

**ASES**

**INTERNATIONAL FIRAT SCIENTIFIC  
RESEARCH CONFERENCE**

---

**CONFERENCE BOOK**

**EDITOR ASSIST. PROF. MEHMET MIMAN**

**ASES**  
**INTERNATIONAL FIRAT SCIENTIFIC RESEARCH**  
**CONFERENCE**

**NOVEMBER 17-19, 2023**

**ELAZIG, TURKIYE**

**EDITOR ASSIST. PROF. MEHMET MIMAN**

**COPYRIGHT©2023**

**BY ASES CONGRESS ORGANIZATION PUBLISHING COMPANY LIMITED ALL RIGHTS RESERVED. NO PART OF THIS PUBLICATION MAY BE REPRODUCED, DISTRIBUTED OR TRANSMITTED IN ANY FORM OR BY ANY MEANS, INCLUDING PHOTOCOPYING, RECORDING OR OTHER ELECTRONIC OR MECHANICAL METHODS, WITHOUT THE PRIOR WRITTEN PERMISSION OF THE PUBLISHER, EXCEPT IN THE CASE OF BRIEF QUOTATIONS EMBODIED IN CRITICAL REVIEWS AND CERTAIN OTHER NONCOMMERCIAL USES PERMITTED BY**

**COPYRIGHT LAW.**

**ASES CONGRESS ORGANIZATION PUBLISHING® IT IS RESPONSIBILITY OF THE AUTHOR TO ABIDE BY THE PUBLISHING ETHICS RULES.**

**ASES PUBLICATIONS-2023©**

**ISBN: 978-625-99488-8-1**

**CONFERENCE ID**

**CONFERENCE TITLE**

**ASES INTERNATIONAL FIRAT SCIENTIFIC  
RESEARCH CONFERENCE**

**DATE AND PLACE**

**NOVEMBER 17-19, 2023**

**ELAZIG, TURKIYE**

**ORGANIZATION**

**ASES**

**(ACADEMY OF SCIENTIFIC AND EDUCATIONAL STUDIES)**

**LANGUAGES**

**TURKISH, ENGLISH, RUSSIAN**

## **ORGANIZING COMMITTEE MEMBERS**

### **CHAIRMAN OF THE ORGANIZING BOARD**

**Prof. Dr. MIKAIL MAHARRAMOV**

LANKARAN STATE UNIVERSITY (AZERBAIJAN)

### **ORGANIZING BOARD**

**Assoc. Prof. FERHAT BAHCECI**

FIRAT UNIVERSITY (TURKIYE)

**Assoc. Prof. SONGUL KARABATAK**

FIRAT UNIVERSITY (TURKIYE)

**Assoc. Prof. VILDAN DONMUS KAYA**

FIRAT UNIVERSITY (TURKIYE)

**Assist. Prof. MEHMET MIMAN**

HARRAN UNIVERSITY (TURKIYE)

**DR. MARIUS LOLEA**

UNIVERSITY OF ORADEA (ROMANYA)

**DR. K.R. PADMA**

SRIPADMAVATIMAHILAVISVAVIDYALAYAM (WOMEN'S) UNIVERSITY (INDIA)

**DR. ROZINA KHATTAK**

SHAHEED BENAZIR BHUTTO WOMEN UNIVERSITY (PAKISTAN)

### **COORDINATOR**

**AYSEL UNAL**

## **SCIENCE BOARD**

**Prof. Dr. ALI OSMAN ALAKUS**

DICLE UNIVERSITY (TURKIYE)

**Prof. Dr. ARZU KARACA**

MUNZUR UNIVERSITY (TURKIYE)

**Prof. Dr. ELMAN GULIYEV**

AZERBAIJAN STTE PEDAGOGICAL UNIVERSITY (AZERBAIJAN)

**Prof. Dr. BASAK HANEDAN**

ATATURK UNIVERSITY (TURKIYE)

**Prof. Dr. BILAL DUMAN**

MUGLA SITKI KOCMAN UNIVERSITY (TURKIYE)

**Prof. Dr. BIRSA MIHAIL LUCIAN**

ALEXANDRU IOAN CUZA UNIVERSITY OF IASI (ROMANIA)

**Prof. Dr. BIRSEN CEKEN**

ANKARA HACI BAYRAM VELI UNIVERSITY (TURKIYE)

**Prof. Dr. DERVISH ALIMI**

UNIVERSITY OF TETOVA (MAKEDONYA)

**Prof. Dr. HABA HAMADA**

UNIVERSITÉ BATNA 1. (ALGERIA)

**Prof. Dr. LEVENT GOKDEMIR**

INONU UNIVERSITY (TURKIYE)

**Prof. Dr. M. HANIFI ASLAN**

HASAN KALYONCU UNIVERSITY (TURKIYE)

**Prof. Dr. MOHANNAD TARRAD**

AL ALBAYT UNIVERSITY (URDUN)

**Prof. Dr. MUHAMMAD SAFDAR BHATTI**

THE ISLAMIA UNIVERSITY OF BAHAWALPUR (PAKISTAN)

**Prof. Dr. MUKADDES ORS**

AKDENIZ UNIVERSITY (TURKIYE)

**Prof. Dr. SABRI KARADOGAN**

DICLE UNIVERSITY (TURKIYE)

**Prof. Dr. SADETTIN OZCELIK**

DICLE UNIVERSITY (TURKIYE)

**Prof. Dr. SADETTIN SARI**

SULEYMAN DEMIREL UNIVERSITY (TURKIYE)

**Prof. Dr. SİBEL KAHRAMAN**

INONU UNIVERSITY (TURKIYE)

**Prof. Dr. SENGUL KOCAMAN**

DICLE UNIVERSITY (TURKIYE)

**Adjunct Prof. DUDY EFFENDY**

UNIVERSITAS WIDYA DHARMA PONTIANAK (ENDONEZYA)

**Assoc. Prof. AYLİN ALAN**

AKDENİZ UNIVERSITY (TURKIYE)

**Assoc. Prof. BAMBANG HADI SANTOSO**

SEKOLAH TINGGI ILMU EKONOMI INDONESIA SURABAYA (ENDONEZYA)

**Assoc. Prof. DERYA ATLAY ISIK**

MUGLA SITKI KOCMAN UNIVERSITY (TURKIYE)

**Assoc. Prof. EBRU ONEM**

SULEYMAN DEMIREL UNIVERSITY (TURKIYE)

**Assoc. Prof. EHSAN RASOULINEZHAD**

UNIVERSITY OF TEHRAN (IRAN)

**Assoc. Prof. ELIF CELEBI KARAKOK**

AKDENİZ UNIVERSITY (TURKIYE)

**Assoc. Prof. ELIF ERTEM AKBAS**

VAN YUZUNCU YIL UNIVERSITY (TURKIYE)

**Assoc. Prof. EMINE GUZEL**

AKDENİZ UNIVERSITY (TURKIYE)

**Assoc. Prof. EMINE YILMAZ BOLAT**

MERSİN UNIVERSITY (TURKIYE)

**Assoc. Prof. FILİZ YANGILAR**

ERZINCAN BINALI YILDIRIM UNIVERSITY (TURKIYE)

**Assoc. Prof. GORKEMLI KAZAR**

MUNZUR UNIVERSITY (TURKIYE)

**Assoc. Prof. HALIM FERIT BAYATA**

ERZINCAN BINALI YILDIRIM UNIVERSITY (TURKIYE)

**Assoc. Prof. KEZBAN SONMEZ**

AKDENIZ UNIVERSITY (TURKIYE)

**Assoc. Prof. MERVE ERSAN**

ANKARA HACI BAYRAM VELI UNIVERSITY (TURKIYE)

**Assoc. Prof. OZGUR ALTINDAG**

DICLE UNIVERSITY (TURKIYE)

**Assoc. Prof. OZGUR EKEN**

INONU UNIVERSITY (TURKIYE)

**Assoc. Prof. SERPIL YÜKSEL**

NECMETTIN ERBAKAN UNIVERSITY (TURKIYE)

**Assoc. Prof. TUBA YAGCI**

BILECIK SEYH EDEBALI UNIVERSITY (TURKIYE)

**Assoc. Prof. YILMAZ YURTSEVEN**

AKDENIZ UNIVERSITY (TURKIYE)

**Assoc. Prof. YUNUS EMRE TANSU**

GAZIANTEP UNIVERSITY (TURKIYE)

**Assoc. Prof. ZELIHA TEKIN**

MUSALPARSLAN UNIVERSITY (TURKIYE)

**Assoc. Prof. ZUHAL AKMESE**

DICLE UNIVERSITY (TURKIYE)

**Assist Prof. BARIS AYDIN**

DICLE UNIVERSITY (TURKIYE)

**Assist Prof. CETIN TAN**

FIRAT UNIVERSITY (TURKIYE)

**Assist Prof. DOSS PARIMALA**

UNIVERSITY OF DELHI (INDIA)

**Assist. Prof. FAHRUNNISA KAZANAN**

DICLE UNIVERSITY (TURKIYE)

**Assist. Prof. FULYA HARP CELIK**

HASAN KALYONCU UNIVERSITY (TURKIYE)

**Assist. Prof. IVAN TASLIM**

UNIVERSITAS MUHAMMADIYAH GORONTALO (ENDONEZYA)

**Assist. Prof. Mehmet BOZKOYUN**

HARRAN UNIVERSITY (TURKIYE)

**Assist. Prof. MUSLIM ALANOGLU**

FIRAT UNIVERSITY (TURKIYE)

**Assist. Prof. SABIHA GOKCEN ZEYBEK**

YAKIN DOGU UNIVERSITY (KIBRIS)

**Assist. Prof. SUKRU AYDIN**

INONU UNIVERSITY (TURKIYE)

**Assist. Prof. ZULEYHA YILDIRIM YAKAR**

KAHRAMANMARAS SUTCU IMAM UNIVERSITY (TURKIYE)

**Dr. MOHAMED MANKOUR**

UNIVERSITY OF RELIZANE (ALGERIA)

**Dr. ULKER BAXSIYEVA**

AZERBAIJAN STATE PEDAGOGICAL UNIVERSITY (AZERBAIJAN)



**CONFERENCE STATISTICS**

Distribution of the papers presented orally at the conference by countries

<b>Country</b>	<b>Number of Papers</b>	<b>Percentage (%)</b>
TURKIYE	40	47,06%
INDONESIA	12	14,12%
AZERBAIJAN	9	10,59%
PAKISTAN	7	8,24%
ALGERIA	6	7,06%
RUSSIA	2	2,35%
KYRGYZZSTAN	2	2,35%
SOUTH AFRICA	2	2,35%
ROMANIA	1	1,18%
NIGERIA	1	1,18%
BANGLADESH	1	1,18%
IRAN	1	1,18%
KAZAKISTAN	1	1,18%
<b>TOTAL</b>	<b>85</b>	<b>100</b>

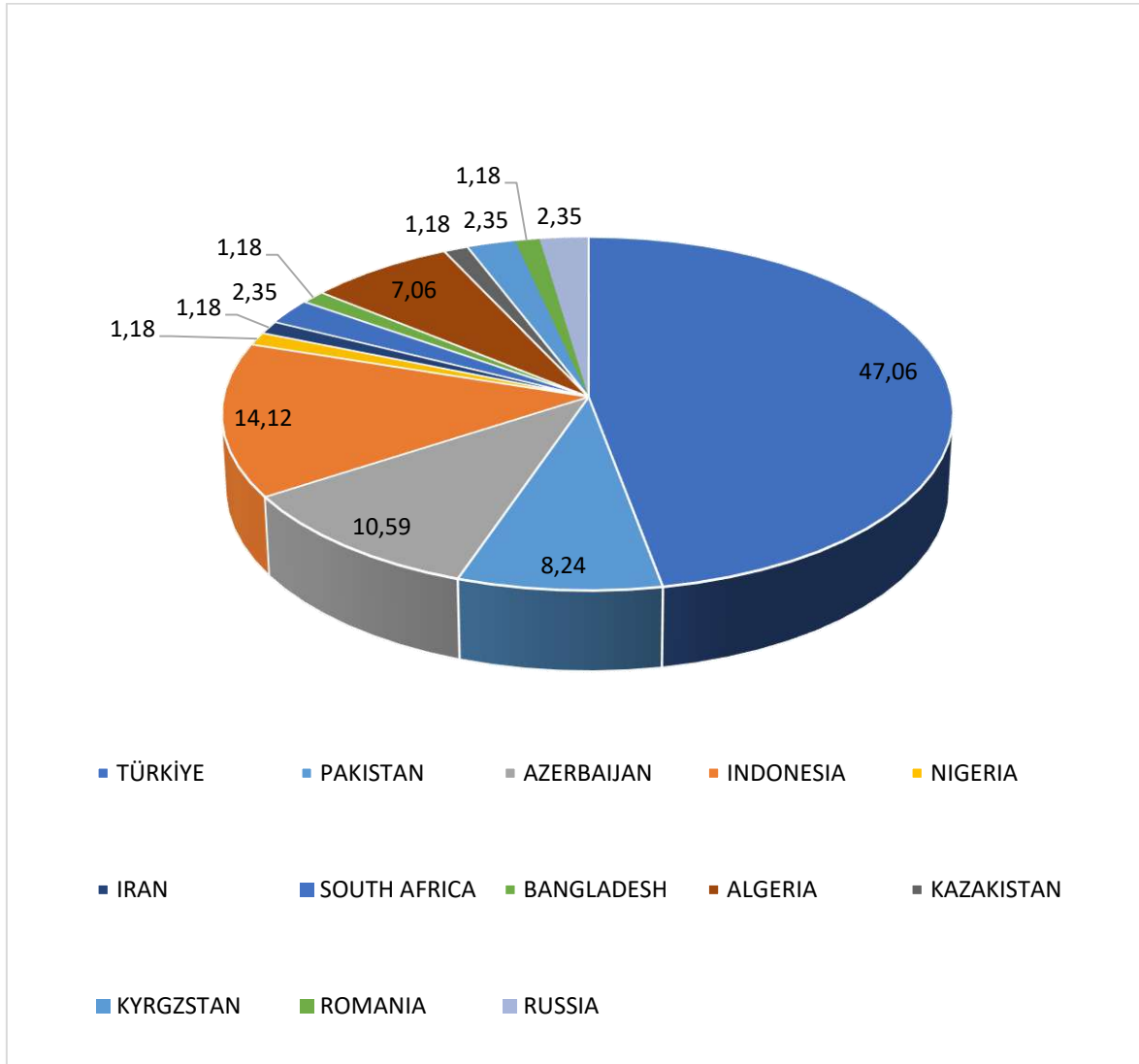

**ASES  
INTERNATIONAL FIRAT  
SCIENTIFIC RESEARCH  
CONFERENCE**

**NOVEMBER 17-19, 2023,  
ELAZIG, TURKIYE**

**CONFERENCE PROGRAM**

18.11.2023

SATURDAY / 10:00-12:30 TURKIYE TIME

SESSION: 1 HALL: 1 / HEAD OF SESSION

Assist. Prof. Müslim ALANOĞLU

AUTHORS	UNIVERSITY/INSTITUTION	TOPIC TITLE
Canay EMİNOĞLU Assoc. Prof. İlknur ÖZAL GÖNCÜ	Gazi Üniversitesi	CONTRIBUTION OF TURKISH FOLK SONGS ARRANGEMENT FOR UNACCOMPANIED MIXED CHOIR MUSIC TO POLYPHONIC CHOIR EDUCATION
Assoc. Prof. Hamza ÜSTÜN	Tokat Gaziosmanpaşa Üniversitesi	LAVIGNAC 1A VE MUAMMER SUN 1 SOLFEJ KİTAPLARININ BAŞLANGIÇ SOLFEJ EĞİTİMİ AÇISINDAN KARŞILAŞTIRILMASI
Assoc. Prof. Songül KARABATAK Assist. Prof. Müslim ALANOĞLU	Fırat Üniversitesi	THE RELATIONSHIP BETWEEN TEACHER CANDIDATES' REALITY SHOCK EXPECTATIONS AND THEIR CLASSROOM MANAGEMENT COMPETENCIES
Assoc. Prof. Hamza ÜSTÜN Ayşenur ÜSTÜN	Tokat Gaziosmanpaşa Üniversitesi	MUSIC PERFORMANCE ANXIETY LEVELS OF MUSIC TEACHER CANDIDATES
Assoc. Prof. Songül KARABATAK Assist. Prof. Müslim ALANOĞLU	Fırat Üniversitesi	EXAMINING THE RELATIONSHIP BETWEEN TEACHER CANDIDATES' REALITY SHOCK EXPECTATIONS AND THEIR ATTITUDES TOWARDS THE PROFESSION AND THEIR OCCUPATIONAL ANXIETY
Ahmet DENİZ	Mardin Artuklu Üniversitesi	MEHMED ZİYA GÖKALP VE İTTİHAT VE TERAKKİ CEMİYETİ DİYARBEKİR ŞUBESİ'NİN KURULUŞ SÜRECİ
Dr. Bilal BEKALP		POSTMODERNISM AND A VIEW AT THEOLOGICAL ISSUES

**18.11.2023**  
**SATURDAY / 10:00-12:30 TURKIYE TIME**  
**SESSION: 1 HALL: 2 / HEAD OF SESSION**  
**Lect. Dr. Ferit ARTKIN**

AUTHORS	UNIVERSITY/INSTITUTION	TOPIC TITLE
Lect. Dr. Ferit ARTKIN	Kocaeli Üniversitesi	APPLICATIONS OF MACHINE FEEDING AND COLLABORATIVE ROBOT TECHNOLOGIES IN THE FIELD OF MANUFACTURING PROCESSES
Hayriye Ece OTLUCA Res. Assist. Özlem BUDAK Prof. Dr. Ali BİLİCİ Prof. Dr. Atif KOCA	Çanakkale Onsekiz Mart Üniversitesi Marmara Üniversitesi	TİYOSPİNEL NİKEL KOBALT SÜLFÜR ESASLI YENİ BİR HİBRİT MATERYAL SENTEZİ VE SÜPERKAPASİTÖR ÖZELLİKLERİNİN İNCELENMESİ
Lect. Dr. Ferit ARTKIN	Kocaeli Üniversitesi	HYDRAULIC SERVO-PROPORTIONAL VALVES AND INDUSTRIAL APPLICATIONS
Fatma ALDEMİR Assoc. Prof. Fatih SALTAN	Amasya Üniversitesi	SIMULATION APPLICATIONS IN NURSING EDUCATION: TURKEY – SOUTH KOREA SCOPING REVIEW
Hatun ÜNAL	Amasya Üniversitesi	THE EFFECT OF USING WEB 2.0 TOOLS IN TEACHING IDIOMS AND PROVERBS WHICH ARE OUR CULTURAL HERITAGE
Fatmanur AKYÜZ Assoc. Prof. Fatih SALTAN	Amasya Üniversitesi	VIRTUAL MUSEUM APPLICATIONS IN EDUCATION: A SCOPING REVIEW
Ali ZOP Prof. Dr. Murat Tolga ÖZKAN	Gazi Üniversitesi	DETERMINATION OF BUCKLING LOAD IN A FOUR-LAYER COMPOSITE PLATE WITH A CENTRALLY LOCATED HOLE USING THE FINITE ELEMENT METHOD
Ercan BAYAK Assoc. Prof. Fatih SALTAN	Amasya Üniversitesi	A SURVEY ON TRANSAXIAL DISTANCE STUDIES CONDUCTED IN TURKEY
Hacer UYSAL Assoc. Prof. Fatih SALTAN	Amasya Üniversitesi	AUGMENTED REALITY IN SCIENCE EDUCATION: A SCOPING REVIEW

**18.11.2023**  
**SATURDAY / 10:00-12:30 TURKIYE TIME**  
**SESSION: 1 HALL: 3/MODERATOR**  
**Assoc. Prof. Vildan DONMUŞ KAYA**

AUTHORS	UNIVERSITY/INSTITUTION	TOPIC TITLE
Lect. Dr. Turgut Emre AKYAZI	Aksaray Üniversitesi	ANALYSING PROTOTYPICAL MANAGER QUALITIES USING THE REPERTORY GRID TECHNIQUE IN THE TOURISM SECTOR
Dr. Şule BATBAYLI	Bağımsız Araştırmacı	PUBLIC RELATIONS IN HEALTH TOURISM
Dr. İbrahim ÖZAYTÜRK	Niğde Ömer Halisdemir Üniversitesi	THE EFFECT OF INTERNATIONAL COMMODITY PRICES AFTER THE GLOBAL ECONOMIC CRISIS ON PRODUCT EXPORTS OF DEVELOPED AND NEWLY INDUSTRIALIZED COUNTRIES
Lect. Alper AKSU	İzmir Kavram Meslek Yüksekokulu	APPLICATION OF MEDIATION AS A MANDATORY PRE-CONDITION IN DISPUTES RELATED TO THE DIVISION OF MOVABLE AND IMMOVABLE PROPERTIES AND DISSOLUTION OF PARTNERSHIP
Assoc. Prof. Ali YILDIRIM Yasin ÇİFTÇİ Demet GÜLEÇ ÇİFTÇİ	Karamanoğlu Mehmetbey Üniversitesi Gençlik ve Spor bakanlığı Milli Eğitim Bakanlığı	TÜRK-İSLAM DÖNEMİNDE YAZILAN SİYASETNAMELERDE LİDERLİK ANLAYIŞI VE YÖNETİCİLİK VASIFLARI
Hatice Kübra TEPEBAŞILI	Kahramanmaraş Sütçü İmam Üniversitesi	MANAGEMENT OF ELEMENTS THAT TRIGGER MOBBING IN ORGANIZATIONS
Dr. Taylan Yiğit KANDEMİR	TRT	AS A FORM OF COMMUNICATION: CONCEPTUAL ART IN THE EXAMPLE OF “AI WEIWEI”
Assoc. Prof. Murat SEZİK	İnönü Üniversitesi	“MERCIFUL CITIES” MANAGEMENT APPROACH IN CITY MANAGEMENT AND AN EVALUATION RELATED TO THE CITIES OF TURKIYE

18.11.2023

SATURDAY / 10:00-12:30 TURKIYE TIME

SESSION: 1 HALL: 4 / HEAD OF SESSION

Assoc. Prof. Tohid MELIKZADE

AUTHORS	UNIVERSITY/INSTITUTION	TOPIC TITLE
Aynur BƏDƏLOVA	Azərbaycan Devlet Pedagoji Universiteti	NAZİM HİKMƏT YARADICILIĞI
Assoc. Prof. Aygun AHMADOVA	Azərbaycan Devlet Pedagoji Universiteti	ON THE ESTABLISHMENT OF CHILDREN'S LITERATURE IN THE 20S OF THE XX CENTURY JALIL MAMMADGULUZADE AND SULEYMAN SANI AKHUNDOV ROLE OF
Assoc. Prof. Aygun AHMADOVA	Azərbaycan Devlet Pedagoji Universiteti	THE FORMAL PERIOD OF AZERBAIJAN SOVIET CHILDREN'S LITERATURE IN THE 20S OF THE XX CENTURY
Feride MEMMEDOVA Assist. Prof. Ulviyya NASIROVA Samira Hasanova	Odlar Yurdu University	STYLISTIC VARIABILITY AND INDIVIDUAL VARIABILITY IN THE LANGUAGE
SEVDA MƏMMƏDOVA	BAKÜ DEVLET ÜNİVERSİTESİ	РЕСУРСНЫЕ ПРЕДПОЧТЕНИЯ ПОЛЬЗОВАТЕЛЕЙ ВУЗОВСКОЙ БИБЛИОТЕКИ
Jale ALLAHVERDIYEVA Assist. Prof. Ulviyya NASIROVA Samira Hasanova	Odlar Yurdu University	DIFFICULTIES IN TRANSLATING COMPUTER TERMINOLOGY FROM ENGLISH FEATURES OF ORAL TRANSLATION OF CINEMATIC TEXTS
Albina TAALAIBEK Prof. Dr. İbrahim Halil SUGÖZÜ	Kyrgyz-Turkish Manas University	THE RELATIONSHIP BETWEEN AGRICULTURAL LOANS AND AGRICULTURAL PRODUCTION IN KYRGYZ REPUBLIC
Assoc. Prof. Tohid MELIKZADE Assoc. Prof. Mohammad Jafar CHAMANKAR	Urmia universiteti	İRAN'DAKİ TÜRK EDEBİYATI VE ROMAN ÇEVİRİLERİNE BİR BAKIŞ
Prof. Dr. İbrahim Halil SUGÖZÜ Lect. Büşra DOĞAN	Kyrgyz-Turkish Manas University	AN EVALUATION OF RECENT CHINA-UZBEKISTAN RELATIONS WITHIN THE FRAMEWORK OF ENERGY SECURITY
Dr. Ulker BAXSIYEVA	Azərbaycan Devlet Pedagoji Universiteti	PROMOTION OF NATIONAL PATRIOTISM IN ZIYA GOYALP'S POEMS

**18.11.2023**  
**SATURDAY / 10:00-12:30 TURKIYE TIME**  
**SESSION: 1 HALL: 5/ MODERATOR**  
**Assoc. Prof. NASEEM AKHTER**

<b>AUTHORS</b>	<b>UNIVERSITY/INSTITUTION</b>	<b>TOPIC TITLE</b>
Dr. KHAYALA HAMIDOVA	Azerbaijan State Pedagogical University	TEACHING AND LEARNING METHODS IN THE MODERN WORLD
Assoc. Prof. VAGIF ISRAFILOV	Azerbaijan State Pedagogical University	TECHNOLOGICAL ADVANCES WHICH HAVE AN IMPORTANT ROLE IN EDUCATION
Assoc. Prof. NASEEM AKHTER	Shaheed Benazir Bhutto Women University	GENDER DISCRIMINATION IN PASHTUN CULTURE: AN APPLICATION OF CONTEMPORARY SOCIETY UNDER ISLAMIC TEACHINGS
NUR NABILA RIZKAFAIZA MUHAMMAD HADZIQ ULIL ABSHOR ARDIYANSAH ILHAM ARIS SAFI'I M.E.I	State Islamic University K.H. Abdurrahman	ECONOMIC THOUGHT OF INDONESIAN MUSLIM SCIENTISTS (AM. SYAIUDDIN, M. DAWAM RAHARJO DAN KUNTOWIJOYO)
Assoc. Prof. NASEEM AKHTER	Shaheed Benazir Bhutto Women University	THE SOCIOECONOMIC IMPACT OF DOWRY IN PESHAWAR: A COMPARATIVE ANALYSIS UNDER ISLAMIC CONTEXT
NURRIS KIYANI YENITA KARISHA SYINTIA AMANDA RHETHA MUHAMMAD TAUFIQ ABADI RIA ANISATUS SHOLIHAH	State Islamic University K.H. Abdurrahman	EXPLORATION OF ISLAMIC MUTUAL FUNDS IN INDONESIA
MUHAMMAD SIRAJU ABUBAKAR AUWAL ABUBAKAR	Bauchi Institute for Arabic and Islamic Studies Federal College of Education	INFLUENCE OF ORGANISATIONAL CULTURE ON STRATEGIC PLAN IMPLEMENTATION IN FEDERAL UNIVERSITIES IN NORTHERN NIGERIA
ISEPPUTRI NURUL KARIMAH RISKA DWI AMALIA ANNISA SHOFIANA ADE GUNAWAN MUHAMMAD TAUFIQ ABADI	State Islamic University K.H. Abdurrahman	SHARIA PENSION FUNDS



**18.11.2023**  
**SATURDAY / 10:00-12:30 TURKIYE TIME**  
**SESSION: 1 HALL: 6 / MODERATOR**  
**Dr. BOUADJEMI Abdelkader**

<b>AUTHORS</b>	<b>UNIVERSITY/INSTITUTION</b>	<b>TOPIC TITLE</b>
SITI NURLELA TRI MURTIA NINGRUM MUHAMMAD SULTAN MUBAROK DWI ETI WIDIANA	State Islamic University K.H. Abdurrahman	ECONOMICS AND PHILOSOPHY OF CRITICISM: A CASE STUDY ABOUT THE DIVISION OF MATTRESS PRODUCTION IN KEDONDONG VILLAGE, SIDOARJO DISTRICT
AGILIA FEBIANTI NELY HIKMAWATI ZIDAN KAFABIH MUHAMMAD SULTAN MUBAROK	State Islamic University K.H. Abdurrahman	MULTIDIMENSIONAL TAWHID AS A PHILOSOPHY & ISLAMIC ECONOMIC FORMULATION
Dr. BOUADJEMI Abdelkader	Université de Mostaganem	RECURSIVE ESTIMATION OF THE CONDITIONAL DISTRIBUTION FUNCTION FOR ERGODIC DATA
Uktafi KARUNIA Maya Ari SOFIANA Khasna MAULIDA M. Aris SAFII Muhammad Taufiq ABADI	State Islamic University K.H. Abdurrahman	ISLAMIC MACRO CONCEPTS : THREE- SECTOR ECONOMY
LINA NUR AFIFAH SHINTA DYAH PERMATASARI PUTRI PERDANA YULIANA BAHAR MESAYU ZAHRANI NISAK MUHAMMAD SULTAN MUBAROK	State Islamic University K.H. Abdurrahman	CHARACTERISTICS IN THE ISLAMIC ECONOMY
FARHAN NAZILAH NURHAKIKI MUHAMMAD YUMNAN GHIFARI MUHAMMAD SULTAN MUBAROK	State Islamic University K.H Abdurrahman Wahid	ISLAMIC ECONOMICS IN CROSS HISTORY
NABILA SUCI RAHMADANI NASYWARANA NIRWASITA OKTAVIA RIANINGTIAS SEALVYA NEKA MUHAMMAD SULTAN MUBAROK	State Islamic University K.H Abdurrahman Wahid	PERAN DAN PARTISIPASI MASYARAKAT PADA SEKTOR PENDIDIKAN EKONOMI DAN KEUANGAN SYARIAH
M. Irfan RIZQI Cintia Febriliana PUTRI Mala MILLATINA Muhammad Taufiq ABADI M. Aris SAFII	State Islamic University K.H Abdurrahman Wahid	MACRO CONCEPTS: FOUR SECTOR ECONOMY
SYAFANA RIZQI LUTHFIYANI APRILIANI SULISTIO WIDODO HIKMAH NUR AZIZAH SHINTA DEWI RISMAWATI MUHAMMAD SULTAN MUBAROK	State Islamic University K.H Abdurrahman Wahid	SOURCES and BASIC NATURE OF ISLAMIC ECONOMICS

**18.11.2023**  
**SATURDAY / 13:30-15:30 TURKIYE TIME**  
**SESSION:2 HALL: 1 / MODERATOR**  
**Assist. Prof. Özgenur HACIOĞLU**

AUTHORS	UNIVERSITY/INSTITUTION	TOPIC TITLE
Assist. Prof. Özgenur HACIOĞLU	Kırklareli Üniversitesi	EVALUATION OF HEALTH SCIENCES FACULTY STUDENTS' KNOWLEDGE LEVELS ON MICROBIOTA AND HEALTH
Dr. Seda BEYAZ	Fırat Üniversitesi	THE ROLE OF CEA, CA 15-3 AND HER-2 ANTIGENS IN BREAST CANCER
Dr. Alaattin KARABULUT	İzmir Aliğa State Hospital	A CASE REPORT THAT WE EXPECTED TO SEE NO MORE: COMPLICATED SEPTIC ABORTUS
Yasemin UĞURLU Salime MUCUK	Niğde Ömer Halisdemir Üniversitesi Erciyes Üniversitesi	ÜZÜMÜNÜ YE, KALBİNİ KORU
Sercan KANTARCI	Aydın Kadın Doğum ve Çocuk Hastalıkları Hastanesi	LAPAROSCOPIC MANAGEMENT OF COLON DAMAGE DURING TOTAL LAPAROSCOPIC HYSTERECTOMY
Samet SEVGİLİ	Fırat Üniversitesi	THE ROLE OF NOISE MAPS IN AIR POLLUTION STUDIES
Yasemin UĞURLU Cansu YILMAZ	Niğde Ömer Halisdemir Üniversitesi Tokat Gaziosmanpaşa Üniversitesi	BİYOALAN ÇALIŞMALARININ KARDİOVASKÜLER SİSTEME ETKİSİ
Samet SEVGİLİ	Fırat Üniversitesi	THE ROLE OF ROAD NOISE IN AIR POLLUTION AND ITS EFFECTS ON HEALTH

**18.11.2023**  
**SATURDAY / 13:30-15:30 TURKIYE TIME**  
**SESSION:2 HALL: 2 / MODERATOR**  
**Assoc. Prof. Ahmet KURTOĞLU**

AUTHORS	UNIVERSITY/INSTITUTION	TOPIC TITLE
Veysel TEMEL Sıdika ŞAHİN Esin KÜÇÜK	Karamanoglu Mehmetbey University	INVESTIGATION OF PHYSICAL EDUCATION AND SPORTS TEACHERS' UNDERSTANDING OF TEACHING AND LEARNING
Assoc. Prof. Nurcan BİLGİLİ GÜNGÖR	Amasya Üniversitesi	NONUNIQUE FIXED POINTS ON ORTHOGONAL CONE METRIC SPACES
Veysel TEMEL Sıdika ŞAHİN	Karamanoglu Mehmetbey University	THE RELATIONSHIP BETWEEN PSYCHOLOGICAL WELL-BEING AND SOCIAL WELL-BEING LEVELS OF TEACHERS DOING SPORTS
Assoc. Prof. Nurcan BİLGİLİ GÜNGÖR	Amasya Üniversitesi	NONUNIQUE FIXED POINTS ON SCALAR WEIGHTED ORTHOGONAL CONE METRIC SPACES
SADULLAH TİLKİTAŞ	Uşak Üniversitesi	THE ART OF "SAMITU'L-HURUF" AS A BEDI TERM
Assoc. Prof. Ahmet KURTOĞLU	Bandırma Onyediy Eylül Üniversitesi	UNLOCKING THE SECRETS OF BODY MASS INDEX WITH MACHINE LEARNING: THE INFLUENCE OF DEMOGRAPHICS, SPORT AGE AND HEART RATE ON AMATEUR ATHLETE
Assoc. Prof. Ahmet KURTOĞLU	Bandırma Onyediy Eylül Üniversitesi	BIOLOGICAL EFFECTS OF OVERLOAD: A STUDY ON BLOOD GLUCOSE AND LACTATE LEVELS

**18.11.2023**  
**SATURDAY / 13:30-15:30 TURKIYE TIME**  
**SESSION: 2 HALL: 3 / MODERATOR**  
**Lect. KISELEVA MARIANNA**

<b>AUTHORS</b>	<b>UNIVERSITY/INSTITUTION</b>	<b>TOPIC TITLE</b>
Lect. KISELEVA MARIANNA VLADIMIROVNA SOLNYKOV NIKOLAY ANTONOVICH	Russian State University	METHOD OF ENGINEERING MEN'S PROTECTIVE OVERALLS
MOUNA BOUGHAMSA IMENE SAADI NAOUFEL MEKAHLIA	National Higher School of Technology and Engineering	MODELING OF SETTLEMENTS GENERATED BY DIGGING OF A TUNNEL BY TBM USING ARTIFICIAL NEURAL NETWORKS
Assoc. Prof. BILLURE HACIYEVA	Nakhchivan State University	MOVEMENT OF CHARGED PARTICLES IN A MAGNETIC FIELD
Lect. Sayara YERGESHOVA	Ahmet Yesevi University	REALIZATION AND EVALUATION OF NEW, MINIATURE DRESSES FROM WASTE TO CLOTHING
Mohammed Elamine LAHLACI Mohamed MILOUDI Houcine MILOUDI	Relizane University UDL University	CONDUCTED DISTURBANCE ANALYSIS FOR A DIRECT CURRENT MOTOR DRIVE
Tewfik BELAL Mokhtar DADOUCH	University Center Nour Bachir University of Djillali Liabès	COMPARATIVE STUDY OF THE ALGERIAN SEISMIC CODE (RPA99/2003) WITH UBC97 AND EUROCODE 8: A CASE STUDY OF A REINFORCED CONCRETE BUILDING
Major Gheorghe GIURGIU Prof. Dr. Manole COJOCARU	Deniplant-Aide Sante Medical Center Titu Maiorescu University	MICROBIOTA MODULATION AS THERAPEUTIC APPROACH IN THE NEUROPATHIC PAIN IN DOG WITH SPINAL CORD INJURY: IMPACT OF POLENOPLASMIN

**18.11.2023**  
**SATURDAY / 13:30-15:30 TURKIYE TIME**  
**SESSION: 2 HALL: 4 / MODERATOR**  
**Assoc. Prof. Rozina KHATTAK**

<b>AUTHORS</b>	<b>UNIVERSITY/INSTITUTION</b>	<b>TOPIC TITLE</b>
FATIHA FEDDAG	Relizane Hospital	IMPROVING POST-CESAREAN PAIN CONTROL: THE ROLE OF TRANSVERSUS ABDOMINIS PLANE (TAP) BLOCK
FATIHA FEDDAG ABDELKRIM BOUADJEMI	Relizane Hospital Relizane University	ISCHEMIC STROKE THROMBOLYSIS: A VITAL EMERGENCY INTERVENTION
Assoc. Prof. Rozina KHATTAK	Shaheed Benazir Bhutto Women University	ENVIRONMENTAL APPLICATION OF THE BIO-BASED ADSORBENT TO ADSORB RHODAMINE B DYE FROM WASTEWATER
Ahmad FAUZAN Raihanah Ramadhani SUTTARI Nur Risqi Amalia RAHMAN Putri Fadhilah AKHMAD Qonitah NASARUDDIN Nurul Auliyah MASYURA Ranti EKASARI	Universitas Islam Negeri Alauddin Makassar	RESEARCH ETHICS IMPLEMENTATION ON PUBLIC HEALTH STUDENTS IN UIN ALAUDDIN MAKASSAR
Assoc. Prof. Rozina KHATTAK	Shaheed Benazir Bhutto Women University	PERSULFATE BASED ADVANCED OXIDATION OF TOXIC INDUSTRIAL DYE BY METAL OXIDE MICROPARTICLES
Assoc. Prof. Rozina KHATTAK	Shaheed Benazir Bhutto Women University	ROLE OF NON-POLAR APROTIC SOLVENT IN THE REDOX KINETICS OF POTENTIAL AQUEOUS DYE-ELECTROLYTE SOLUTION

**18.11.2023**  
**SATURDAY / 13:30-15:30 TURKIYE TIME**  
**SESSION: 2 HALL: 5 / MODERATOR**  
**Prof. Dr. Morakeng Edward Kenneth Lebaka**

<b>AUTHORS</b>	<b>UNIVERSITY/INSTITUTION</b>	<b>TOPIC TITLE</b>
Amir HOSSAIN	IBAIS University	CONTEMPORARY PICTURE OF STREET BEGGARS IN BANGLADESH
Ahmadeeva Amina RINATOVNA Kopylova Maria DMITRIEVNA	Russian State University	ANALYSIS OF MATERIALS USED IN THE RANGE OF PROTECTIVE EQUIPMENT FOR PAINTBALL
Assoc. Prof. NASEEM AKHTER	Shaheed Benazir Bhutto Women University	AN ANALYSIS OF WESTERN AND ISLAMIC HISTORIOGRAPHY
Assoc. Prof. NASEEM AKHTER	Shaheed Benazir Bhutto Women University	THE ROLE OF MEDIA IN REDUCING INEQUALITY (GENDER, CLASS AND RACE) IN PESHAWAR
Prof. Dr. Morakeng Edward Kenneth Lebaka	University of Zululand	COMMUNAL SINGING AS AN INTEGRAL PART OF TRADITIONAL HEALERS' RELIGIOUS RITUALS WITHIN BAPEDI PEOPLES' CULTURAL CONTEXT IN GREATER SEKHUKHUNE DISTRICT MUNICIPALITY, LIMPOPO PROVINCE IN SOUTH AFRICA
Prof. Dr. Morakeng Edward Kenneth Lebaka	University of Zululand	DOES BAPEDI INDIGENOUS MUSIC PROVIDE A LINK WITH THE ANCESTRAL REALM, THE PAST, WITH RECOLLECTION AND MEMORY? YES, DEFINITELY

## CONTENTS

<b>AUTHOR(s)</b>	<b>TITLE</b>	<b>PAGE NO</b>
<b>Canay EMİNOĞLU İlknur ÖZAL GÖNCÜ</b>	<b>CONTRIBUTION OF TURKISH FOLK SONGS ARRANGEMENT FOR UNACCOMPANIED MIXED CHOIR MUSIC TO POLYPHONIC CHOIR EDUCATION</b>	<b>1</b>
<b>Hamza ÜSTÜN</b>	<b>COMPARISON OF LAVIGNAC 1A AND MUAMMER SUN 1 SOLFEGE BOOKS IN TERMS OF BEGINNING SOLFEGE EDUCATION</b>	<b>3</b>
<b>Hamza ÜSTÜN Ayşenur ÜSTÜN</b>	<b>MUSIC PERFORMANCE ANXIETY LEVELS OF MUSIC TEACHER CANDIDATES</b>	<b>13</b>
<b>Songül KARABATAK Müslim ALANOĞLU</b>	<b>THE RELATIONSHIP BETWEEN TEACHER CANDIDATES' REALITY SHOCK EXPECTATIONS AND THEIR CLASSROOM MANAGEMENT COMPETENCIES</b>	<b>20</b>
<b>Müslim ALANOĞLU Songül KARABATAK</b>	<b>EXAMINING THE RELATIONSHIP BETWEEN PROSPECTIVE TEACHERS' REALITY SHOCK EXPECTATIONS AND THEIR ATTITUDES TOWARDS THE PROFESSION AND THEIR OCCUPATIONAL ANXIETY</b>	<b>29</b>
<b>Ahmet DENİZ</b>	<b>MEHMED ZIYA GOKALP AND THE ESTABLISHMENT PROCESS OF DIYARBEKİR BRANCH OF THE COMMITTEE OF UNION AND PROGRESS</b>	<b>39</b>
<b>Bilal BEKALP</b>	<b>POSTMODERNISM AND A VIEW AT THEOLOGICAL ISSUES</b>	<b>50</b>
<b>Ferit ARTKIN</b>	<b>APPLICATIONS OF MACHINE FEEDING AND COLLABORATIVE ROBOT TECHNOLOGIES IN THE FIELD OF MANUFACTURING PROCESSES</b>	<b>56</b>
<b>Ferit ARTKIN</b>	<b>HYDRAULIC SERVO-PROPORTIONAL VALVES AND INDUSTRIAL APPLICATIONS</b>	<b>62</b>
<b>Hayriye Ece OTLUCA Özlem BUDAK Ali BİLİCİ Atif KOCA</b>	<b>TİYOSPİNEL NİKEL KOBALT SÜLFÜR ESASLI YENİ BİR HİBRİT MATERYAL SENTEZİ VE SÜPERKAPASİTÖR ÖZELLİKLERİNİN İNCELENMESİ</b>	<b>68</b>
<b>Hatun ÜNAL</b>	<b>THE EFFECT OF USING WEB 2.0 TOOLS IN TEACHING IDIOMS AND PROVERBS WHICH ARE OUR CULTURAL HERITAGE</b>	<b>69</b>
<b>Fatmanur AKYÜZ Fatih SALTAN</b>	<b>VIRTUAL MUSEUM APPLICATIONS IN EDUCATION: A SCOPING REVIEW</b>	<b>71</b>
<b>Fatma ALDEMİR Fatih SALTAN</b>	<b>SIMULATION APPLICATIONS IN NURSING EDUCATION: TURKEY – SOUTH KOREA SCOPING REVIEW</b>	<b>73</b>
<b>Ali ZOP Murat Tolga ÖZKAN</b>	<b>DETERMINATION OF BUCKLING LOAD IN A FOUR-LAYER COMPOSITE PLATE</b>	<b>75</b>

	<b>WITH A CENTRALLY LOCATED HOLE USING THE FINITE ELEMENT METHOD</b>	
<b>Ercan BAYAK Fatih SALTAN</b>	<b>A SURVEY ON TRANSAXIAL DISTANCE STUDIES CONDUCTED IN TURKEY</b>	<b>86</b>
<b>Hacer UYSAL Fatih SALTAN</b>	<b>AUGMENTED REALITY IN SCIENCE EDUCATION: A SCOPING REVIEW</b>	<b>88</b>
<b>Turgut Emre AKYAZI</b>	<b>ANALYSING PROTOTYPICAL MANAGER QUALITIES USING THE REPERTORY GRID TECHNIQUE IN THE TOURISM SECTOR</b>	<b>90</b>
<b>Şule BATBAYLI</b>	<b>PUBLIC RELATIONS IN HEALTH TOURISM</b>	<b>92</b>
<b>İbrahim ÖZAYTÜRK</b>	<b>THE EFFECT OF INTERNATIONAL COMMODITY PRICES AFTER THE GLOBAL ECONOMIC CRISIS ON PRODUCT EXPORTS OF DEVELOPED AND NEWLY INDUSTRIALIZED COUNTRIES</b>	<b>102</b>
<b>Alper AKSU</b>	<b>APPLICATION OF MEDIATION AS A MANDATORY PRE-CONDITION IN DISPUTES RELATED TO THE DIVISION OF MOVABLE AND IMMOVABLE PROPERTIES AND DISSOLUTION OF PARTNERSHIP</b>	<b>104</b>
<b>Ali YILDIRIM Yasin ÇİFTÇİ Demet GÜLEÇ ÇİFTÇİ</b>	<b>TÜRK-İSLAM DÖNEMİNDE YAZILAN SİYASETNAMELERDE LİDERLİK ANLAYIŞI VE YÖNETİCİLİK VASIFLARI</b>	<b>111</b>
<b>Hatice Kübra TEPEBAŞILI</b>	<b>MANAGEMENT OF ELEMENTS THAT TRIGGER MOBBING IN ORGANIZATIONS</b>	<b>113</b>
<b>Murat SEZİK</b>	<b>“MERCIFUL CITIES” MANAGEMENT APPROACH IN CITY MANAGEMENT AND AN EVALUATION RELATED TO THE CITIES OF TURKIYE</b>	<b>115</b>
<b>Aynur BƏDƏLOVA</b>	<b>NAZİM HİKMƏT YARADICILIĞI</b>	<b>117</b>
<b>Aygun AHMADOVA</b>	<b>XX ƏSRİN 20-Cİ İLLƏRİNDƏ AZƏRBAYCAN SOVET UŞAQ ƏDƏBİYYATININ TƏŞƏKKÜL DÖVRÜ</b>	<b>121</b>
<b>Aygun AHMADOVA</b>	<b>ON THE ESTABLISHMENT OF CHILDREN'S LITERATURE IN THE 20S OF THE XX. CENTURY JALİL MAMMADGULUZADE AND SULEYMAN SANI AKHUNDOV ROLE OF</b>	<b>127</b>
<b>Feride MEMMEDOVA Ulviyya NASIROVA Samira Hasanova</b>	<b>STYLISTIC VARIABILITY AND INDIVIDUAL VARIABILITY IN THE LANGUAGE</b>	<b>135</b>
<b>SEVDA MƏMMƏDOVA</b>	<b>РЕСУРСНЫЕ ПРЕДПОЧТЕНИЯ ПОЛЬЗОВАТЕЛЕЙ ВУЗОВСКОЙ БИБЛИОТЕКИ</b>	<b>139</b>
<b>Jale ALLAHVERDIYEVA Ulviyya NASIROVA Samira Hasanova</b>	<b>DIFFICULTIES IN TRANSLATING COMPUTER TERMINOLOGY FROM ENGLISH</b>	<b>143</b>
<b>Albina TAALAIBEK İbrahim Halil SUGÖZÜ</b>	<b>THE RELATIONSHIP BETWEEN AGRICULTURAL LOANS AND</b>	<b>151</b>



	<b>AGRICULTURAL PRODUCTION IN KYRGYZ REPUBLIC</b>	
<b>Tohid MELIKZADE Mohammad Jafar CHAMANKAR</b>	<b>İRAN'DAKİ TÜRK EDEBİYATI VE ROMAN ÇEVİRİLERİNE BİR BAKIŞ</b>	<b>157</b>
<b>İbrahim Halil SUGÖZÜ Büşra DOĞAN</b>	<b>RECENT CHINA-UZBEKISTAN RELATIONS: AN ASSESSMENT WITHIN THE FRAMEWORK OF ENERGY SECURITY</b>	<b>162</b>
<b>Ulker BAXSIYEVA</b>	<b>PROMOTION OF NATIONAL PATRIOTISM IN ZIYA GOYALP'S POEMS</b>	<b>170</b>
<b>KHAYALA HAMIDOVA</b>	<b>TEACHING AND LEARNING METHODS IN THE MODERN WORLD</b>	<b>175</b>
<b>VAGIF ISRAFILOV</b>	<b>TECHNOLOGICAL ADVANCES WHICH HAVE AN IMPORTANT ROLE IN EDUCATION</b>	<b>179</b>
<b>NASEEM AKHTER</b>	<b>THE ROLE OF MEDIA IN REDUCING INEQUALITY (GENDER, CLASS AND RACE) IN PESHAWAR</b>	<b>181</b>
<b>NASEEM AKHTER</b>	<b>AN ANALYSIS OF WESTERN AND ISLAMIC HISTORIOGRAPHY</b>	<b>182</b>
<b>NUR NABILA RIZKAFAIZA MUHAMMAD HADZIQ ULIL ABSHOR ARDIYANSAH ILHAM ARIS SAFI' I M.E.I</b>	<b>ECONOMIC THOUGHT OF INDONESIAN MUSLIM SCIENTISTS ( AM. SYAIUDDIN, M. DAWAM RAHARJO DAN KUNTOWIJOYO)</b>	<b>183</b>
<b>NURRIS KIYANI YENITA KARISHA TRI NOVIANTIKA ZAIN SYINTIA AMANDA RHETHA MUHAMMAD TAUFIQ ABADI RIA ANISATUS SHOLIAH</b>	<b>EXPLORATION OF ISLAMIC MUTUAL FUNDS IN INDONESIA</b>	<b>191</b>
<b>MUHAMMAD SIRAJO ABUBAKAR AUWAL ABUBAKAR</b>	<b>INFLUENCE OF ORGANISATIONAL CULTURE ON STRATEGIC PLAN IMPLEMENTATION IN FEDERAL UNIVERSITIES IN NORTHERN NIGERIA</b>	<b>198</b>
<b>ISEPPUTRI NURUL KARIMAH RISKA DWI AMALIA ANNISA SHOFIANA ADE GUNAWAN MUHAMMAD TAUFIQ ABADI</b>	<b>SHARIA PENSION FUNDS</b>	<b>208</b>
<b>SITI NURLELA TRI MURTIA NINGRUM MUHAMMAD SULTAN MUBAROK DWI ETI WIDIANA</b>	<b>ECONOMICS AND PHILOSOPHY OF CRITICISM: A CASE STUDY ABOUT THE DIVISION OF MATTRESS PRODUCTION IN KEDONDONG VILLAGE, SIDOARJO</b>	<b>217</b>
<b>AGILIA FEBIANTI NELY HIKMAWATI ZIDAN KAFABIH MUHAMMAD SULTAN MUBAROK</b>	<b>MULTIDIMENSIONAL TAWHID AS A PHILOSOPHY &amp; ISLAMIC ECONOMIC FORMULATION</b>	<b>219</b>
<b>BOUADJEMI Abdelkader</b>	<b>RECURSIVE ESTIMATION OF THE CONDITIONAL DISTRIBUTION FUNCTION FOR ERGODIC DATA</b>	<b>221</b>
<b>Uktafi KARUNIA Maya Ari SOFIANA Khasna MAULIDA M. Aris SAFII</b>	<b>ISLAMIC MACRO CONCEPTS: THREE-SECTOR ECONOMY</b>	<b>222</b>

<b>Muhammad Taufiq ABADI</b>		
<b>LINA NUR AFIFAH SHINTA DYAH PERMATASARI PUTRI PERDANA YULIANA BAHAR MESAYU ZAHRANI NISAK MUHAMMAD SULTAN MUBAROK FARHAN NAZILAH NURHAKIKI MUHAMMAD YUMNAN GHIFARI MUHAMMAD SULTAN MUBAROK</b>	<b>CHARACTERISTICS IN THE ISLAMIC ECONOMY</b>	<b>227</b>
<b>NABILA SUCI RAHMADANI NASYWARANA NIRWASITA OKTAVIA RIANINGTIAS SEALVYA NEKA MUHAMMAD SULTAN MUBAROK</b>	<b>ISLAMIC ECONOMICS IN CROSS HISTORY</b>	<b>229</b>
<b>M. Irfan RIZQI Cintia Febriliana PUTRI Mala MILLATINA Muhammad Taufiq ABADI M. Aris SAFII</b>	<b>PERAN DAN PARTISIPASI MASYARAKAT PADA SEKTOR PENDIDIKAN EKONOMI DAN KEUANGAN SYARIAH</b>	<b>230</b>
<b>SYAFANA RIZQI LUTHFIYANI APRILIANI SULISTIO WIDODO HIKMAH NUR AZIZAH SHINTA DEWI RISMAWATI MUHAMMAD SULTAN MUBAROK</b>	<b>MACRO CONCEPTS: FOUR SECTOR ECONOMY</b>	<b>232</b>
<b>Özgenur HACIOĞLU</b>	<b>SOURCES and BASIC NATURE OF ISLAMIC ECONOMICS</b>	<b>240</b>
<b>Seda BEYAZ</b>	<b>EVALUATION OF HEALTH SCIENCES FACULTY STUDENTS' KNOWLEDGE LEVELS ON MICROBIOTA AND HEALTH</b>	<b>242</b>
<b>Alaattin KARABULUT</b>	<b>THE ROLE OF CEA, CA 15-3 AND HER-2 ANTIGENS IN BREAST CANCER</b>	<b>249</b>
<b>Yasemin UĞURLU Salime MUCUK</b>	<b>A CASE REPORT THAT WE EXPECTED TO SEE NO MORE: COMPLICATED SEPTIC ABORTUS</b>	<b>251</b>
<b>Yasemin UĞURLU Cansu YILMAZ</b>	<b>ÜZÜMÜNÜ YE, KALBİNİ KORU</b>	<b>253</b>
<b>Samet SEVGİLİ</b>	<b>BİYOALAN ÇALIŞMALARININ KARDİYOVASKÜLER SİSTEME ETKİSİ</b>	<b>261</b>
<b>Samet SEVGİLİ</b>	<b>THE ROLE OF ROAD NOISE IN AIR POLLUTION AND ITS EFFECTS ON HEALTH</b>	<b>263</b>
<b>Sercan KANTARCI</b>	<b>THE ROLE OF NOISE MAPS IN AIR POLLUTION STUDIES</b>	<b>265</b>
<b>Veysel TEMEL Sıdıka ŞAHİN Esin KÜÇÜK</b>	<b>LAPAROSCOPIC MANAGEMENT OF COLON DAMAGE DURING TOTAL LAPAROSCOPIC HYSTERECTOMY</b>	<b>267</b>
<b>Veysel TEMEL Sıdıka ŞAHİN</b>	<b>INVESTIGATION OF PHYSICAL EDUCATION AND SPORTS TEACHERS' UNDERSTANDING OF TEACHING AND LEARNING</b>	<b>271</b>
	<b>THE RELATIONSHIP BETWEEN PSYCHOLOGICAL WELL-BEING LEVELS AND SOCIAL WELL-BEING LEVELS OF TEACHERS DOING SPORTS</b>	<b>281</b>

<b>Nurcan BİLGİLİ GÜNGÖR</b>	<b>NONUNIQUE FIXED POINTS ON SCALAR WEIGHTED ORTHOGONAL CONE METRIC SPACES</b>	<b>291</b>
<b>Nurcan BİLGİLİ GÜNGÖR</b>	<b>NONUNIQUE FIXED POINTS ON ORTHOGONAL CONE METRIC SPACES</b>	<b>301</b>
<b>SADULLAH TILKITAŞ</b>	<b>THE ART OF “SAMITU'L-HURUF” AS A BEDI TERM</b>	<b>311</b>
<b>Ahmet KURTOĞLU</b>	<b>BIOLOGICAL EFFECTS OF OVERLOAD: A STUDY ON BLOOD GLUCOSE AND LACTATE LEVELS</b>	<b>313</b>
<b>Ahmet KURTOĞLU</b>	<b>UNLOCKING THE SECRETS OF BODY MASS INDEX WITH MACHINE LEARNING: THE INFLUENCE OF DEMOGRAPHICS, SPORT AGE AND HEART RATE ON AMATEUR ATHLETE</b>	<b>318</b>
<b>KISELEVA MARIANNA VLADIMIROVNA SOLNYKOV NIKOLAY ANTONOVICH</b>	<b>METHOD OF ENGINEERING MEN'S PROTECTIVE OVERALLS</b>	<b>325</b>
<b>MOUNA BOUGHAMSA IMENE SAADI NAOUFEL MEKAHLIA</b>	<b>MODELING OF SETTLEMENTS GENERATED BY DIGGING OF A TUNNEL BY TBM USING ARTIFICIAL NEURAL NETWORKS</b>	<b>329</b>
<b>BILLURE HACIYEVA</b>	<b>MOVEMENT OF CHARGED PARTICLES IN A MAGNETIC FIELD</b>	<b>330</b>
<b>Sayara YERGESHOVA</b>	<b>REALIZATION AND EVALUATION OF NEW, MINIATURE DRESSES FROM WASTE TO CLOTHING</b>	<b>336</b>
<b>Mohammed Elamine LAHLACI Mohamed MILOUDI Houcine MILOUDI</b>	<b>CONDUCTED DISTURBANCE ANALYSIS FOR A DIRECT CURRENT MOTOR DRIVE</b>	<b>347</b>
<b>Tewfik BELAL Mokhtar DADOUCH</b>	<b>COMPARATIVE STUDY OF THE ALGERIAN SEISMIC CODE (RPA99/2003) WITH UBC97 AND EUROCODE 8: A CASE STUDY OF A REINFORCED CONCRETE BUILDING</b>	<b>348</b>
<b>Major Gheorghe GIURGIU Manole COJOCARU</b>	<b>MICROBIOTA MODULATION AS THERAPEUTIC APPROACH IN THE NEUROPATHIC PAIN IN DOG WITH SPINAL CORD INJURY: IMPACT OF POLENOPLASMIN</b>	<b>349</b>
<b>FATIHA FEDDAG</b>	<b>IMPROVING POST-CESAREAN PAIN CONTROL: THE ROLE OF TRANSVERSUS ABDOMINIS PLANE (TAP) BLOCK</b>	<b>350</b>
<b>FATIHA FEDDAG ABDELKRIM BOUADJEMI</b>	<b>ISCHEMIC STROKE THROMBOLYSIS: A VITAL EMERGENCY INTERVENTION</b>	<b>351</b>
<b>Rozina KHATTAK</b>	<b>ROLE OF NON-POLAR APROTIC SOLVENT IN THE REDOX KINETICS OF POTENTIAL AQUEOUS DYE-ELECTROLYTE SOLUTION</b>	<b>352</b>

<b>Ahmad FAUZAN Raihanah Ramadhani SUTTARI Nur Risqi Amalia RAHMAN Putri Fadhilah AKHMAD Qonitah NASARUDDIN Nurul Auliyah MASYURA Ranti EKASARI</b>	<b>RESEARCH ETHICS IMPLEMENTATION ON PUBLIC HEALTH STUDENTS IN UIN ALAUDDIN MAKASSAR</b>	<b>453</b>
<b>Rozina KHATTAK</b>	<b>PERSULFATE BASED ADVANCED OXIDATION OF TOXIC INDUSTRIAL DYE BY METAL OXIDE MICROPARTICLES</b>	<b>354</b>
<b>Rozina KHATTAK</b>	<b>ENVIRONMENTAL APPLICATION OF THE BIO-BASED ADSORBENT TO ADSORB RHODAMINE B DYE FROM WASTEWATER</b>	<b>355</b>
<b>Amir HOSSAIN</b>	<b>CONTEMPORARY PICTURE OF STREET BEGGARS IN BANGLADESH</b>	<b>356</b>
<b>Ahmadeeva Amina RINATOVNA Kopylova Maria DMITRIEVNA</b>	<b>ANALYSIS OF MATERIALS USED IN THE RANGE OF PROTECTIVE EQUIPMENT FOR PAINTBALL</b>	<b>361</b>
<b>NASEEM AKHTER</b>	<b>THE SOCIOECONOMIC IMPACT OF DOWRY IN PESHAWAR: A COMPARATIVE ANALYSIS UNDER ISLAMIC CONTEXT</b>	<b>365</b>
<b>NASEEM AKHTER</b>	<b>GENDER DISCRIMINATION IN PASHTUN CULTURE: AN APPLICATION OF CONTEMPORARY SOCIETY UNDER ISLAMIC TEACHINGS</b>	<b>366</b>
<b>MORAKENG EDWARD KENNETH LEBAKA</b>	<b>COMMUNAL SINGING AS AN INTEGRAL PART OF TRADITIONAL HEALERS' RELIGIOUS RITUALS WITHIN BAPEDI PEOPLES' CULTURAL CONTEXT IN GREATER SEKHUKHUNE DISTRICT MUNICIPALITY, LIMPOPO PROVINCE IN SOUTH AFRICA</b>	<b>367</b>
<b>MORAKENG EDWARD KENNETH LEBAKA</b>	<b>DOES BAPEDI INDIGENOUS MUSIC PROVIDE A LINK WITH THE ANCESTRAL REALM, THE PAST, WITH RECOLLECTION AND MEMORY? YES, DEFINITELY</b>	<b>368</b>
<b>Taylan Yiğit KANDEMİR</b>	<b>BİR İLETİŞİM BİÇİMİ OLARAK: KAVRAMSAL SANAT "AI WEIWEI" ÖRNEĞİNDE</b>	<b>369</b>

CONTRIBUTION OF TURKISH FOLK SONGS ARRANGEMENT FOR  
UNACCOMPANIED MIXED CHOIR MUSIC TO POLYPHONIC CHOIR  
EDUCATION

EŞLİKSİZ KARMA KORO İÇİN ÇOKSESLENDİRİLMİŞ TÜRKÜLERİN  
ÇOKSESLİ KORO EĞİTİMİNE KATKILARI

Canay EMİNOĞLU<sup>1</sup>, İlknur ÖZAL GÖNCÜ<sup>2</sup>

<sup>1</sup>Gazi Üniversitesi Eğitim Bilimleri Enstitüsü Müzik Eğitimi Yüksek Lisans Öğrencisi,  
MEB, Müzik Öğretmeni, ORCID numarası: 0000-0003-3721-0573

<sup>2</sup>Doçent Doktor, Gazi Üniversitesi Gazi Eğitim Fakültesi, Güzel Sanatlar Eğitimi  
Bölümü, Müzik Eğitimi Anabilim Dalı, ORCID numarası: 0000-0001-9931-3020

### Özet

Bu araştırma, ulusal kültürümüzde önemli bir yeri olan türkülerin, çoksesli koro eğitiminde kullanılabilirliğini ve çoksesli koro eğitimine katkılarını irdeleyecek nitelikte bir çalışma olup, koro öğretmenlerine ve koro şeflerine kullanılabilir materyal örnekleri sunmayı amaçlamaktadır. Çoksesli koro çalışmalarında farklı bakış açıları ve farkındalık kazandırmak amacıyla çokseslendirilmiş türkülerinin kullanılabilirliği irdelemiştir.

Öğretimi; basitten karmaşığa, bilinenden bilinmeyene, yakından uzağa başlatmanın eğitimde kolaylaştırıcı ve kalıcı öğrenmeler sağlayacağı varsayılmaktadır. Aynı zamanda çokseslendirilmiş türkülerin çoksesli koro eğitimine birçok açıdan zenginlik de sunabileceği düşünülmektedir.

Çokseslendirilmiş türkülerin çoksesli korolara, seslendirme-yorumlama ve müziksel işitme-okuma becerilerinin kazandırılması sürecinde katkı sağlayacağı aynı zamanda koronun, tınlatma, entonasyon, solunum çalışmaları gibi teknik çalışmalarında da eğitici nitelikte olacağı düşünülmektedir. Ayrıca çokseslendirilmiş türkülerin, koroların dağarcığında yer alma durumlarının da bu sayede artacağı ve ulusal müziğimizin uluslararası platformlarda daha fazla seslendirilmesini sağlayacağı düşünülmektedir.

Araştırmada, nitel araştırma deseni kullanılmıştır. Çalışma verilerinin toplanması kaynak tarama ve doküman incelemesi ile gerçekleştirilmiştir. Toplanan veriler melodik, armonik, ritmik ve fonetik olmak üzere dört ana başlık altında betimsel olarak çözümlenmiştir.

Çözümlemeler sonucunda; çokseslendirilmiş türkülerin, çoksesli koro müziğimizin zenginleşmesi ve çeşitlendirilmesi konusunda aracılık edebileceği, koronun müziksel-işitme ve duyma becerilerinin gelişmesine katkı sağlayabileceği, koristlerin modal ve tonal tınlatma duyularını geliştirebileceği kanısına varılmıştır. Ayrıca çokseslendirilmiş türkülerin, koristlerin ritmik algı ve ritmik koordinasyon becerilerinin gelişmesinde katkı sağlayabileceği, diksiyon ve boğumlama eğitiminde de kolaylık sağlayarak doğru telaffuz konusunda eğitici olabileceği sonucuna varılmıştır.

**Anahtar kelimeler:** çokseslendirilmiş türküler, çoksesli koro, koro eğitimi

**Abstract**

This research is a study that will examine the usability of folk songs, which have an important place in our national culture, in polyphonic choir education and their contributions to polyphonic choir education, and includes choir treatment and presenting usable material samples to choir conductors. Different perspectives in polyphonic choir studies and the usability of polyphonic folk songs for distance education were examined.

Teaching; It is assumed that starting from simple to complex, from known to unknown, provides facilitating and permanent learning in education. At the same time, polyphonic folk songs can enrich polyphonic choir education in many ways.

Polyphonic folk songs contribute to the process of gaining vocalization-interpretation and musical hearing-reading skills in polyphonic choirs. At the same time, technical studies such as timbre, intonation and breathing exercises of the choir are also carried out in a supportable capacity. It is also stated that the fact that polyphonic folk songs are included in the repertoire of choirs is rapidly rewarding the art and our national music to be performed more on international platforms.

Qualitative research design was used in the research. The study was carried out through source scanning and comprehensive review of the data. The collected data were analyzed descriptively under four main bands: melodic, harmonic, rhythmic and phonetic.

As a result of the analysis; It has been concluded that polyphonic folk songs can mediate the enrichment and diversification of our polyphonic choral music, contribute to the development of the musical-hearing and auditory skills of the choir, and improve the choristers' modal and tonal resonance sensations. In addition, it has been concluded that polyphonic folk songs can contribute to the development of choristers' rhythmic perception and rhythmic coordination skills, and can provide training in correct pronunciation by facilitating diction and articulation training.

**Keywords:** polyphonic Turkish folk songs, polyphonic choir, choir education

## COMPARISON OF LAVIGNAC 1A AND MUAMMER SUN 1 SOLFEGE BOOKS IN TERMS OF BEGINNING SOLFEGE EDUCATION

### LAVIGNAC 1A VE MUAMMER SUN 1 SOLFEJ KİTAPLARININ BAŞLANGIÇ SOLFEGE EĞİTİMİ AÇISINDAN KARŞILAŞTIRILMASI

Hamza ÜSTÜN<sup>1</sup>

<sup>1</sup>Doç. Dr., Tokat Gaziosmanpaşa Üniversitesi, müzik eğitimi,

ORCID 0000-0001-8084-7946

#### Özet

Müziksel gelişimin önemli unsurlarından biri işitme becerisidir. Bu beceriyi ilerleten ve sürekliliğini sağlayarak destekleyen eğitim ise solfej eğitimidir. Solfej, bir müzik yazısını süre, yükseklik ve ritimleri ile birlikte seslendirip müzikal bir okuma gerçekleştirmek olarak özetlenebilir. Genel, özengen ya da mesleki müzik eğitimlerinin tamamında solfej eğitimi kullanılmaktadır. Araştırma, müziksel bir eğitimin ilerletilmesinde başvurulacak, solfej eğitiminde yaygın olarak tercih edilen Lavignac 1A ve Muammer Sun 1 solfej kitaplarının başlangıç seviyesine yönelik karşılaştırılmasını amaçlamaktadır. Çalışmada nitel araştırma yöntemlerinden içerik analizi ve doküman analizi yöntemlerinden faydalanılmıştır. Belirlenen amaç doğrultusunda kitaplarda yer alan solfej çalışmaları ölçü birimleri, ton, ses sınırları, anahtarlar, aralıklar ve teorik bilgiler açısından karşılaştırılarak incelenmiştir. Araştırmadan elde edilen bulgular ışığında, her iki kitabın da basitten zora doğru ilerlediği ancak Lavignac 1A kitabının ilerleyen parçalarında daha sert bir zorluğa yöneldiği sonuçlarına ulaşılmıştır. İçerdikleri eser sayısı açısından birbirlerine yakın olmakla birlikte, çok sesliliğe yönelik Muammer Sun Solfej 1 kitabının sonunda çift sesli çalışmaların olduğu gözlemlenmiştir. Ölçü birimi kullanımı açısından Lavignac 1A kitabının daha çeşitli örneklere yer verdiği belirlenmiştir. Fa anahtarı kullanımı açısından incelendiğinde her iki kitabın da çalışmalarında fa anahtarına yer verdiği, hem sol hem de fa anahtarının aynı çalışmada kullanımının ise yalnızca Muammer Sun Solfej 1 kitabında yer aldığı belirlenmiştir. Araştırma kapsamında elde edilen sonuçlar bağlamında solfej eğitimine başlangıç seviyesi için önerilerde bulunulmuştur.

**Anahtar kelimeler:** Müzik eğitimi, solfej, işitme eğitimi

#### Abstract

Hearing is one of the most important elements of musical development. The education that improves this skill and supports it by ensuring its continuity is solfège education. Solfège can be summarized as performing a musical reading by vocalizing a musical text with its duration, height and rhythms. Solfège education is used in all general, amateur or professional music education. The research aims to compare Lavignac 1A and Muammer Sun 1 solfège books, which are widely preferred in solfège education, for the beginner level. Content analysis and document analysis methods from qualitative research methods were utilized in the study. In line with the determined purpose, the solfège exercises in the books were compared and analyzed in terms of meter units, tone, sound boundaries, keys, intervals and theoretical information. In the light of the findings obtained from the research, it was concluded that both books progress from simple to difficult, but Lavignac 1A book tends to be more difficult in the later parts. Although they are close to each other in terms of the number of pieces they contain, it was



observed that there are two-voice works at the end of Muammer Sun Solfege 1 for polyphony. In terms of the use of units of meter, it was determined that Lavignac 1A book included more diverse examples. When analyzed in terms of the use of the key of F, it was determined that both books included the key of F in their studies, while the use of both the key of G and F in the same study was found only in Muammer Sun Solfege 1. In the context of the results obtained within the scope of the research, suggestions were made for the beginning level of solfege education.

**Keywords:** Music education, solfege, hearing training

## 1. GİRİŞ

Müzik eğitiminin tüm alanlarında solfej eğitimi bir gereklilik olarak karşımıza çıkmaktadır. İyi bir işitme ve solfej eğitimi alan bireyler müziksel gelişimlerini sağlıklı bir şekilde sürdürmektedir. Müzik eğitiminin önemli bir alanını oluşturan işitme ve solfej eğitimi, müziksel çalmanın, söylemenin ve temel müzik yazı öğelerinin öğretilmesinde önemli bir paya sahiptir. Solfej kelimesinin ortaya çıkması ile ilgili sol ve fa notalarının bir araya gelmeleriyle solfa şeklinde ilk oluşumunu gerçekleştirdiği (Gazmihal, 1961; Say, 2005), fa heesinin fe ye dönüştürülmesiyle Fransızcada Solfege, İtalyancada Solffeggio ve Almandada Solffeggiren olarak belirlenmiştir (Çokamay, 2018). Heceleri kullanarak müzikal şarkı söylemek metodu anlamında olan bu kelime, dilimize de solfej olarak geçmiş ve müzikal okuma ile aynı anlamı taşımaktadır (Aydoğan, 1998).

Solfej eğitimi müzik eğitime dair öğretilmesi gereken tüm konuları bünyesinde bulundurur. Solfej okumak eğitim alan kişinin müziksel gelişimini tamamen kapsayan, müzik eğitiminin tüm alt boyutlarında kullanabileceği müziksel yasaları öğreten bir eğitimidir. Kılıçarslan (1995) solfej eğitimi ile ilgili, nota işeret ve değiştiricilerini öğrenmei kuram ile teorik bilgileri kazanma, seslerin ve sürelerin değerlerini kavrama, ayrıntılı bir müzik yazısı öğrenebilme yetilerinin solfej eğitimi ile kazanılabileceğini belirtmiştir. Solfej, nota yazım sistemi olan dizek üzerinde yazılmış olan notaları anlamlandırabilmek, belirtilen ölçü birimi ve notaların süre değerlerine uygun, hız, ton ve nüansların belirtilerek okuma davranışının kazandırılması olarak özetlenebilir (Köksal, 2021).

İlgili alanyazın incelendiğinde solfej eğitimi ile ilgili çeşitli çalışmaların gerçekleştiği görülmektedir. Bu çalışmaların Türk müziği nazariyatı ve solfeji (Adar, 2008; Gönül, 2017; Sağer, Gürpınar & Zahal, 2013), eşlik desteği (Bağcı, 2009; Uyan, 2017), performans testi tasarımı (Özdemir, 2012), solfej kitaplarının müzikal analizi (Çokamay, 2018), başlangıç solfej eğitimi (Karkın & Baş, 2016; Köksal, 2021), solfej eğitimi kaynakları (Yazan, 2007), halk müziği (Bilici, 2023), özengen müzik eğitimi (Korkmaz, 2019) ve çok seslilik (Eroy, Gürpınar, Zahal, Yıldız & Adıgüzel) konularında gerçekleştirildiği görülmektedir. Çalışmalar incelendiğinde de başlangıç seviyesi ile ilgili çalışmaların yeterli düzeyde gerçekleştirildiği görülmektedir.

Araştırmanın örneklemelerinden ilki olan Lavignac 1A kitabı toplam 195 solfej çalışmasından oluşmaktadır. Adolpe Danhause ve Henry Lemoine tarafından yazılan ve çeşitli eserlerden derlenen, Albert Lavignac tarafından sınıflandırılması yapılan bu solfej kitabı ülkemizde mesleki müzik eğitimi veren kurumlar tarafından oldukça yaygın bir kullanıma sahiptir. Hem farklı zorluk düzeylerinde hem farklı anahtar yapısında hem de farklı ses yapılarında toplam 34 solfej kitabından oluşmaktadır. Başlangıç düzeyinde 1A, 1B, 1C, 1D ve 1E olmak üzere 5 kitap bulunmaktadır. 1A, 1B kitaplarında hem Sol hem de Fa anahtarında solfejler bulunurken, 1C ve 1 D kitaplarında Fa anahtarlı solfejler, 1E kitabında ise sadece sol anahtarlı solfejler bulunmaktadır (Köksal, 2021).





Şekil 1. Lavignac 1A solfej kitabı.

Araştırmanın ikinci kitabı olan Muammer Sun Solfej 1 ulusal bestecimiz Muammer Sun tarafından yazılmıştır ve içerisinde farklı sınıflandırmalarda toplam 221 solfej parçası bulunmaktadır. Muammer Sun (1936), üçüncü kuşak bestecilerimizden olup profesyonel, amatör ve genel müzik eğitimi için birçok kitap ve eserler vermiştir. Dörtlü armoni anlayışıyla piyano, oda müziği ve orkestra eserleri bestelemiş Sun, eğitim müziği için yazdığı eserlerle müzik eğitiminde de önemli bir ekol haline gelmiştir (Çokamay, 2018).



Şekil 2. Muammer Sun solfej kitabı

Araştırmada her iki kitapta içerdikleri solfejlerin ton, ölçü, anahtar ve teorik bilgiler açısından incelenmiştir. Tüm bu bağlamlardan hareketle araştırmanın ana problem cümlesi “Başlangıç solfej eğitimi açısından Lavignac 1A ve Muammer Sun Solfej 1 kitapları içerik olarak nasıldır?” olarak belirlenmiştir. Araştırmanın ana problem cümlesi ışığında, çalışmanın derinlemesine incelenmesini sağlayacak alt problemler ise şu şekilde belirlenmiştir.

1. Kitaplarda yer alan solfejlerin tonlarının dağılımı nasıldır?
2. Kitaplarda yer alan solfejlerde kullanılan ölçü birimlerinin dağılımı nasıldır?
3. Kitaplarda yer alan solfejlerde anahtar kullanımı nasıldır?

4. Kitaplarda yer alan solfejlerin içerdikleri teorik bilgiler nelerdir? olarak belirlenmiştir.

## 2. YÖNTEM

Başlangıç seviyesi solfej eğitiminde yaygın olarak kullanılan Lavignac 1A ve Muammer Sun Solfej 1 kitaplarının karşılaştırılarak incelenmesi için içerik analizi yönteminden yararlanılmıştır. İçerik analizi nesnel, ölçülebilir, doğrulanabilir bilgilere ulaşmak amacıyla doküman, metin ve evrak gibi pek çok farklı materyali belli kurallar dahilinde (örnekleme, kodlama, kategori vs.) analiz etmeyi amaçlayan nitel araştırma yöntemi içerisinde yer alan bir tekniktir (Metin ve Ünal, 2022).

İçerik analizi, belirli kurallara dayalı kodlamalarla bir metnin bazı sözcüklerinin daha küçük içerik kategorileri ile özetlendiği sistematik, yinelenebilir bir teknik olarak tanımlanır. Sosyal bilimlerin çeşitli alanlarında sıklıkla kullanılan en önemli tekniklerden biridir (Büyüköztürk vd., 2021).

## 3. BULGULAR

### 3. 1. Ton Dağılımlarına Yönelik Bulgular

Başlangıç solfej eğitimi için hazırlanan kitaplarda yer alan solfejlerin ton dağılımları ile ilgili bilgilendirmeler tablo 1 ve tablo 2’de verilmiştir.

**Tablo 1**

Lavignac 1A ton dağılımları

Tonlar	n	%
Do majör	119	61
La minör	13	6,6
Sol majör	15	7,7
Mi minör	8	4,1
Fa majör	9	4,6
Re minör	10	5,1
Re majör	6	3,2
Si minör	5	2,5
Sib majör	6	3,2
Sol minör	4	2
<b>Toplam</b>	<b>195</b>	<b>100</b>

Tablo 1’de görüldüğü gibi Lavignac 1A solfej kitabında yer alan solfejlerin ağırlıklı olarak do majör (n: 119) tonunda olduğu belirlenmiştir. Başlangıç müzik eğitiminin birçok noktasında, eğitime başlamak için referans olarak alınan do majör tonunda eserlerin çokluğu, öğrencinin ilgili tona olan hâkimiyetini arttırmayı amaçladığı düşünülebilir.

Lavignac 1A solfej kitabında do majör dâhil 10 farklı tona yer verildiği görülmektedir. Do majör tonundan sonra en çok tercih edilen ton Sol majör (n: 15) ve La minör (n: 13) olmuştur.

Metot belirlediği hedef doğrultusunda sistematik olarak tonları ilerletmiştir. Do majör tonu ile başlayan eğitim sonrasında ilgili minör ton olan la minöre, ardından tek diyezli ve tek bemollü majör-minör tonlara ilerlemiştir. Son olarak da iki diyezli ve bemollü tonların majör ve minör tonlarında çalışmaları sonlandırmıştır.

**Tablo 2**

Muammer Sun Solfej 1 ton dağılımları

Tonlar	n	%
Do majör	132	59,8
Re duraklı	28	12,7
Mi duraklı	11	4,9
Fa duraklı	10	4,5
Sol duraklı	12	5,4
La Duraklı	26	11,7
Si duraklı	2	1
<b>Toplam</b>	<b>221</b>	<b>100</b>

Muammer Sun Solfej 1 kitabına ait ton dağılımlarını içeren bilgiler tablo 2’de gösterilmektedir. Lavignac 1A solfej metodunun aksine ton odaklı değil karar odaklı bir eğitim modelinin benimsendiği görülmektedir. Muammer Sun kitabında başlangıç seviyesi açısından başlangıç ton olarak kabul edilebilecek do majör kararlı solfejlerin sayıca fazla olduğu görülmüştür (n: 132). Kitabın genelinde do duraklı solfejlerin dışında kalan tonlarda makamsal nitelikli solfejlerin yer aldığı belirlenmiştir. Do majör tonunun ilgili minör tonu olarak görülse de la duraklı solfejlerde makamsal nitelikte solfejler yer almaktadır (n: 26). Özellikle re ve la kararlı solfej eserlerinde makamsal yapıda örneklere sıklıkla yer verildiği görülmüştür.

### 3. 2. Ölçü Birimlerine Yönelik Bulgular

Lavignac 1A ve Muammer Sun Solfej 1 kitaplarında kullanılan ölçü birimlerine ait bilgiler tablo 3’te gösterilmiştir.

**Tablo 3**

Ölçü birimleri

Ölçü Birimi	Lavignac		Muammer Sun	
	n	%	n	%
2/4	21	10,8	146	66,1
3/4	28	14,3	37	16,7
4/4	109	55,8	25	11,4
♩	16	8,3	-	-

3/8	9	4,6	-	-
6/8	12	6,2	13	5,8
<b>Toplam</b>	<b>195</b>	<b>100</b>	<b>221</b>	<b>100</b>

Ölçü birimlerinin dağılımına bakıldığında Lavignac 1A metodunun en çok 4/4 lük ölçü birimini kullandığını (n: 109), Muammer Sun metodunun ise 2/4 lük ölçü birimini kullandığı görülmektedir (n: 146). Her iki metotta da ikinci olarak 3/4 lük ölçü biriminin en sık kullanıldığı görülmektedir. S bare ve 3/8 lik ölçü birimi Muammer Sun metodunda kullanılmamıştır. İki metodunda sayıca az da olsa birleşik ölçü birimini kullandığı görülmektedir.

### 3. 3. Anahtar Kullanımına Yönelik Bulgular

Lavignac 1A ve Muammer Sun Solfej 1 kitaplarında kullanılan anahtar tercihlerine ait bilgiler tablo 4'te gösterilmektedir.

**Tablo 4**

Anahtar kullanımı

Anahtarlar	Lavignac		Muammer Sun	
	n	%	n	%
Sol	166	85	189	85,5
Fa	29	15	22	10
Sol- Fa	-	-	10	4,5

Her iki kitapta da çoğunlukla sol anahtarının kullanıldığı görülmektedir. Solfej parçalarında fa anahtarının yer alma durumunu bakıldığında her iki kitapta da birbirlerine yakın sayıda örnek yer aldığı belirlenmiştir. Hem sol hem de fa anahtarının aynı anda kullanımını Muammer Sun metodu gerçekleştirirken, Lavignac metodunda bu kapsamda solfejlerin yer almadığı belirlenmiştir.

### 3. 4. Teorik Bilgilerin İçeriğine Yönelik Bulgular

Örneklem olarak incelenen kitapların belirlediği hedef ve davranışlara yönelik kodlar oluşturulmuş ve bu kodlar yer aldıkları solfejlerin içeriklerine göre yer verilme sıklıklarına yönelik değerlendirilmiştir. Her iki metoda ait içerik bilgilendirmeleri tablolar aracılığı ile açıklanmıştır.

**Tablo 5**

Lavignac 1A metodu teorik bilgiler

Solfej numaraları	Açıklamalar
I-IX	Nota öğretimi
1-2	Do majör dizisi
3-10	Aralık çalışmaları

11-21	1 lik ve 2 lik notalar suslar
22-30	4 lük nota ve sus
31-32	Röpriz
33	Senyö
34-36	Tekrar çalışmaları
37-39	8 lik nota ve sus
40-43	Tekrar çalışmaları
44-61	2/4, 3/4 ve 4/4 ölçü çalışmaları
62-70	Uzatma noktası
71-75	3/8 ve 6/8 ölçü çalışması
76-78	Üçleme
79-83	Senkop
84-88	Diyez kromatik
89-93	Tekrar çalışmaları
94-97	Bemol kromatik
98-146	Farklı tonlarda çalışmalar
147-171	Fa anahtarı
172-195	Genel çalışmalar

Lavignac 1A solfej kitabının içerdiği teorik bilgilere bakıldığında, ilk olarak notaların dizek üzerindeki yerlerini tanıtan küçük çalışma parçalarının olduğu görülmektedir. Dizi çalışmalarının ardından aralıklar, süre değerleri ve sus değerleri ile ilgili alıştırmaların gerçekleştirildiği görülmektedir. Temel müzik yazı ve öğeleri ile ilgili çalışmaların gerçekleştirilmesinin ardından fa anahtarına yönelik çalışmaların gerçekleştirildiği görülmektedir.

Muammer Sun Solfej 1 kitabının içerdiği teorik bilgiler ile ilgili bulgular tablo 6 da gösterilmektedir.

### Tablo 6

Muammer Sun Solfej 1 teorik bilgiler

Solfej numaraları	Açıklamalar
1-4	3 ses öğretimi, süre değerleri
5-10	4 ses öğretimi, staccato, legato

11-14	5 ses öğretimi
15	Kanon, gürlük terimleri
16-27	6 ses öğretimi
28-30	7 ve 8 ses öğretimi
31-50	Do majör çalışmaları
51-52	9 ses öğretimi
53-56	10 ses öğretimi
57-59	11 ses öğretimi
60-73	12 ses öğretimi
74-79	Ölçüler ve tartımlar
79-87	Deyim bağı ve ekleme bağı
88-93	Ekleme noktası
94-107	3/4 lük çalışmalar
108-128	16 lık nota çalışmaları
129-140	Üçleme
141-149	Senkop
1-22	Fa anahtarı
1-10	Sol ve fa anahtarı
1-11	Aralık çalışmaları
1-27	Çok sesli çalışmalar

Muammer Sun Solfej 1 kitabının geneline bakıldığında aralıklara yönelik ses öğretimi ile temellendirildiği görülmektedir. 3 ses öğretimi ile başlayan çalışmalar ilerleyerek 12 ses öğretimine kadar gitmektedir. Temel müzik yazı ve öğeleri ile farklı ölçü vuruşlarından oluşan çalışmalar kitapta yer almaktadır. Fa anahtarı çalışmalarının gerçekleştiği ve ardından her iki anahtarında yer aldığı solfej parçalarına yer verildiği gözlemlenmektedir. Kitabın son bölümlerinde ise aralıklarla ilgili özel çalışmaların olduğu görülmüştür. Son bölümde ise çok sesli solfej çalışmalarının olduğu belirlenmiştir.

#### 4. SONUÇ, TARTIŞMA VE ÖNERİLER

Araştırmanın örneklemini oluşturan Lavignac 1A ve Muammer Sun Solfej 1 kitapları başlangıç solfej eğitimi açısından incelenmiş ve çeşitli önerilerde bulunulmuştur. Kitapların içerisinde yer alan solfej parçaları ton, kullanılan ölçü ve anahtar tercihleri ile içerdikleri teorik konular açısından incelenmiştir. Elde edilen bulgular neticesinde başlangıç seviyesi solfej eğitimi açısından her iki kitabında farklı kazanım ve öğretileri içerdiği sonucuna ulaşılmıştır.

Kitaplarda yer alan solfejlerin ton dağılımlarına bakıldığında, Lavignac 1A metodunun başlangıç seviyesi için do majör tonuna değindiğini ancak solfej seviyelerinin Muammer Sun metoduna kıyasla daha hızlı bir zorluk seviyesine geçtiği düşünülmektedir. Başlangıç seviyesi solfej eğitimi açısından bu geçişin öğrencilerin seviye ve hazır bulunuşluk derecelerinin de göz önünde bulundurulması çok dikkatli ilerletilmesi gerektiği söylenebilir. Zorluk ve başlangıç seviyesine uygunluk bakımından Muammer Sun Solfej 1 kitabında yer alan çalışmaların öğrenimi kolaylaştıracağı sonucuna ulaşılmıştır. Kullanılan ölçü birimlerine bakıldığında Lavignac 1A metodunun 4/4, Muammer Sun metodunun 2/4 lük ölçü birimlerini daha çok tercih ettikleri görülmektedir. Temel müzik yazı ve öğelerini yeni tanıyan bir öğrencinin, süre değerleri ve tartımları anlamlandırabilmesi açısından başlangıç seviyesinde 2/4 lük ölçü birimlerinin tercih edilmesinin öğretime daha fazla katkı yapacağı düşünülmektedir. Diğer ölçü birimlerine eserlerinde her iki metotta yer vermiştir. Başlangıç seviyesi için uygun örnekler olduğu sonucuna ulaşılabilir.

Anahtar kullanımı açısından her iki metodunda sol ve fa anahtarına ait örnekler yer verdiği sonucuna ulaşılmıştır. Muammer Sun Solfej 1 kitabında çalışmalar içerisinde her iki anahtarın da değişimli olarak kullanıldığı çalışmalar olduğu görülmektedir. İki anahtarında kullanıldığı çalışmaların başlangıç seviyesi solfej eğitime olumlu katkılar sağlayacağı söylenebilir.

Kitapların içerisinde yer alan eserlerin ton olarak hangi tonlarda eserleri içerdiklerine bakıldığında öğretim sistemi olarak farklılıklar olduğu sonucuna ulaşılmıştır. Lavignac metodu do majör dizisi ile başlayarak ilgili minörü olan la minöre daha sonra tek diyezli majör ve minör tonlara ve son olarak ta iki diyez bemollü eserlere ilerlemeyi tercih etmiştir. Muammer Sun Solfej 1 metodu ise ton olarak merkeze do kararlı do majör tonunu alsa da sistem olarak duraklı tonlarda öğretim modelini benimsemiştir. Karar sesin tonu belirlediği bu sistem de ulusal bestecimiz Muammer Sun makamsal eserler ile de öğrencilerin solfej eğitimlerine katkıda bulunmuştur. Bu sonuçlardan hareketle, başlangıç seviyesi solfej eğitimi açısından öğrencilerin makamsal eserlere yatkınlığı olabileceği düşünülerek bu sistemin eğitime katkılar sunabileceği düşünülebilir.

İçerdikleri teorik bilgiler bakımından da her iki kitabın farklı sistemler benimsedikleri sonucuna ulaşılmıştır. Lavignac 1A kitabında evrensel Batı müziği yasaları gereği tonsal ilerlemede olduğu gibi temel müzik yazı öğeleri, ölçü kullanımı ve müzikal terimler geliştirilerek devamlılığı sağlanmıştır. Muammer Sun Solfej 1 kitabında ise ses öğretimi sistemi kullanılmıştır. Aralıkları genişleterek öğrencileri basitten zora ilkesini uyguladığı söylenebilir. Başlangıç solfej eğitimi açısından düşünüldüğünde aralıkların genişletilerek eğitimin sürekliliğinin sağlanmasının öğrenimi kolaylaştırabileceği düşünülebilir.

Mesleki müzik eğitimi veren kurumların tamamında gerçekleşen solfej eğitiminde, öğretim elemanları farklı sitemler ve kitaplar tercih ederek solfej eğitimini sürdürmektedir. Öğretim elemanın benimsediği yöntem, kendi öğrenciliğinde kullandıkları kitaplar vb. birçok etken solfej eğitime başlangıçta seçilecek kitabı belirleyebilir. Araştırmadan elde edilen sonuçlar ışığında her iki kitabında farklı öğretilerinin olduğu belirlenmiştir. Kitaplar arasında seçim yaparak belli bir kitabı solfej eğitime başlangıçta en uygun olduğunu söylemenin mümkün olmayacağı düşünülebilir. Her iki kitap ta başlangıç seviyesi için çeşitli alıştırılmaları gerçekleştirirse de Muammer Sun kitabında yer alan eserlerin daha yavaş ilerleyerek öğrenmeyi kolaylaştırdığı düşünülebilir. Kitapların yazılış yıllarını da düşündüğümüzde Muammer Sun kitabının daha güncel olduğu ve bu sebeple daha güncel bilgilere dayandığı söylenebilir. Araştırmanın sonuçlarının müzik eğitiminin bütün kademelerinde solfej eğitime başlayacak ya da başlatacak olan eğitimcilere yol gösterici bir kaynak olması beklenmektedir.

## 5. KAYNAKLAR



- Adar, Ç. (2008). *Türk Müziği Nazariyatı ve Solfej Dersine Yönelik Öğrenci ve Öğretmen Tutumlarının İncelenmesi*, (Yüksek Lisans Tezi) Sosyal Bilimler Enstitüsü, Afyon.
- Aydoğan, S. (1998). *Müzik Öğretmeni Yetiştiren Kurumlarda Müziksel İşitme Okuma Öğretimi*, (Yayımlanmamış Doktora Tezi), Gazi Üniversitesi Fen Bilimleri Enstitüsü, Ankara.
- Bağcı, H. (2009). *Eşlik Desteğinin Armoni ve Solfej eğitimindeki Başarı Düzeyine Etkisi*, (Doktora Tezi) Eğitim Bilimleri Enstitüsü, Marmara Üniversitesi.
- Bilici, A. (2023). Türk Halk Müziği Solfej Kitapları Üzerine Bir İnceleme. *İSTEM*, 41, 111-138.
- Büyüköztürk, Ş., Kılıç Çakmak, E., Akgün, Ö. E., Karadeniz, Ş. & Demirel, F. (2021). *Eğitimde Bilimsel Araştırma Yöntemleri*, Pegem Akademi.
- Çokamay, B. (2018). Muammer Sun'un Solfej Kitabındaki Çok Sesli Alıştırma ve Okuma Parçalarının Müzikal Analizi, *İnsan ve Toplum Bilimleri Araştırma Dergisi*, 7, (1), 403-435.
- Eroy, O. , Gürpınar, E. , Zahal, O. , Yıldız, D. & Adıgüzel, A. (2017). Çoksesli Solfej Eğitiminde Kullanılan Solfege Des Solfege Kitaplarının İçerik Analizi, *İnönü Üniversitesi Sanat ve Tasarım Dergisi*, 7 (16) , 158-174.
- Gazmihal, M. R. (1961). *Musiki Sözlüğü*, İstanbul: Milli Eğitim Yayınevi.
- Gönül, M. (2017). *Türk Müziği Solfej-Makam-Usûl-Dikte Alıştırmaları*. (1.Baskı). Konya: NEÜ Yayınları.
- Karkın, A. M. & Baş, E. (2016). Başlangıç Solfej ve Dikte Öğretiminde Ezgi Kalıpları Modelinin Uygulanması Örneği, *İnönü Üniversitesi Sanat Ve Tasarım Dergisi*, 6 (13), 199-209.
- Kılıçarslan, A. (1995). *Geleneksel Türk Müziğinde Solfej Eğitimi* (Yayımlanmamış Doktora Tezi), Selçuk Üniversitesi Fen Bilimleri Enstitüsü, Konya.
- Korkmaz, I. (2019). *İlkokul Özengen Solfej Eğitiminde Oyunun Öğrenmeye Etkisi*, Yüksek Lisans Tezi, Eğitim Bilimleri Enstitüsü, Necmettin Erbakan Üniversitesi.
- Köksal, S. (2021). Başlangıç Düzeyi Solfej Kitapları Üzerine Bir İnceleme, *Eurasian Journal of Music and Dance*, 18, 289-315.
- Metin, O. & Ünal, Ş. (2022). İçerik Analizi Tekniği: İletişim Bilimlerinde ve Sosyolojide Doktora Tezlerinde Kullanımı, *Anadolu Üniversitesi Sosyal Bilimler Dergisi, Sosyal Bilimlerde Araştırma Yöntemleri Özel Sayısı*, 22, 273-294.
- Özdemir, G. (2012). *Müziksel Okuma (solfej) Performans Testi Tasarımı*, (Doktora Tezi) Eğitim Bilimleri Enstitüsü, Mehmet Akif Ersoy Üniversitesi.
- Sağır, T. , Gürpınar, E. & Zahal, O. (2013). Hareketli Do Solfej Metodu ile Geleneksel Türk Sanat Müziği Solfej Çalışmaları Arasındaki İlişkilerin Karşılaştırmalı Olarak İncelenmesi, *İnönü Üniversitesi Sanat ve Tasarım Dergisi* , 3 (8), 155-164.
- Say, A. (2001). *Müziğin Kitabı*, Ankara: Müzik Ansiklopedisi Yayınları.
- Uyan, M. O. (2017). Solfej Eğitiminde Eşlik Çalgısı Olarak Gitar ve Piyano Kullanımının Karşılaştırılması . *Uluslararası Türk Eğitim Bilimleri Dergisi* , (8) , 142-149.
- Yazan, E. İ. (2007). *Konservatuvar Şarkıcılık Lisan Programlarında Solfej Eğitiminde İzlenen Kaynak Ve Yöntemlerin Analizi*, Yüksek Lisans Tezi, Sosyal bilimler Enstitüsü, Başkent Üniversitesi.



**MUSIC PERFORMANCE ANXIETY LEVELS OF MUSIC TEACHER  
CANDIDATES**  
**MÜZİK ÖĞRETMENİ ADAYLARININ MÜZİK PERFORMANS KAYGI  
DÜZEYLERİ**

**Hamza ÜSTÜN<sup>1</sup>, Ayşenur ÜSTÜN<sup>2</sup>**

**<sup>1</sup>Doç. Dr., Tokat Gaziosmanpaşa Üniversitesi, müzik eğitimi,  
ORCID 0000-0001-8084-7946**

**<sup>2</sup>Doktorant, Tokat Gaziosmanpaşa Üniversitesi, müzik eğitimi,  
ORCID 0000-0003-2808-320X**

**Özet**

Mesleki müzik eğitimi kurumlarında gerçekleştirilen uygulamalar, ağırlıklı olarak performansa dayalı sonuçların çıktığı eğitimlerdir. Çoğunlukla çalgı eğitiminin bir çıktısı olarak görülse de öğrenciler seslendirdikleri bir solfej parçasında ya da öğrenimini gerçekleştirdiği bir çocuk şarkısında sürekli performansa dayalı bir etkinlik gerçekleştirir. Performans öncesinde ise gerçekleştirilecek performansa dair kaygı duyulur. Kaygı, ısrarlı, hedefsiz, patolojik bir korku tepkisidir. Doğuştan gelen ancak öğrenme ve deneyim ile değişikliğe uğrayan duyguların karışımıdır. Bu araştırma, müzik öğretmeni adaylarının sergileyecekleri müzik performansları üzerindeki kaygı durumlarını araştırmayı amaçlamaktadır. Araştırmanın çalışma grubunu müzik eğitimi ana bilim dallarında öğrenimlerine devam etmekte olan 77 öğrenci oluşturmaktadır. Araştırmada nicel verilerle betimsel bir tarama gerçekleştirilmiştir. Veri toplama aracı olarak Kenny, Davis ve Oates (2004) tarafından geliştirilen ve Kenny (2009) tarafından yeniden düzenlenen Kenny Müzik Performans Kaygısı Envanterinin, Tokinan (2013) tarafından Türkçe'ye uyarlanan halinden yararlanılmıştır. Elde edilen verilerin normal dağılım gösterdiği belirlenmiş ve araştırmaya parametrik testlerle devam edilmiştir. Araştırmadan elde edilen bulgular ışığında; öğrencilerin müzik performans kaygı düzeylerinin yüksek olduğu, ölçeğin alt boyutlarından somatik kaygı, kişisel denetim ve fizyolojik savunmasızlık alt boyutunda en yüksek kaygının belirlendiği görülmüştür. Çalışma grubunun cinsiyet değişkenine göre kaygı düzeylerinin farklılaşmadığı, çalgı değişkenine göre somatik kaygı, kişisel denetim ve performans alt boyutu dışında farklılaştığı ve ölçek geneli ile tüm alt boyutlarında sınıf seviyelerine göre anlamlı farklılığın olmadığı sonuçlarına ulaşılmıştır.

**Anahtar kelimeler:** Müzik eğitimi, performans, kaygı

**Abstract**

Practices carried out in vocational music education institutions are predominantly performance-based trainings. Although it is mostly seen as an output of instrument training, students constantly perform a performance-based activity in a solfège piece they perform or a children's song they learn. Before the performance, there is anxiety about the performance to be realized. Anxiety is a persistent, untargeted, pathological fear response. It is a mixture of emotions that are innate but change with learning and experience. This study aims to investigate the anxiety of prospective music teachers about their music performances. The study group of the research consists of 77 students who are continuing their education in music education majors. In the

study, a descriptive survey was conducted with quantitative data. The Kenny Music Performance Anxiety Inventory developed by Kenny, Davis, and Oates (2004) and revised by Kenny (2009) and adapted into Turkish by Tokinan (2013) was used as a data collection tool. It was determined that the data obtained showed normal distribution and the research was continued with parametric tests. In the light of the findings obtained from the research; it was seen that the students' music performance anxiety levels were high, and the highest anxiety was determined in the somatic anxiety, personal control and physiological vulnerability sub-dimensions of the scale. It was concluded that the anxiety levels of the study group did not differ according to the gender variable, differed according to the instrument variable except somatic anxiety, personal control and performance sub-dimension, and there was no significant difference in the overall scale and all sub-dimensions according to the grade levels.

**Keywords:** Music education, performance, anxiety

## 1. GİRİŞ

Kaygı, insanların doğuştan getirdiği özelliklerinden beliren ancak öğrenme ve gelişimle değişim gösteren duyguların karışımıdır. Sürekliliği olan hedefsiz, patolojik bir korku tepitidir (Harriman, 1970). Korkunun duygusal olarak tetiklenmesiyle oluşan kaygının davranışsal, bilişsel, duygusal ve psikolojik olmak üzere dört ana başlıkta incelemek mümkündür. Kaygının oluşmasında büyük çoğunlukla psikolojik etkenler devreye girerek kişinin sinir sistemlerini devreye sokar (Moonesi & Taghavi, 2015).

Kaygı, bireylerin tehlike ile karşılaştıklarında yaşanan tedirginlik durumunun bir sonucu olarak karşımıza çıkmaktadır. Bu durumla karşı karşıya kalan birey sinir sistemi tarafından uyarılır ve adrenalin salgılayarak bu duruma karşı kendisini hazırlar (Baydağ & Baçoğlu, 2018). Kaynağı belli olmayan korkuya kaygı denmektedir. Korku durumu ise bireylerin hayatta önem verdiği tüm değerleri tehdit edebilecek duygusal bir tepki olarak karşımıza çıkmaktadır (Çankıroğlu, 2007).

Müzik eğitimi veren kurumların tümünde performansa dayalı bir eğitim öğretim modeli benimsenmektedir. Öğrenciler solfej eğitiminde bir parça seslendirirken, koro eserlerinin seslendirilmesinde ya da çalgı eğitimi boyutunda performansa dayalı bir üretim süreci gerçekleştirirler. Bu performanslar toplu halde gerçekleştirilebildiği gibi, bireysel olarak solo performans gösterecekleri durumlarda sıklıkla karşılımları çıkmaktadır. Tezel ve Aşkın (2007) sahne performansını, performansı gerçekleştiren kişinin seyirciler tarafından değerlendirildiği sosyal bir ortam olması nedeniyle performansı gösteren kişi açısından bu durumun sosyal bir fobi olduğunu belirtmektedirler.

Araştırma müzik eğitimi ana bilim dallarında öğrenimlerine devam eden öğrencilerin performans kaygı düzeylerini belirlemeyi amaçlamaktadır. Tüm bu bağlamlardan hareketle araştırmanın ana problem cümlesi “Müzik öğretmeni adaylarının müzik performans kaygı düzeyleri ne seviyededir?” olarak belirlenmiştir. Araştırmayı derinlemesine irdelenecek ve ışık tutacak olan alt problemler ise şu şekilde belirlenmiştir.

1. Müzik öğretmeni adaylarının cinsiyet değişkenine göre performans kaygı düzeyleri ne seviyededir?
2. Müzik öğretmeni adaylarının sınıf seviyeleri değişkenine göre performans kaygı düzeyleri ne seviyededir?
3. Müzik öğretmeni adaylarının çalgı değişkenine göre performans kaygı düzeyleri ne seviyededir?

## 2. YÖNTEM

Bu araştırma; müzik öğretmeni adaylarının müzik performans kaygı düzeylerini çeşitli değişkenlere göre nicel verilerle inceleyen tarama modeliyle yapılan bir çalışmadır. Tarama modelinde genellikle, örneklemdaki bireylerin dağılımı ile ilgilenecek kitleden bilgi toplanarak durum tespiti yapılır (Fraenkel & Wallen, 2006).

## 2. 1. Çalışma Grubu

Araştırmanın çalışma grubunu müzik eğitimi ana bilim dallarında öğrenimlerine devam etmekte olan 77 müzik öğretmeni adayı oluşturmaktadır. Çalışma grubuna ilişkin bilgiler tablo 1’de gösterilmektedir.

**Tablo 1**

Çalışma grubu

		n	%
Cinsiyet	Kadın	57	74
	Erkek	20	26
Sınıf Seviyesi	Lisans 1	12	15,6
	Lisans 2	26	33,8
	Lisans 3	25	32,5
	Lisans 4	14	18,2
Çalgı	Keman	20	26
	Viyola	10	13
	Viyolonsel	7	9,1
	Gitar	13	16,9
	Bağlama	6	7,8
	Flüt	8	10,4
	Trompet	3	3,9
	Piyano	10	13

## 2. 2. Veri Toplama Aracı

Araştırmada veri toplama aracı olarak Kenny, Davis ve Oates (2004) tarafından geliştirilen ve Kenny (2009) tarafından yeniden düzenlenen Kenny Müzik Performans Kaygısı Envanterinin, Tokinan (2013) tarafından Türkçe’ye uyarlanan halinden yararlanılmıştır.

Envanterde Barlow’un teorik bileşenlerinden her birine tekabül eden, içlerinde kaygı ifadelerini çağrıştıran (kontROLSÜZLÜK, öngörülemezlik, olumsuz duygu, durumsal belirtiler gibi); dikkat kayması (görev ve özdeğerlendirme odağı, olumsuz değerlendirme korkusu gibi), fizyolojik uyarım ve bellek önyargısına dair ifadeler bulunan maddeler yer almaktadır (Kenny & Osborne, 2006). 6’lı Likert tipindeki ölçekte, ifadelere katılma oranı “kesinlikle katılmıyorum” ile

“kesinlikle katılıyorum” arasında değişen rakamları işaretleyerek belirlenmektedir (Özevin, 2013).

### 2. 3. Verilerin Analizi

Araştırmada verilerin analizi ve çözümlenmesi için SPSS 26.0 paket programından yararlanılmıştır. Envanterden alınan puanların envanterin tamamı ve üç faktörü için normal dağılım gösterip göstermediğini anlamak amacıyla Kolmogorov-Smirnov normallik testinden yararlanılmıştır. Elde edilen sonuçlar neticesinde envanter genelinde verilerin dağılım sonuçlarına ulaşılmıştır (KS .082). Elde edilen verilerin normal dağılım gösterdiği belirlenmiş ve araştırmaya parametrik testlerle devam edilmiştir.

### 3. BULGULAR

Bu bölümde, müzik eğitimi ana bilim dallarında öğrenim gören öğrencilerinin müzik performans kaygı düzeylerinin; cinsiyet, sınıf düzeyi ve çalgıları ile ilgili özelliklerine göre farklılıklarına ilişkin bulgular verilmiştir.

#### 3. 1. Müzik Performans Kaygı Düzeylerine İlişkin Bulgular

**Tablo 2**

Müzik Performans Kaygı Düzeyleri

n	Minimum	Maksimum	Ortalama	Std. hata
77	1,9	3,79	2,64	,394

Araştırmanın amacına yönelik olarak belirlenen ilk araştırma sorusu, öğrencilerin müzik performans kaygı düzeyleri ile ilgilidir. Envanterden alınan toplam puanın madde sayısına bölümü ile bulunan öğrenci ortalama performans kaygı puanı 2,64'tür. Katılımcıların en düşük performans kaygı puanı 1,9 en yüksek erteleme puanı 3,79'dur.

#### 3. 2. Cinsiyet Değişkenine Yönelik Performans Kaygı Düzeylerine İlişkin Bulgular

**Tablo 3**

Cinsiyete Göre Müzik Performans Düzeyleri

	Cinsiyet	n	Ort.	ss	t	p
Negatif Performans Algısı	Kadın	57	2,62	,411	-,190	,850
	Erkek	20	2,64	,387		
Psikolojik Savunmasızlık	Kadın	57	3,23	,693	2,247	,028
	Erkek	20	2,85	,465		
Somatik Kişisel Fizyolojik Kaygı, Denetim, Savunmasızlık	Kadın	57	2,3	,689	3,391	,001
	Erkek	20	1,73	,536		
Genel	Kadın	57	2,72	,399	3,216	,002

Erkek 20 2,41 ,276

Müzik öğretmeni adaylarının cinsiyetlerine göre müzik performans kaygı düzeylerinde farklılaşma vardır ( $p:0,002$ ). Envanterin alt boyutlarına bakıldığında ilk faktör olan negatif performans algısı alt boyutunda anlamlı bir fark yokken, psikolojik savunmasızlık ile somatik kaygı, kişisel denetim ve fizyolojik savunmasızlık alt boyutlarında anlamlı farklılıklar görülmektedir.

### 3. 3. Sınıf Seviyesi Değişkenine Yönelik Performans Kaygı Düzeylerine İlişkin Bulgular

**Tablo 4**

Sınıf Seviyelerine Göre Müzik Performans Düzeyleri

		Kareler top.	sd.	Kareler ort.	F	p
Negatif Performans Algısı	Gruplar ara	,888	3	,296	1,884	,140
	Grup içi	11,463	73	,157		
	Toplam	12,350	76			
Psikolojik Savunmasızlık	Gruplar ara	,235	3	,078	,174	,914
	Grup içi	32,944	73	,451		
	Toplam	33,179	76			
Somatik Kaygı, Kişisel Denetim, Fizyolojik Savunmasızlık	Gruplar ara	,989	3	,330	,668	,575
	Grup içi	36,036	73	,494		
	Toplam	37,025	76			
Genel	Gruplar ara	,083	3	,028	,172	,915
	Grup içi	11,721	73	,161		
	Toplam	11,804	76			

17

Müzik öğretmeni adaylarının sınıf seviyelerine yönelik müzik performans kaygı düzeyleri tablo 4'te gösterilmektedir. Gerçekleştirilen test sonrasında öğrencilerin müzik performans kaygı düzeylerinin sınıf seviyelerine göre farklılaşmadığı görülmektedir.

### 3. 4. Çalgı Değişkenine Yönelik Performans Kaygı Düzeylerine İlişkin Bulgular

Müzik öğretmeni adaylarının çaldıkları enstrümanlara göre performans kaygı düzeylerini içeren bilgiler tablo 5'te gösterilmektedir.

**Tablo 5**

Çalgı Değişkenine Göre Müzik Performans Düzeyleri

		Kareler top.	sd.	Kareler ort.	F	p
--	--	--------------	-----	--------------	---	---

Negatif Performans Algısı	Gruplar ara	3,226	7	,467	3,544	,003
	Grup içi	9,084	69	,132		
	Toplam	12,350	76			
Psikolojik Savunmasızlık	Gruplar ara	15,215	7	2,174	8,348	,000
	Grup içi	17,965	69	,260		
	Toplam	33,179	76			
Somatik Kaygı, Kişisel Denetim, Fizyolojik Savunmasızlık	Gruplar ara	1,898	7	,271	,533	,807
	Grup içi	35,127	69	,509		
	Toplam	37,025	76			
Genel	Gruplar ara	3,405	7	,486	3,996	,001
	Grup içi	8,399	69	,122		
	Toplam	11,804	76			

Çalgı değişkenine göre gerçekleşen test sonucunda envanter genelinde ve negatif performans algısı ile psikolojik savunmasızlık alt boyutlarında anlamlı farklılıklar bulunmuştur. Bu farklılıkların hangi gruplar arasında olduğunu belirlemek için post hoc testler gerçekleştirilmiştir. Uygulanan bu testlerin sonucunda viyolonsel ve bağlama çalan öğrenciler ile tüm gruplar arasında anlamlı farklılık olduğu tespit edilmiştir.

#### 4. SONUÇ, TARTIŞMA VE ÖNERİLER

Araştırma müzik eğitimi ana bilim dallarında öğrenimine devam eden farklı sınıf seviyelerinde 77 müzik öğretmeni adayının, müzik performans kaygı düzeylerini incelemiştir. Elde edinilen bulgular ışığında öğretmen adaylarının performans kaygı düzeylerinin yüksek olduğu sonucuna ulaşılmıştır. Literatürde gerçekleşen çalışmalar da göstermektedir ki performansa dayalı tüm meslek kollarına yönelik öğrenim gören öğrencilerde bu oran yüksektir (Eğilmez, Aytekin ve Dirican, 2013; Kenny & Osborn, 2006; Çırakoğlu, 2013).

Cinsiyet değişkenine bakıldığında erkek öğrencilerin kadın öğrencilerden daha yüksek düzeyde performans kaygısı gösterdiği sonucuna ulaşılmıştır. Öğrenciler üzerinde gerçekleşen çalışmalara bakıldığında kadın öğrencilerin performans kaygı düzeylerinin daha yüksek olduğu (Nacakcı & Dalkıran, 2011) çalışmalar gözlemlenmektedir. Müzik eğitimi ana bilim dalı öğrencilerinin sınıf seviyelerine göre performans kaygı düzeylerinde farklılık olmadığı sonucuna ulaşılmıştır. Bu sonuçtan hareketle de kısmen deneyimli öğrenciler olan lisans IV. sınıf öğrencileri ile mesleki öğrenimine yeni başlamış olan I. sınıf öğrencileri arasında fark olmaması, performans kaygısı ile ilgili deneyim ilişkisinin lisans seviyesi için önemli bir değişikliğe uğratmadığı sonucuna ulaşılabilir.

Öğrencilerin öğrenimini gördükleri ve performanslarını sergiledikleri çalgıları ile kaygı düzeyleri arasındaki ilişkiyi incelediğimizde bağlama ve viyolonsel çalan öğrencilerin diğer çalgı grupları ile negatif yönde farklılaştığı sonucuna ulaşılmıştır. Tüm öğrencilerin performans kaygılarının yüksek olduğu bu çalışmada bağlama ve viyolonsel çalan öğrenciler arasında yükselen bir kaygı düzeyi sonucu oluşmuştur.

Kaygının birçok parametreye bağlı olarak arttığı ve bu durumun performansları doğrudan etkilediği düşünüldüğünde, müzik eğitimi öğrencilerinin kaygı düzeylerini azaltmaya yönelik bireysel hocaları ile olan eğitim süreçlerini çok iyi yürütmeleri gerekmektedir. Performansın tecrübe ile doğru orantılı olduğu düşünüldüğünde, öğrencilerin okul içerisinde ya da dışında etkinliklere katılarak sahne tecrübesi edinmelerinin kaygı düzeylerini kontrol edebilmede yardımcı olabilecek bir etken olduğu söylenebilir.

## 5. KAYNAKLAR

- Baydağ, C. & Başoğlu Bolat, M. (2018). Müzik eğitimi Perspektifinde Performans Kaygısına Genel Bir Bakış, *Journal of Social and Humanities Sciences Research*, 5 (25), 2204-2212.
- Çankıroğlu, S. (2007). *Üniversite adayı ergenlerin stresle başa çıkma ve sınav kaygılarının bazı değişkenlere göre incelenmesi*. Yayınlanmamış yüksek lisans tezi. Sakarya Üniversitesi Sosyal Bilimler Enstitüsü.
- Çırakoğlu, O. C. (2013). Sahnedeki Düşman: Müzisyenlerde Performans Kaygısı Üzerine Bir Gözden Geçirme, *Türk Psikoloji Yazıları*, 16 (32), 95-104.
- Eğilmez, H. O., AYTEKİN, N. T. ve DIRİCAN, M. (2013). Coping with the performance anxiety among music education students: A method trial. *Asian Journal of Social Sciences & Humanities*, 2, 165-173.
- Fraenkel, J. R., & Wallen, N. E. (2006). *How to design and evaluate research in education (6th ed.)*. New York, NY: McGraw-Hill.
- Harriman, P. L. (1970). *An outline of modern psychology*. New Jersey: Littlefield, Adams & Co.
- Kenny, D. T. & Osborne, M. S. (2006). Music performance anxiety: New insights from young musicians. *Advances in Cognitive Psychology*, Cilt 2, Sayı 2-3, 103-112.
- Moonesi, H., Taghavi, M. R. (2015). Role Examination of Anxiety Sensitivity and Metacognitions in Development of Music Performance Anxiety Disorder. *Journal of Social Issues & Humanities*, 3 (12), 150-155.
- Nacakçı, Z. & Dalkıran, E. (2011). Müzik Eğitimi Anabilim Dalı Öğrencilerinin Bireysel Çalgı Sınavına Yönelik Kaygıları. *Mehmet Akif Ersoy Üniversitesi Sosyal Bilimler Enstitüsü Dergisi*, 3 (5), 46-56 .
- Özevin Tokinan, B. (2016). Kenny Müzik Performans Kaygısı Envanterinin Türkçe'ye Uyarlama Çalışması, *Ahi Evran Üniversitesi Kırşehir Eğitim Fakültesi Dergisi (KEFAD)*, 14 (1), 53-65.
- Tezel, G., Aşkın, C. (2007). Sahne heyecanının Türk müzisyenler arasındaki yaygınlığı ve çözüm yöntemleri. *İtü Sosyal Bilimler Dergisi*, 4, (2), 3-10.



**THE RELATIONSHIP BETWEEN TEACHER CANDIDATES' REALITY SHOCK  
EXPECTATIONS AND THEIR CLASSROOM MANAGEMENT COMPETENCIES**  
**ÖĞRETMEN ADAYLARININ GERÇEKLIK ŞOKU BEKLENTİLERİ İLE SINIF  
YÖNETİM YETERLİKLERİ ARASINDAKİ İLİŞKİ**

**Songül KARABATAK<sup>1</sup>**

**Müslim ALANOĞLU<sup>2</sup>**

**<sup>1</sup>Doç. Dr., Fırat Üniversitesi, Eğitim Bilimleri 0000-0002-1303-24299**

**<sup>2</sup>Dr. Öğr. Üyesi, Fırat Üniversitesi, Eğitim Bilimleri 0000-0003-1828-4593**

**Özet**

Gerçeklik şoku, genellikle yeni bir ortamda, rolde veya yaşam aşamasında insanların yaşadığı psikolojik bir durumdur. Bu durum, kişinin beklentileri ile karşılaştığı gerçeklik arasındaki farkın kişiyi duygusal veya bilişsel olarak etkilediği bir deneyimi ifade eder. Özellikle yeni mezunlar veya yeni bir işe başlayanlar arasında sıkça görülen gerçeklik şoku, kişinin iş veya yaşam beklentileri ile gerçekte neyle karşılaştığını deneyimlemesiyle ortaya çıkmaktadır. Bu durum, işyeri kültürü, iş yükü, sorumluluklar veya beklentilerle ilgili yanılsamalarla ilişkilendirilebilmektedir. Bu çalışmada da öğretmen adaylarının gerçeklik şoku beklentileri ve sınıf yönetim yeterlik düzeyleri ile bu değişkenler arasındaki ilişkinin incelenmesi amaçlanmıştır. Bu amaç doğrultusunda Fırat Üniversitesi Eğitim Fakültesi bünyesinde düzenlenen pedagojik formasyon programına katılan öğretmen adaylarının görüşlerine başvurulmuştur. Anket formu bütün öğrencilere dağıtılmasına rağmen formu tam ve düzenli cevaplayan toplam 177 öğretmen adayının verileri analize tabi tutulmuştur. Analizler sonucunda öğretmen adaylarının gerçeklik şoku beklentilerinin “Kararsızım” düzeyinde, öğretmen adaylarının zaman yönetimi, fiziksel düzen, öğretim yönetimi ve ilişki yönetimine ilişkin sınıf yönetim yeterlikleri “Tamamen Katılıyorum” düzeyinde iken davranış yönetimine ilişkin yeterlikleri “Orta Düzeyde Katılıyorum” düzeyinde olduğu, öğretmen adaylarının gerçeklik şoku beklentisi ile fiziksel düzen, öğretim yönetimi, zaman yönetimi, davranış yönetimi ve ilişki yönetimi ile ilgili sınıf yönetim yeterlikleri arasında herhangi bir ilişki olmadığı sonucuna ulaşılmıştır.

**Anahtar Kelimeler:** Gerçeklik şoku, sınıf yönetim yeterlikleri, öğretmen adayı

**Abstract**

Reality shock is a psychological state that people often experience in a new environment, role or life stage. It refers to an experience in which the difference between one's expectations and the reality one encounters affects the person emotionally or cognitively. Reality shock, which is especially common among recent graduates or those starting a new job, occurs when a person experiences the difference between their expectations of work or life and what they actually encounter. This can be associated with illusions about workplace culture, workload, responsibilities or expectations. In this study, it was aimed to examine the relationship between teacher candidates' reality shock expectations and classroom management efficacy levels and these variables. In line with this purpose, the opinions of teacher candidates participating in the pedagogical formation program organized at Fırat University Faculty of Education were



consulted. Although the questionnaire form was distributed to all students, the data of a total of 177 teacher candidates who answered the form completely and regularly were subjected to analysis. As a result of the analysis, it was concluded that teacher candidates' reality shock expectations were at the level of "Undecided", teacher candidates' classroom management competencies related to time management, physical order, instructional management and relationship management were at the level of "Strongly Agree", while their competencies related to behavior management were at the level of "Moderately Agree", and there was no relationship between teacher candidates' reality shock expectations and classroom management competencies related to physical order, instructional management, time management, behavior management and relationship management.

**Keywords:** Reality shock, classroom management competencies, teacher candidates

## 1. GİRİŞ

Mesleğe yeni başlayan öğretmenlerin atandıktan sonra yaşadıkları en zor süreç "praksis şoku" (Veenman, 1984), gerçeklik şoku, "hayatta kalma aşaması" (Huberman, 1989), "geçiş şoku" (Corcoran, 1981) ve hatta "yıkılan hayaller" (Friedman, 2000) gibi pek çok kavramla tanımlanmıştır. Çünkü mesleğe ilk kez adım atmış olan öğretmenlerin daha önce nasıl öğreteceklerini öğrenmiş olmalarına rağmen gerçek bir sınıfta öğretme sürecini yönetmeleri zor olabilmektedir. Gerçeklik şoku olarak belirtilen bu zorlu başlangıç genellikle zamanla azalır ve kişi, yeni koşullara uyum sağlamayı öğrenir. Ancak bu dönemde destek, rehberlik ve açık iletişim önemli olabilir. Bu çeşitli etiketlerin ortak noktası, bir öğretmenin sınıf gerçekliğiyle ilk karşılaşmasını takiben, öğretmen eğitimi sırasında geliştirilen ideallerin veya beklentilerin çöküşüne atıfta bulunmalarıdır (Friedman, 2000). Bu tür yüzleşmelerin bir sonucu olarak, stres faktörlerine tekrar tekrar uzun süreli maruz kalmanın bir sonucu olarak uzun süreli ve mesleğe özgü bir gerginlik biçimini yansıtan zorlanma veya tükenmişlik ortaya çıkabilir (Veenman, 1984).

Dünya çapında öğretmen hazırlama programlarındaki önemli farklılıklara rağmen, hepsi ortak bir faktörü paylaşmaktadır: Uluslararası araştırmalar, yeni başlayan öğretmenlerin teorik bilgilerini pratik bir bağlamda uygulamayı öğrenirken, öğrenci öğretmenlikten yeni başlayan öğretmenliğe geçişte zorlandıklarını göstermektedir: örneğin İsrail'de (Friedman, 2000), Hollanda'da (Stokking, Leenders, De Jong ve Van Tartwijk, 2003), ABD'de (Veenman, 1984) ve Almanya'da (Klusmann, Kunter, Voss ve Baumert, 2012).

Bu çalışmada öğretmen adaylarının mesleğe ilk başladıklarında yaşamaları yüksek muhtemel olan gerçeklik şokuna dikkat çekmek ve bu konuda eğitim paydaşlarında farkındalık oluşturmak amaçlanmaktadır. Ayrıca bu farkındalık sayesinde eğitim politikacılarının öğretmen yetiştirme sistemine yönelik farklı politikalar üretmelerinin ve uygulamalar geliştirmelerinin önemine değinilmiştir. Bu bağlamda mevcut çalışmada öğretmen adaylarının mesleğe ilk atandıklarında yaşayacakları gerçeklik şoku ile yerine getirmeleri gereken sınıf yönetim yeterlikleri arasındaki ilişki incelenmiştir. Araştırmanın amacı doğrultusunda aşağıdaki sorulara cevap aranmıştır.

- 1) Öğretmen adaylarının gerçeklik şoku beklentileri ve sınıf yönetim yeterlikleri ne düzeydedir?
- 2) Öğretmen adaylarının gerçeklik şoku beklentileri ile sınıf yönetim yeterlikleri cinsiyet değişkenine göre farklılık göstermekte midir?
- 3) Öğretmen adaylarının gerçeklik şoku beklentileri ve sınıf yönetim yeterliklerinin yaş değişkeni ile ilişki düzeyi nedir?

4) Öğretmen adaylarının gerçeklik şoku beklentileri ile sınıf yönetim yeterlikleri arasındaki ilişkinin düzeyi nedir?

## 2. YÖNTEM

### 2.1. Araştırma Deseni

Bu çalışmada öğretmen adaylarının gerçeklik şoku beklentileri ile sınıf yönetim yeterlikleri arasındaki ilişkinin incelenmesi amaçlandığından dolayı çalışma ilişkisel desende tasarlanmıştır. İlişkisel araştırma desenleri, iki veya daha fazla değişkenin ilişkisini herhangi bir şekilde bu değişkenlere müdahale edilmeden incelendiği araştırmalardır (Neuman, 2006).

### 2.2. Evren ve Örneklem

Çalışma evrenini 2022-2023 eğitim-öğretim yılı yaz döneminde Fırat Üniversitesi Eğitim Fakültesi'nde pedagojik formasyon dersleri alan 350 öğretmen adayı oluşturmaktadır. Evrenin hepsine ulaşılmaya çalışılmıştır. Bu nedenle herhangi bir örnekleme yöntemi kullanılmamıştır. Toplam 177 öğretmen adayının görüşleri ile çalışılmıştır. Görüş bildirenlerin 127'si kadın (%71.8), 50'si erkek, (%28.2), 165'i bekâr (%93.2) ve 12'si evlidir (%6.8).

### 2.3. Veri Toplama Araçları

Araştırma verilerinin toplanması amacıyla hazırlanan anket formunda araştırmaya katılan öğretmen adaylarının kişisel bilgilerini belirlemeyi amaçlayan maddelerin yanısıra Öğretmen Adaylarının Sınıf Yönetimi Yeterlik ve Gerçeklik Şoku Beklentisi ölçeklerinin maddeleri de bulunmaktadır.

*Öğretmen Adaylarının Sınıf Yönetimi Yeterlik Ölçeği*; öğretmen adaylarının sınıf yönetimi yeterliklerini ölçmek amacıyla Elçiçek, Kinay ve Oral (2015) tarafından geliştirilen ölçek, 5 boyut ve 30 maddeden oluşan beşli likert (1-çok yetersizim; 5-çok yeterliyim) tipindedir ve toplam varyansın %52'sini açıklamaktadır. Cronbach Alpha iç güvenirlik katsayısı ölçeğin tamamı için .87, ölçeğin "ilişki yönetimi" boyutu için .84, "öğretimin yönetimi" boyutu için .84, "davranış yönetimi" boyutu için .60, "fiziksel düzen yönetimi" boyutu için .76 ve "zaman yönetimi" boyutu için ise .57 olarak tespit edilmiştir. Doğrulayıcı Faktör Analizi sonuçları da beş faktörlü modelin uyum değerlerinin (RMSEA = 0.047,  $\chi^2/sd = 1.67$ ) iyi düzeyde olduğunu göstermiştir.

*Gerçeklik Şoku Beklentisi Ölçeği*; Kim ve Cho (2014) tarafından geliştirilen ve Özdemir ve Büyükgöze (2016)'nin Türkçe'ye uyarladığı ölçek tek boyutlu olup dokuz maddeden oluşmakta ve yedili likert (1-hiç doğru değil; 7-çok doğru) tipinde hazırlanmıştır. Ölçekten alınabilecek en düşük puan 7, en yüksek puan ise 63'tür. Cronbach alfa iç tutarlılık katsayısı .78, Doğrulayıcı Faktör Analizi sonuçları ( $\chi^2/df = 1.8$ ; AGFI = .86; GFI = .92; NFI = .89; CFI = .94; IFI = .84; RMR = .16; RMSEA = .08) tek faktörlü ölçek yapısının doğrulandığını göstermektedir.

Anket formu hazırlandıktan sonra yaz döneminde pedagojik formasyon eğitimi alan 350 öğretmen adayına anket formları dağıtılarak adaylardan özenli bir şekilde formu doldurmaları istenmiştir. Bir hafta sonra anket formları toplanmıştır. Dağıtılan anket formlarından 195 tanesi geri dönmüş (geri dönüş oranı: %55.7), özensiz, rastgele veya eksik doldurulduğu tespit edilen 18 anket formu veri setinden çıkarılmış ve toplam 177 anket formu ile analizler yürütülmüştür.

### 2.4. Verilerin Analizi

Analizlere geçilmeden önce verilerin tekli normallik varsayımını sağlayıp sağlamadığı kontrol edilmiştir (Tablo 1). Basıklık ve çarpıklık değerlerin  $\pm 1.5$  arasında değişmesi verilerin tekli normallik varsayımını sağladığı anlamına gelmektedir (Tabachnick ve Fidell, 2013). Ardından betimsel istatistikler yapılmış, ölçeklerin iç tutarlılık katsayıları, ortalama ve standart sapma değerleri ile değişkenler arasındaki Pearson Momentler Çarpım Korelasyon Katsayısı

hesaplanmıştır. Öğretmen adaylarının sınıf yönetim yeterlikleri için ortalama puan değerlendirmesi  $n-1/n$  (4/5) formülü hesaplanmış ve 4.21-5.00 = Tamamen Katılıyorum, 3.41-4.20 = Katılıyorum, 2.61-3.40 = Orta Düzeyde Katılıyorum, 1.81-2.60 = Katılmıyorum ve 1.00-1.81 = Kesinlikle Katılmıyorum şeklinde yapılmıştır. Gerçeklik şoku beklentileri için ise ortalama puan değerlendirmesi  $n-1/n$  (6/7) formülü hesaplanmış ise 1.00-1.84 = Hiç doğru değil, 1.85- 2.70 = Doğru değil, 2.71- 3.56 = Biraz doğru değil, 3.57-4.42 = Kararsızım, 4.43-5.28 = Biraz doğru, 5.29-6.14 = Doğru, 6.15-7.00 = Çok doğru şeklinde yapılmıştır. Korelasyon değerleri ise korelasyon katsayısının mutlak değer olarak, .70-1.00 arasında olması yüksek; .70-.30 arasında olması orta; .30-.00 arasında olması ise, düşük düzeyde ilişki olarak (Büyüköztürk, 2012) yorumlanmıştır.

### 3. BULGULAR

Bu başlık altında araştırma kapsamında ulaşılan bulgular sırasıyla sunulmuştur. Öğretmen adaylarının gerçeklik şoku beklentisi ile sınıf yönetim yeterliklerine ilişkin ortalama puanlar, standart sapma değerleri, basıklık ve çarpıklık değerleri Tablo 1’de gösterildiği gibidir.

**Tablo 1.** Gerçeklik şoku beklentisi ile sınıf yönetim yeterliklerine ilişkin ortalama puanlar, standart sapma değerleri, basıklık ve çarpıklık değerleri

Değişkenler	N	$\bar{x}$	ss	Çarpıklık	Basıklık		
Gerçeklik Şoku Beklentisi	177	3.77	1.124	.267	-.110		
Sınıf Yeterliği	Yönetim	Fiziksel Düzen	177	4.30	0.566	-.538	-.164
		Öğretim Yönetimi	177	4.23	0.591	-.443	-.307
		Zaman Yönetimi	177	4.31	0.605	-.753	.439
		Davranış Yönetimi	177	3.18	0.798	-.096	-.773
		İlişki Yönetimi	177	4.28	0.530	-.580	-.059

Tablo 1 incelendiğinde öğretmen adaylarının gerçeklik şoku beklentileri ( $\bar{x} = 3.77$ ;  $ss = 1.124$ ) “Kararsızım” düzeyindedir. Öğretmen adaylarının zaman yönetimi ( $\bar{x} = 4.31$ ;  $ss = 0.605$ ), fiziksel düzen ( $\bar{x} = 4.30$ ;  $ss = 0.566$ ), öğretim yönetimi ( $\bar{x} = 4.23$ ;  $ss = 0.591$ ) ve ilişki yönetimine ( $\bar{x} = 4.28$ ;  $ss = 0.530$ ) ilişkin sınıf yönetim yeterlikleri “Tamamen Katılıyorum” düzeyinde iken davranış yönetimine ilişkin yeterlikleri ( $\bar{x} = 3.18$ ;  $ss = 0.850$ ) “Orta Düzeyde Katılıyorum” düzeyinde olduğu görülmüştür. Standart sapma değerlerinin düşük olması ise puanların dağılımının homojen olduğunu göstermektedir. Son olarak basıklık ve çarpıklık değerlerinin tekli normallik varsayımını sağladığı görülmüştür. Öğretmen adaylarının gerçeklik şoku beklentisinin ve sınıf yönetim yeterliklerinin cinsiyet değişkenine göre karşılaştırmaları Tablo 2’de görülmektedir.

**Tablo 2.** Öğretmen adaylarının cinsiyet değişkenine göre gerçeklik şoku beklentisinin ve sınıf yönetim yeterliklerinin t testi sonuçları

Değişkenler	Cinsiyet	N	$\bar{x}$	ss	t	sd	p
Gerçeklik Şoku Beklentisi	Kadın	127	3.74	1.104	-0.637	175	.525
	Erkek	50	3.86	1.180			

Fiziksel Düzen	Kadın	127	4.31	0.525	0.404	175	.687
	Erkek	50	4.27	0.664			
Öğretim Yönetimi	Kadın	127	4.22	0.576	-0.296	175	.767
	Erkek	50	4.25	0.633			
Zaman Yönetimi	Kadın	127	4.30	0.584	-0.560	175	.576
	Erkek	50	4.35	0.661			
Davranış Yönetimi	Kadın	127	3.26	0.809	2.194	175	.030
	Erkek	50	2.97	0.737			
İlişki Yönetimi	Kadın	127	4.28	0.485	-0.111	175	.912
	Erkek	50	4.29	0.635			

Tablo 2’de görüldüğü gibi, cinsiyet değişkeni açısından öğretmen adaylarının gerçeklik şoku beklentileri anlamlı farklılık göstermemektedir ( $t_{(175)} = -.637, p > .05$ ). Aynı şekilde sınıf yönetim yeterliklerinin fiziksel düzen ( $t_{(175)} = .404, p > .05$ ), öğretim yönetimi ( $t_{(175)} = -0.296, p > .05$ ), zaman yönetimi ( $t_{(175)} = -0.560, p > .05$ ) ve ilişki yönetimi ( $t_{(175)} = -0.111, p > .05$ ) boyutlarında da anlamlı farklılık göstermemektedir. Ancak sınıf yönetim yeterliklerinden davranış yönetimi ( $t_{(175)} = 2.194, p < .05$ ) boyutunda kadınlar lehine anlamlı farklılık görülmektedir. Kadın öğretmen adayları erkek öğretmen adaylarına göre öğrencilerin davranışlarını yönetme konusunda kendilerini daha yeterli görmekteirler.

Tablo 3’te gerçeklik şoku beklentisi ile sınıf yönetim yeterlikleri arasındaki ilişkinin ortaya konması için yapılan Pearson Momentler Çarpım Korelasyon Katsayı değerleri görülmektedir.

**Tablo 3.** Öğretmen adaylarının gerçeklik şoku beklentisi ile sınıf yönetim yeterlikleri arasındaki ilişki

Değişkenler	GS	FD	OY	ZY	DY	IY
Yaş	-.03	-.13	-.13	-.18*	-.00	-.01
GS. Gerçeklik Şoku Beklentisi	1	-.01	-.06	-.01	-.10	.01
FD. Fiziksel Düzen		1	.70**	.58**	.08	.63**
OY. Öğretim Yönetimi			1	.67**	-.04	.72**
ZY. Zaman Yönetimi				1	-.12	.63**
DY. Davranış Yönetimi					1	-.06
IY. İlişki Yönetimi						1

\*\* $p < .01$ ; \* $p < .05$

Tablo 3’te öğretmen adaylarının yaş değişkeni ile gerçeklik şoku beklentisi ( $r = -.03; p > .01$ ) arasında ilişki olmadığı görülmektedir. Ayrıca yaş değişkeni ile fiziksel düzen ( $r = -.13; p > .01$ ), öğretim yönetimi ( $r = -.13; p > .01$ ), davranış yönetimi ( $r = -.00; p > .01$ ) ve ilişki yönetimi

( $r = -.01$ ;  $p > .01$ ) ile ilgili sınıf yönetim yeterlikleri arasında herhangi bir ilişki olmadığı görülürken, zaman yönetimi ( $r = -.01$ ;  $p > .01$ ) ile düşük düzeyde, negatif ve anlamlı bir ilişki olduğu görülmektedir. Başka bir ifade ile öğretmen adaylarının yaşları arttıkça zaman yönetimi yeterliklerinin azalma eğilimi göstermektedir. Ayrıca öğretmen adaylarının gerçeklik şoku beklentisi ile fiziksel düzen ( $r = -.01$ ;  $p > .01$ ), öğretim yönetimi ( $r = -.06$ ;  $p > .01$ ), zaman yönetimi ( $r = -.01$ ;  $p > .01$ ), davranış yönetimi ( $r = -.10$ ;  $p > .01$ ) ve ilişki yönetimi ( $r = .01$ ;  $p > .01$ ) ile ilgili sınıf yönetim yeterlikleri arasında herhangi bir ilişki olmadığı görülmektedir.

#### 4. SONUÇ, TARTIŞMA VE ÖNERİLER

Mevcut çalışma, öğretmen adaylarının mesleğe ilk başladıklarında yaşayacakları sıkıntılara dikkat çekmeyi amaçlamaktadır. Bu nedenle de bu çalışmada öğretmen adaylarının gerçeklik şoku beklentileri ile sınıf yönetim yeterlikleri arasındaki ilişki incelenmiştir. Çalışmadan elde edilen ilk sonuca göre öğretmen adaylarının gerçeklik şoku beklentilerinin “Kararsızım” düzeyinde başka bir ifade ile orta düzeydedir. Gürler ve Polat (2022) tarafından yürütülen çalışmada öğretmenlerin gerçeklik şoku düzeylerinin orta düzeyde olduğu ve mesleğin başında mesleki becerilerini uygulamak, sınıfı etkin yönetmek, okulun beklentilerini karşılamak gibi konularda öğretmenlerin zorluk yaşadıkları görülmüştür. Tekkurşun-Demir, Cicioğlu ve İlhan (2017) tarafından yürütülen çalışmada da öğretmen adaylarının gerçeklik şoku beklenti düzeyi orta düzeyde bulunmuştur. Öğretmen adaylarının mesleğe başladıklarında bazı zorluklar yaşayacaklarına ilişkin düşüncelerinin olduğu ve gerçeklik şokunu yaşayabileceklerini düşündükleri söylenebilir. Mesleğe başladıklarında yaşayacakları şok durumları ile ilgili beklentilerinin orta düzeyde olması öğretmen adaylarının mesleğe başladıklarındaki kaygılarını ortaya koymaktadır. Bu nedenle de gerçeklik şoku beklentilerinin yükseltilmesi için öğretmen adaylarının mesleğe başlamadan önce daha çok problem temelli programlarla yetiştirilmesi önerilebilir. Ayrıca eğitim fakültelerinde öğrenim gören öğretmen adaylarının mesleğe başlamadan önce son senelerinde katıldıkları öğretmenlik uygulaması dersinde farklı uygulamalarla desteklenerek daha etkili hale getirilmelidir.

Öğretmen adaylarının zaman yönetimi, fiziksel düzen, öğretim yönetimi ve ilişki yönetimine ilişkin sınıf yönetim yeterlikleri “Tamamen Katılıyorum” düzeyinde iken davranış yönetimine ilişkin yeterlikleri “Orta Düzeyde Katılıyorum” düzeyinde olduğu görülmüştür. Mesleğe yeni başlamış öğretmenlerin kendilerini öğretmenlik uygulamaları noktasına yetersiz gördükleri (Botha ve Rens, 2018), öğretmenlerin kendilerini sınıf yönetiminin davranış yönetimi boyutunda “orta düzeyde yeterli”, fiziksel düzen yönetimi boyutunda “yeterli” ve öğretim yönetimi, zaman yönetimi ve ilişki yönetimi boyutlarında da “çok yeterli” gördükleri (Karabatak ve Alanoglu, 2018) sonuçları elde edilmiştir. Yine öğrenciler üzerinde yapılan bir çalışmada ilköğretim okulu öğrencilerinin kendi öğretmenlerinin sınıf yönetimi yeterliklerine yönelik algılarının çok yüksek olduğu ortaya çıkmıştır (Demirtaş ve Kahveci, 2010). Öğretmenlik mesleğine yeni başlamış veya henüz bir sınıf ortamını deneyimlememiş öğretmenlerin belli bazı konularda belirsizlik hissi ile bütünleşen yetersizlik hissi anlaşılır bir durumdur. Özellikle sınıfta davranışların yönetimi konusunda öğretmen adaylarının kendilerini daha düşük düzeyde yetersiz hissetmelerinin temel nedeninin yeterli sınıf içi deneyimi yaşamamış olmaları olduğu ifade edilebilir. Bu nedenle de öğretmen adaylarının özellikle insan ilişkileri ve davranış yönetimi ile ilgili farkındalık eğitimleri yapılabilir. Ayrıca öğretmen adaylarının sınıf yönetimi konusunda etkili davranış yönetimi stratejilerini anlamalarına ve uygulamalarına yardımcı olabilmek için eğitimlerde örnek olaylar ile konuyu daha da güçlendirilmesi sağlanabilir.

Çalışmadan elde edilen bir diğer sonuca göre cinsiyet değişkeni açısından öğretmen adaylarının gerçeklik şoku beklentileri anlamlı farklılık göstermemektedir. Ancak erkek öğretmen



adaylarının kadın öğretmen adaylarına göre anlamlı olmasa da daha yüksek bulunmuştur. Öğretmen adaylarının gerçeklik şoku beklentilerinde cinsiyetlerine göre anlamlı farklılık olduğunu ve erkek öğretmen adaylarının, öğretmenlik kariyerlerinin erken aşamalarında gelecekteki gerçeklik şokunun daha yüksek düzeyde olmasını bekleme olasılıklarının, meslektaşları kadın öğretmen adaylarına göre daha yüksek olduğu sonucuna ulaşılmıştır (Kim ve Cho, 2014). Darling-Hammond ve Youngs (2002) dayanıklı ve nitelikli erkek öğretmenlerin öğretmenlik mesleğini bırakması veya öğretmenliği bir meslek olarak görmemesi nedeniyle öğretmenliğin yalnızca kadın mesleği haline gelmesi veya erkekler için uzun vadeli bir meslek olarak hizmet etmemesi tehlikesinin bulunduğunu ifade etmektedir.

Öğretmen adaylarının sınıf yönetim yeterliklerinin fiziksel düzen, öğretim yönetimi, zaman yönetimi ve ilişki yönetimi boyutlarında cinsiyet değişkenine göre anlamlı bir farklılık göstermemektedir. Ancak sınıf yönetim yeterliklerinden davranış yönetimi boyutunda kadınlar lehine anlamlı farklılık görülmektedir. Kadın öğretmen adayları erkek öğretmen adaylarına göre öğrencilerin davranışlarını yönetme konusunda kendilerini daha yeterli oldukları görülmektedir. Babaoğlu ve Korkut (2010) sınıf öğretmenlerinin sınıf yönetimi beceri algılarının cinsiyete göre farklılık göstermediği, aday öğretmenlerin sınıf yönetimi yeterliklerinde cinsiyet değişkenine göre anlamlı farklılık görülmediğine (Karabatak ve Alanoğlu, 2018; Özer, 2013) ilişkin araştırma sonuçlarının yanı sıra öğretmenlerin sınıf yönetim beceri düzeylerinin cinsiyet değişkenine göre kadın öğretmenler lehine anlamlı düzeyde farklılaştığını gösteren araştırma sonuçları (Vatansever-Bayraktar ve Çelik, 2021) da bulunmaktadır. Alan yazındaki sonuçların farklı olması nedeni ile bu çalışma sonunda cinsiyet temelli sınıf yönetimi farklılıkları detaylı bir şekilde incelenmeli ve eğitimcilerin, öğretmen adaylarının ve araştırmacıların bu konudaki anlayışlarını artırılmalıdır.

Çalışmadan elde edilen diğer bir sonuca göre ise öğretmen adaylarının yaş değişkeni ile gerçeklik şoku beklentisi arasında ilişki olmadığı, ayrıca yaş değişkeni ile fiziksel düzen, öğretim yönetimi, davranış yönetimi ve ilişki yönetimi ile ilgili sınıf yönetim yeterlikleri arasında herhangi bir ilişki olmadığı görülürken, zaman yönetimi ile düşük düzeyde, negatif ve anlamlı bir ilişki olduğu görülmektedir. Başka bir ifade ile öğretmen adaylarının yaşları arttıkça zaman yönetimi yeterliklerinin azalma eğilimi göstermektedir. Tekkurşun-Demir, Cicioğlu ve İlhan (2017), mevcut araştırmanın aksine gerçeklik şoku beklenti düzeyi ile yaş değişkeni arasında pozitif yönde, düşük düzeyde anlamlı bir ilişki olduğu sonucuna ulaşmışlardır. Yaşın sınıf yönetimi becerilerine etkisini yönetmeye yönelik olarak öğretmen adaylarının zaman yönetimi becerilerini geliştirmeye yönelik atölye çalışmaları ve eğitim programları düzenlenebilir.

Öğretmen adaylarının gerçeklik şoku beklentisi ile fiziksel düzen, öğretim yönetimi, zaman yönetimi, davranış yönetimi ve ilişki yönetimi ile ilgili sınıf yönetim yeterlikleri arasında herhangi bir ilişki olmadığı görülmektedir. Öğretmenlerin en çok sınıf yönetimi ile ilgili konularda gerçeklik şoku yaşadıkları (Gürler ve Polat, 2022), gerçeklik şokunun öz yeterlilikte düşüşe neden olduğu (Kim ve Cho, 2014) saptanmıştır. Yöneticilerin göreve yeni başlayan öğretmenler için destekleyici çevreler oluşturmaları mesleğin başında yaşayacakları zorlukları aşmalarında önem arz etmektedir (Sargent 2003). Öğretmen eğitimi programları, öğretmen adaylarına gerçek sınıf bağlamlarında kapsamlı alan deneyimi ve uygulamalar sağlayarak, öğretmenlik gerçeklerini keşfetmelerini ve geliştirmelerini sağlamalıdır (Kim ve Cho, 2014).

## 5. KAYNAKLAR

Babaoğlu, E., & Korkut, K. (2010). Sınıf öğretmenlerinin öz yeterlik inançları ile sınıf yönetimi beceri algıları arasındaki ilişki. *İnönü Üniversitesi Eğitim Fakültesi Dergisi*, 11(1), 1-20.

- Botha, C. S. & Rens, J. (2018). Are they really 'ready, willing and able'? Exploring reality shock in beginner teachers in South Africa. *South African Journal of Education*, 38(3).
- Büyüköztürk, Ş. (2012). *Sosyal bilimler için veri analizi el kitabı*. Pegem Akademi.
- Corcoran, E. (1981). Transition shock: the beginning teacher's paradox. *Journal of Teacher Education*, 32(3), 19-23.
- Clark, R. (2007). Convenience sample. *The Blackwell encyclopedia of sociology*, 1-2.
- Demirtaş, Z. & Kahveci, G. (2010). Öğrenci algılarına göre 4. ve 5. sınıf öğretmenlerinin sınıf yönetimi yeterlikleri. *Dicle Üniversitesi Ziya Gökalp Eğitim Fakültesi Dergisi*, 15, 18-29.
- Elçiçek, Z., Kinay, İ., & Behçet, O. (2015). Öğretmen adaylarının sınıf yönetimi yeterlik ölçeğinin geliştirilmesi: geçerlik ve güvenirlik çalışması. *Bartın University Journal of Faculty of Education*, 4(1), 51-63.
- Friedman, I. A. (2000). Burnout: shattered dreams of impeccable Professional performance. *Journal of Clinical Psychology*, 56, 595-606.
- Gürler, S., & Polat, S. (2022). Öğretmenlerin yaşadıkları gerçeklik şoku ile mesleki tutumları arasındaki ilişki. *Mustafa Kemal Üniversitesi Eğitim Fakültesi Dergisi*, 6(9), 22-37.
- Huberman, M. A. (1989). The Professional life cycle of teachers. *Teachers College Record*, 91, 31-57.
- Karabatak, S., & Alanoğlu, M. (2018). Öğretmenlerin sınıf yönetim yeterlik düzeyleri üzerine bir araştırma. 1. Uluslararası Battalgazi Multidisipliner Çalışmalar Kongresi, 7-9 Aralık, Malatya, Türkiye.
- Kim, H., & Cho, Y. (2014). Pre-service teachers' motivation, sense of teaching efficacy, and expectation of reality shock. *Asia-Pacific Journal of Teacher Education*, 42(1), 67-81.
- Klusmann, U., Kunter, M., Voss, T., & Baumert, J. (2012). Berufliche Beanspruchung angehender Lehrkräfte: Die Effekte von Persönlichkeit, pädagogischer Vorerfahrung und professioneller Kompetenz. *Zeitschrift für pädagogische Psychologie*.
- Neuman, W. L. (2006). Toplumsal araştırma yöntemleri, nitel ve nicel yaklaşımlar (Ö. Sedef, Çev.). İstanbul: Yayınodası.
- Özdemir, M., & Büyükgöze, H. (2016). Gerçeklik Şoku Beklentisi Ölçeği'nin uyarlaması ve aday öğretmenler üzerine bir uygulama. *Ahi Evran Üniversitesi Kırşehir Eğitim Fakültesi Dergisi*, 17(2), 243-257.
- Özer, F. (2013). *Aday öğretmenlerin sınıf yönetimi yeterliklerine ilişkin algıları*. Yayımlanmamış Yüksek Lisans Tezi, Fırat Üniversitesi, Elazığ.
- Sargent, B. (2003). Finding Good Teachers-And Keeping Them. *Educational Leadership*, 60(8), 44-47.
- Stokking, K., Leenders, F., De Jong, J., & Van Tartwijk, J. (2003). From student to teacher: Reducing practice shock and early dropout in the teaching profession. *European journal of teacher education*, 26(3), 329-350.
- Tabachnick, B. G., & Fidell, L. S. (2013). *Using multivariate statistics* (6th ed.), Boston: Allyn and Bacon.

- Tekkurşun-Demir, G., Ciciođlu H., İ., & İlhan, E., L. (2017). A descriptive study on expectation levels of reality shock of physical education teacher candidates who take pedagogical formation. *Science, Movement and Health*, 17(2), 135-140.
- Vatansever-Bayraktar, H., & Çelik, O. (2021). Öğretmenlerin Öz Yeterlilikleri ile Sınıf Yönetimi Becerileri Arasındaki İlişkinin İncelenmesi. *İZÜ Eğitim Dergisi*, 3(6) 98-127.
- Veenman, S. (1984). Perceived problems of beginning teachers. *Review of Educational Research*, 54, 143-178.



**EXAMINING THE RELATIONSHIP BETWEEN PROSPECTIVE TEACHERS'  
REALITY SHOCK EXPECTATIONS AND THEIR ATTITUDES TOWARDS THE  
PROFESSION AND THEIR OCCUPATIONAL ANXIETY**

**ÖĞRETMEN ADAYLARININ GERÇEKLIK ŞOKU BEKLENTİLERİ İLE  
MESLEĞE İLİŞKİN TUTUMLARI VE MESLEKİ KAYGILARI ARASINDAKİ  
İLİŞKİNİN İNCELENMESİ**

**Müslim ALANOĞLU<sup>1</sup>**

**Songül KARABATAK<sup>2</sup>**

<sup>1</sup> Dr. Öğr. Üyesi, Fırat Üniversitesi, Eğitim Bilimleri 0000-0003-1828-4593

<sup>2</sup> Doç. Dr., Fırat Üniversitesi, Eğitim Bilimleri 0000-0002-1303-24299

**Özet**

Gerçeklik şoku, genel olarak bir kişinin veya toplumun, bilgi veya deneyimlerle karşılaştığında önceden sahip olduğu inançları, algıları veya düşünceleriyle büyük çelişki yaşadığı bir durumu ifade etmektedir. Bu şok, bireyin veya toplumun mevcut dünya görüşünün sarsılmasına ve değişmesine neden olabilmektedir. Bu durum, kişinin beklentileri ile karşılaştığı gerçeklik arasındaki farkın kişiyi duygusal veya bilişsel olarak etkilediği bir deneyimi ifade eder. Özellikle yeni mezunlar veya yeni bir işe başlayanlar arasında sıkça görülen gerçeklik şoku, kişinin iş veya yaşamın beklentileri ile gerçekte neyle karşılaştığını deneyimlemesiyle ortaya çıkmaktadır. Bu durum, bazen işyeri kültürü, iş yükü, sorumluluklar veya beklentilerle ilgili yanlış bilgilerle ilişkilendirilebilmektedir. Bu çalışmada da öğretmen adaylarının gerçeklik şoku beklentileri ile mesleğe ilişkin tutumları ve mesleki kaygı düzeyleri ile bu değişkenler arasındaki ilişkinin incelenmesi amaçlanmıştır. Bu amaç doğrultusunda uygun örneklem kullanılmış ve Fırat Üniversitesi Eğitim Fakültesi bünyesinde düzenlenen pedagojik formasyon programına katılan öğretmen adaylarının görüşlerine başvurulmuştur. Anket formu bütün öğrencilere dağıtılmasına rağmen formu cevaplayan toplam 185 öğretmen adayının verileri analize tabi tutulmuştur. Analizler sonucunda öğretmen adaylarının gerçeklik şoku beklentilerinin “Kararsızım” düzeyinde, öğretmenlik mesleğine ilişkin tutumun duygusal boyutu, teknolojik boyutu ve davranışsal boyutu için “Tamamen Katılıyorum” düzeyindedir. Mesleki kaygı ölçeğinin ben merkezli kaygılarının, görev merkezli kaygılarının ve öğrenci merkezli kaygılarının “Çok Az Kaygılanıyorum” düzeyinde olduğu görülmüştür. Gerçeklik şoku beklentisi ile öğretmenlik mesleğine ilişkin duygusal tutumları arasında zayıf, negatif ve anlamlı bir ilişki varken, teknolojik ve davranışsal tutumları arasında herhangi bir ilişki görülmemiştir. Öğretmen adaylarının gerçeklik şoku beklentileri ile ben merkezli kaygıları, görev merkezli kaygıları ve öğrenci merkezli kaygıları arasında anlamlı, pozitif ve zayıf düzeyde ilişki olduğu tespit edilmiştir.

**Anahtar Kelimeler:** Gerçeklik şoku, sınıf yönetim yeterlikleri, öğretmen adayı

**Abstract**

Reality shock generally refers to a situation in which a person or a society experiences a major contradiction with their previously held beliefs, perceptions or thoughts when confronted with information or experiences. This shock may cause the existing worldview of the individual or

society to be shaken and changed. This situation refers to an experience in which the difference between one's expectations and the reality one encounters affects the person emotionally or cognitively. Reality shock, especially common among new graduates or those who start a new job, occurs when a person experiences what he/she expects from work or life and what he/she encounters. This situation can sometimes be associated with illusions about workplace culture, workload, responsibilities or expectations. In this study, it was aimed to examine the relationship between pre-service teachers' reality shock expectations their attitudes towards the profession and their levels of occupational anxiety and these variables. In line with this purpose, convenience sampling was used and the opinions of pre-service teachers participating in the pedagogical formation programme organised at Fırat University Faculty of Education were consulted. Although the questionnaire form was distributed to all students, the data of a total of 185 pre-service teachers who answered the form were analysed. As a result of the analyses, the pre-service teachers' reality shock expectations are at the level of "Undecided", and they are at the level of "Strongly Agree" for the emotional dimension, technological dimension and behavioural dimension of the attitude towards the teaching profession. It was seen that the self-centred concerns, task-centred concerns and student-centred concerns of the professional anxiety scale were at the level of "I worry very little". While there was a weak, negative and significant relationship between reality shock expectation and affective attitudes towards the teaching profession, there was no relationship between technological and behavioural attitudes. It was determined that there was a significant, positive and weak relationship between the reality shock expectations of pre-service teachers and their self-centred anxieties, task-centred anxieties and student-centred anxieties.

**Keywords:** Reality shock, classroom management competencies, pre-service teachers

## 1. GİRİŞ

### 1.1. Kavramsal Çerçeve

Gerçeklik şoku, bir kişinin veya toplumun, bilgi veya deneyimlerle karşılaştığında önceden sahip olduğu inançları, algıları veya düşünceleriyle büyük çelişki yaşadığı bir durumu ifade etmektedir. Bu şok, bireyin veya toplumun mevcut dünya görüşünün sarsılmasına ve değişmesine neden olabilmektedir. Bu durum, kişinin beklentileri ile karşılaştığı gerçeklik arasındaki farkın kişiyi duygusal veya bilişsel olarak etkilediği bir deneyimi ifade edebilmektedir. Bu nedenle de gerçeklik şoku örgütsel bağlamda daha çok mesleğe yeni başlayanların veya pozisyon değiştirenlerin yaşadıkları durum olarak belirtilebilir.

Mesleğe yeni başlayan öğretmenlerin atandıktan sonra yaşadıkları en zor süreç "praksis şoku" (Veenman, 1984), gerçeklik şoku, "hayatta kalma aşaması" (Huberman, 1989), "geçiş şoku" (Corcoran, 1981) ve hatta "yıkılan hayaller" (Friedman, 2000) gibi pek çok kavramla tanımlanmıştır. Çünkü mesleğe ilk kez adım atmış olan öğretmenler daha önce nasıl öğreteceklerini öğrenmiş olmaları gerekmesine rağmen gerçek bir sınıfta öğretme sürecini yönetme gerçekten zor bir süreç olabilmektedir. Gerçeklik şoku olarak belirtilen bu zorlu başlangıç genellikle zamanla azalır ve kişi, yeni koşullara uyum sağlamayı öğrenir. Ancak bu dönemde destek, rehberlik ve açık iletişim önemli olabilir.

Bu çeşitli etiketlerin ortak noktası, bir öğretmenin sınıf gerçekliğiyle ilk karşılaşmasını takiben, öğretmen eğitimi sırasında geliştirilen ideallerin veya beklentilerin çöküşüne atıfta bulunmalarıdır (Friedman, 2000). Bu tür yüzleşmelerin bir sonucu olarak, stres faktörlerine tekrar tekrar uzun süreli maruz kalmanın bir sonucu olarak uzun süreli ve mesleğe özgü bir gerginlik biçimini yansıtan zorlanma veya tükenmişlik ortaya çıkabilir (Veenman, 1984). Dünya çapında öğretmen hazırlama programlarındaki önemli farklılıklara rağmen, hepsi ortak bir faktörü paylaşmaktadır: Uluslararası araştırmalar, yeni başlayan öğretmenlerin teorik

bilgilerini pratik bir bağlamda uygulamayı öğrenirken, öğrenci öğretmenlikten yeni başlayan öğretmenliğe geçişte zorlandıklarını göstermektedir: örneğin İsrail'de (Friedman, 2000), Hollanda'da (Stokking, Leenders, De Jong ve Van Tartwijk, 2003), ABD'de (Veenman, 1984) ve bu çalışma için en önemlisi Almanya'da (Klusmann, Kunter, Voss ve Baumert, 2012).

Bu çalışmada öğretmen adaylarının mesleğe ilk başladıklarında yaşamaları yüksek muhtemel olan gerçeklik şoku ile mesleki kaygıları ve öğretmenlik mesleğine ilişkin tutumları arasındaki ilişkinin incelenmesi amaçlanmıştır. Yapılan çalışmanın en önemli amacı öğretmen adaylarının mesleğe ilk başladıklarında yaşayacakları zorluklara dikkat çekmek ve bu konuda eğitim paydaşlarında farkındalık oluşturmaktır. Araştırmanın amacı doğrultusunda aşağıdaki sorulara cevap aranmıştır.

- 1) Öğretmen adaylarının gerçeklik şoku beklentileri, mesleki kaygı ve öğretmenlik mesleğine ilişkin tutumları ne düzeydedir?
- 2) Öğretmen adaylarının gerçeklik şoku beklentileri ile mesleki kaygı ve öğretmenlik mesleğine ilişkin tutumları arasındaki ilişkinin düzeyi nedir?
- 3) Öğretmen adaylarının gerçeklik şoku beklentileri, mesleki kaygı ve öğretmenlik mesleğine ilişkin tutumları cinsiyet değişkenine göre farklılık göstermekte midir?

## 2. YÖNTEM

### 2.1. Araştırma Deseni

Bu çalışmada öğretmen adaylarının gerçeklik şoku beklentileri ile mesleki kaygı ve öğretmenlik mesleğine ilişkin tutumları arasındaki ilişkinin incelenmesi amaçlandığından dolayı çalışma ilişkisel desende tasarlanmıştır. İlişkisel araştırmalar, iki ya da daha çok değişken arasındaki ilişkinin herhangi bir şekilde bu değişkenlere müdahale edilmeden incelendiği araştırmadır (Neuman, 2006).

### 2.2. Evren ve Örneklem

Çalışma evrenini 2022-2023 eğitim-öğretim yılı yaz döneminde Fırat Üniversitesi Eğitim Fakültesi'nde pedagojik formasyon dersleri alan 350 öğretmen adayı oluşturmaktadır. Evrenin hepsine ulaşılmaya çalışılmıştır. Bu nedenle herhangi bir örnekleme yöntemi kullanılmamıştır. Görüş bildiren 185 öğretmen adayının 127'si kadın (%68.6), 58'i erkektir (%31.4), 168'i bekar (%90.8), 17'si evlidir (%9.2).

### 2.3. Veri Toplama Araçları

Araştırma verilerinin toplanması amacıyla kişisel bilgilerin yanı sıra *Mesleki Kaygı Ölçeği*, *Öğretmenlik Mesleğine Yönelik Tutum Ölçeği* ve *Gerçeklik Şoku Beklentisi Ölçeği* kullanılacaktır. Söz konusu ölçeklerle ilgili açıklamalar aşağıda yer almaktadır.

*Öğretmenlik Mesleğine Yönelik Tutum Ölçeği*; Gürhan (2018) tarafından geliştirilen ölçek, duygusal, teknoloji ve davranışsal boyut olmak üzere toplam üç boyut ve 27 maddeden oluşan beşli likert (1-kesinlikle katılmıyorum; 5-kesinlikle katılıyorum) tipindedir. Üç faktörlü ölçek toplam varyansın % 51.223'ünü açıklamaktadır. Cronbach Alpha iç güvenilirlik katsayısı davranışsal boyut için .92, teknoloji boyutu için .81 ve duygusal boyut için .76 olarak bulunmuştur. Doğrulayıcı Faktör Analizi sonuçları ( $\chi^2/df = 2.60$ ; RMSEA = 0.063; SRMR = 0.051; NFI = .95; IFI = .89; CFI = .91) üç faktörlü ölçek yapısının iyi uyum gösterdiğini işaret etmektedir. Bu çalışmada ölçeğin Cronbach Alpha güvenilirlik katsayısı .90 olarak hesaplanmıştır.

*Mesleki Kaygı Ölçeği*: Saban, Korkmaz ve Akbaşı (2004) tarafından, Borich'den (1996) uyarlanarak geliştirilen öğretmen adayı kaygı ölçeği, kaygı derecelerini temsil etmek adına likert tipi ölçek (1) kaygılanmıyorum, (2) çok az kaygılanıyorum, (3) kısmen kaygılanıyorum,

(4) oldukça kaygılanıyorum, (5) çok kaygılanıyorum olarak beşli derecelendirme şeklinde yapılmıştır. Bu ölçekte her birinde 15 adet soru bulunan üç kısım ve toplam 45 madde yer almaktadır. Ölçeğin Cronbach's Alpha analizi sonucunda katsayıları ben-merkezli kaygılar için .76, görev-merkezli kaygılar için .73 ve öğrenci-merkezli kaygılar için ise .76 olarak bulunmuştur. Bu çalışmada ölçeğin Cronbach Alpha güvenilirlik katsayısı .98 olarak hesaplanmıştır.

*Gerçeklik Şoku Beklentisi Ölçeği*; Kim ve Cho (2014) tarafından geliştirilen ve Özdemir ve Büyükgöze (2016)'nin uyarladığı ölçek tek boyutlu olup dokuz maddeden oluşmakta ve beşli likert (1-hiç doğru değil; 5-çok doğru) tipinde hazırlanmıştır. Ölçekten alınabilecek en düşük puan 7, en yüksek puan ise 63'tür. Cronbach alfa iç tutarlılık katsayısı .78, Doğrulayıcı Faktör Analizi sonuçları ( $\chi^2/df=1.8$ ; AGFI = .86; GFI = .92; NFI = .89; CFI = .94; IFI = .84; RMR = .16; RMSEA = .08) tek faktörlü ölçek yapısının doğrulandığını göstermektedir. Bu çalışmada ölçeğin Cronbach Alpha güvenilirlik katsayısı .92 olarak hesaplanmıştır.

Verilerin toplanması için anket formu hazırlanmıştır. Anket formu dağıtılarak pedagojik formasyona katılan öğretmen adaylarından anket formunu doldurmaları istenmiştir. Bir hafta sonra anket formları toplanmıştır. Dağıtılan anket formlarından 205 tanesi geri dönmüş 20 tanesi özensiz, rastgele veya eksik doldurulduğu için elenmiş ve toplam 185 anket formu ile analizler yapılmıştır.

#### 2.4. Verilerin Analizi

Analizlere geçilmeden önce verilerin normal dağılım sergileyip sergilemediğine bakılmış, basıklık ve çarpıklık değerlerinin normal dağılımı temsil ettiği görülmüştür (Tablo 1). Basıklık ve çarpıklık değerlerin  $\pm 1.5$  arasında değişmesi verilerin normal dağılım sergilediği anlamına gelmektedir (Tabachnick ve Fidell, 2013). Verilerin normal dağılım sergilediği tespit edildikten sonra ilk olarak betimsel istatistikler yapılmış, ölçeklerin iç tutarlılık katsayıları, ortalama ve standart sapma değerleri ile değişkenler arasındaki Pearson Momentler Çarpım Korelasyon Katsayısı hesaplanmıştır. 5'li likert ölçeklerin ortalama puanları 4.21-5.00 ise *Tamamen Katılıyorum/Çok Kaygılanıyorum*, 3.41-4.20 ise *Katılıyorum/Oldukça Kaygılanıyorum*, 2.61-3.40 ise *Orta Düzeyde Katılıyorum/Kısmen Kaygılanıyorum*, 1.81-2.60 ise *Katılmıyorum/Çok Az Kaygılanıyorum* ve 1.00-1.81 ise *Kesinlikle Katılmıyorum/ Kaygılanmıyorum* şeklinde değerlendirilmiştir. Korelasyon değerleri ise korelasyon katsayısının mutlak değer olarak, .70-1.00 arasında olması *yüksek*; .70-.30 arasında olması *orta*; .30-.00 arasında olması ise, *düşük* düzeyde ilişki olarak (Büyüköztürk, 2012) yorumlanmıştır.

### 3. BULGULAR

Araştırma kapsamında ulaşılan bulgular sırasıyla sunulmuştur Tablo 1'de öğretmen adaylarının mesleki kaygıları, öğretmenlik mesleğine ilişkin tutumları ve gerçeklik şoku beklenti düzeylerine ilişkin ortalama puanlar, standart sapma değerleri, basıklık ve çarpıklık değerleri sunulmaktadır.

**Tablo 1.** Değişkenlerin ortalama puanlar, standart sapma değerleri, basıklık ve çarpıklık değerleri

Değişkenler	N	Mean	ss	Çarpıklık	Basıklık
Gerçeklik Şoku Beklentisi	185	3.75	1.125	.285	-.152
<b>Öğretmenlik Mesleğine İlişkin Tutum</b>					
Duygusal	185	4.30	0.596	-.793	-.394

Teknoloji	185	4.30	0.734	-1.138	.660
Davranışsal	185	4.35	0.663	-.861	.232
<b>Mesleki Kaygı</b>					
Ben Merkezli Kaygılar	185	2.34	1.036	.463	-.605
Görev Merkezli Kaygılar	185	2.43	0.962	.351	-.464
Öğrenci Merkezli Kaygılar	185	2.30	1.028	.527	-.473

Tablo 1’de ölçek boyutlarının basıklık ve çarpıklık değerleri verilerin normal dağılım sergilediği ve tekli normallik varsayımının sağlandığı görülmektedir. Ayrıca öğretmen adaylarının gerçeklik şoku beklentileri ( $\bar{x} = 3.75$ ;  $ss = 1.125$ ) “Kararsızım” düzeyindedir. Öğretmenlik Mesleğine İlişkin Tutum Ölçeği’nin duygusal boyutu ( $\bar{x} = 4.30$ ;  $ss = 0.596$ ), teknolojik boyutu ( $\bar{x} = 4.30$ ;  $ss = 0.734$ ) ve davranışsal boyutu ( $\bar{x} = 4.35$ ;  $ss = 0.663$ ) “Tamamen Katılıyorum” düzeyinde iken Mesleki Kaygı Ölçeği’nin ben merkezli kaygılarının ( $\bar{x} = 2.34$ ;  $ss = 1.036$ ), görev merkezli kaygılarının ( $\bar{x} = 2.43$ ;  $ss = 0.962$ ) ve öğrenci merkezli kaygılarının ( $\bar{x} = 2.30$ ;  $ss = 1.028$ ) “Çok Az Kaygılanıyorum” düzeyinde olduğu görülmektedir. Tablo 2’de gerçeklik şoku beklentisi ile mesleki kaygı ve öğretmenlik mesleğine ilişkin tutumları arasındaki ilişkinin ortaya konması için yapılan analize ilişkin bulgular yer almaktadır.

**Tablo 2.** Öğretmen adaylarının gerçeklik şoku beklentisi ile mesleki kaygı ve öğretmenlik mesleğine ilişkin tutumları arasındaki ilişki

	GŞB	OMIT1	OMIT2	OMIT3	MK1	MK2	MK3
<b>GŞB.</b> Gerçeklik Şoku Beklentisi	1						
<b>OMIT1.</b> Duyuşsal	-.15*	1					
<b>OMIT2.</b> Teknoloji	-.13	.88**	1				
<b>OMIT3.</b> Davranışsal	-.09	.72**	.70**	1			
<b>MK1.</b> Ben Merkezli Kaygılar	.23**	-.38**	-.30**	-.23**	1		
<b>MK2.</b> Görev Merkezli Kaygılar	.23**	-.36**	-.27**	-.20**	.97**	1	
<b>MK3.</b> Öğrenci Merkezli Kaygılar	.17*	-.39**	-.31**	-.23**	.93**	.93**	1

\*\*p<.01; \*p<.05

Tablo 2 incelendiğinde öğretmen adaylarının gerçeklik şoku beklentisi ile öğretmenlik mesleğine ilişkin duygusal tutumları ( $r = -.15$ ;  $p < .01$ ) arasında zayıf, negatif ve anlamlı bir ilişki varken, teknolojik ( $r = -.13$ ;  $p > .01$ ) ve davranışsal ( $r = -.09$ ;  $p > .01$ ) tutumları arasında herhangi bir ilişki görülmemektedir. Öğretmen adaylarının gerçeklik şoku beklentileri arttıkça öğretmenlik mesleğine duygusal olarak tutumları azalma eğilimi göstermektedir. Öğretmen adaylarının gerçeklik şoku beklentileri ile ben merkezli kaygıları ( $r = .23$ ;  $p < .01$ ), görev merkezli kaygıları ( $r = .23$ ;  $p < .01$ ) ve öğrenci merkezli kaygıları ( $r = .17$ ;  $p < .01$ ) arasında da anlamlı, pozitif ve zayıf düzeyde ilişki vardır. Öğretmen adaylarının gerçeklik şoku beklentileri arttıkça mesleki kaygı düzeyleri de artma eğilimindedir.

Tablo 3'te öğretmen adaylarının gerçeklik şoku beklentilerinin, mesleki kaygı düzeylerinin ve öğretmenlik mesleğine ilişkin tutumlarının cinsiyet değişkenine göre anlamlı olarak değişip değişmediğine ilişkin bulgular yer almaktadır.

**Tablo 3.** Öğretmen adaylarının gerçeklik şoku beklentilerinin, mesleki kaygı düzeylerinin ve öğretmenlik mesleğine ilişkin tutumlarının cinsiyet değişkenine göre analiz bulguları

Değişkenler	Cnsyt	N	Mean	ss	t	sd	p
Gerçeklik Şoku Beklentisi	Kadın	127	3.74	1.104	-0.192	183	.848
	Erkek	58	3.77	1.180			
Duyuşsal	Kadın	127	4.36	.545	2.123	183	.035
	Erkek	58	4.16	.680			
Teknolojik	Kadın	127	4.37	.677	2.173	183	.031
	Erkek	58	4.12	.839			
Davranışsal	Kadın	127	4.40	.614	1.512	183	.132
	Erkek	58	4.24	.753			
Ben Merkezli Kaygılar	Kadın	127	2.37	.966	0.704	183	.482
	Erkek	58	2.26	1.180			
Görev Merkezli Kaygılar	Kadın	127	2.49	.852	1.155	183	.250
	Erkek	58	2.31	1.157			
Öğrenci Merkezli Kaygılar	Kadın	127	2.32	.947	0.471	183	.638
	Erkek	58	2.24	1.194			

Tablo 3'te görüldüğü gibi, cinsiyet değişkeni açısından öğretmen adaylarının gerçeklik şoku beklentileri anlamlı farklılık göstermemektedir ( $t_{(183)} = -0.192, p > .05$ ). Öğretmenlik mesleğine ilişkin tutumun duyuşsal boyutu ( $t_{(183)} = 2.123, p < .05$ ) ile teknolojik boyutu ( $t_{(183)} = 2.173, p < .05$ ) kadınlar lehine anlamlı farklılık gösterirken davranışsal boyutu ( $t_{(183)} = 1.512, p > .05$ ) anlamlı farklılık göstermemektedir. Öğretmen adaylarının ben merkezli kaygıları ( $t_{(183)} = 0.704, p > .05$ ), görev merkezli kaygıları ( $t_{(183)} = 1.155, p > .05$ ) ve öğrenci merkezli kaygıları ( $t_{(183)} = 0.471, p > .05$ ) da cinsiyet değişkenine göre anlamlı farklılık göstermemektedir.

## 5. SONUÇ, TARTIŞMA VE ÖNERİLER

Bu çalışmada öğretmen adaylarının gerçeklik şoku beklenti ile mesleğe ilişkin tutum ve mesleki kaygı düzeyleri ile bu değişkenler arasındaki ilişkinin incelenmesi amaçlanmıştır. Çalışmadan elde edilen ilk sonuca göre öğretmen adaylarının gerçeklik şoku beklentilerinin "Kararsızım" düzeyinde başka bir ifade ile orta düzeydedir. Bu durum öğretmen adaylarının mesleğe başladıklarındaki beklentilerinin orta düzeyde olduğunu ve daha mesleğe başlamadan bile olması gereken düzeyin altında olduğunu göstermektedir. Öğretmen adaylarının gerçeklik şoku beklenti düzeylerinin orta düzeyde (Tekkurşun-Demir, Cicioğlu ve İlhan, 2017) ve öğretmenlerin gerçeklik şoku düzeylerinin orta düzeyde (Gürler ve Polat, 2022) olduğunu



gösteren araştırma sonuçlarına rastlanmaktadır. Öğretmen adaylarının öğretmenlik mesleğine ilişkin öz-yeterlik algılarını artırmak öğretmen adaylarının gerçeklik şokunun azaltılmasına yol açabilir (Kaşkaya, Ünlü, Akar, & Özturan Sağırılı, 2011). Öğretmen adaylarının göreve ilk başladıklarında gerçeklik şoku ile ilgili yaşantılarının daha düşük olması için konu temelli öğretimler sorun temelli ve etkinlik temelli öğretimler ile desteklenmelidir. Bunun için öğretmen adaylarının mezun olmadan önce simülasyonlar, problem temelli öğrenme ve proje temelli öğrenmelerle desteklenebilir. Meslek derslerinin en az % 40'ını örnek olay temelli olarak işlenmesi için öğretim elemanlarına gerekli teşvikler ve bilgilendirmeler yapılmalıdır.

Öğretmen adaylarının öğretmenlik mesleğine karşı olumlu tutumlar sergiledikleri gözlemlenmiştir. Aynı şekilde, alanyazındaki çeşitli araştırmalar incelendiğinde, öğretmen adaylarının genel olarak öğretmenlik mesleğine yönelik olumlu bir tutum sergilediği ve bu tutum düzeyinin yüksek olduğu konusunda bir uzlaşma olduğu belirlenmiştir (Alkhateb, 2013; Aydemir ve Er, 2023). Öğretmen adaylarının meslekleriyle ilgili olumlu tutumlarının yüksek olması, mesleği bilinçli bir şekilde tercih ettiklerini gösterir ve bu durumun gelecekteki mesleki başarıları olumlu yönde etkileme potansiyeline sahip olduğu düşünülmektedir (Terzi ve Tezci, 2007).

Öğretmen adaylarının mesleki kaygı düzeylerinin düşük düzeyde olduğu görülmüştür. Öğretmen adaylarının mesleki kaygılarının orta düzeyde olduğu ve öğretmen atamalarında yaşanan sorunların öğretmen adaylarının kaygılarını artırdığına ilişkin araştırma sonucunun (Arslan, Tunca-Güçlü ve Alkın-Şahin, 2023) yanı sıra ben merkezli, görev merkezli ve öğrenci merkezli kaygıların çok az kaygılanıyorum düzeyinde olduğuna ilişkin sonuçlara da rastlamak mümkündür (Güngör ve Gül, 2021).

Araştırmadan elde edilen bir diğer sonuca göre öğretmen adaylarının gerçeklik şoku beklentileri cinsiyet değişkenine göre anlamlı farklılık göstermemiştir. Cinsiyet değişkeninin öğretmen adaylarının gerçeklik şoku beklenti düzeylerinde anlamlı farklılaşmaya neden olmadığına ilişkin sonuç mevcut araştırma sonucu ile benzerlik gösterirken (Özdemir ve Büyükgöze, 2016), öğretmen adaylarının gerçeklik şoku beklentilerinde cinsiyetlerine göre anlamlı farklılık olduğu ve erkek öğretmen adaylarının, öğretmenlik mesleğinin ilk yıllarında gerçeklik şoku beklentilerinin daha yüksek düzeyde olduğuna (Kim ve Cho, 2014) ilişkin sonuç mevcut araştırma sonucuyla farklılık göstermektedir.

Öğretmen adaylarının öğretmenlik mesleğine ilişkin duyuşsal ve teknolojik tutumlar bağlamında kadınlar lehine anlamlı düzeyde yüksek olduğu görülürken, davranışsal bağlamda kadınların ve erkeklerin benzer tutumlara sahip oldukları ortaya çıkmıştır. Kadın öğretmen adaylarının öğretmenlik mesleğine ilişkin tutumlarının, erkek öğretmen adaylarına göre daha yüksek olduğu (Aksoy, 2010), kadın katılımcıların erkek katılımcılara göre daha yüksek tutuma sahip olduklarına (Ünaldı, 2022) ilişkin araştırma sonuçlarına rastlamak mümkündür. Toplumda öğretmenlik mesleğinin kadınlara daha uygun bir meslek olduğu algısı ve bu nedenle kadınlara daha sempatik geldiğini söylemek mümkündür.

Çalışma sonunda kadın ve erkek öğretmen adaylarının benzer mesleki kaygılara sahip oldukları görülmesine rağmen kadınların kaygıları erkeklere nispeten biraz daha yüksektir. Dursun ve Karagün (2012) tarafından yapılan çalışmada da benzer bir sonuca ulaşılmıştır. Öte yandan Türkiye'de yapılan bazı çalışmalarda kadınlar üzerindeki aile ve çevre baskısının daha fazla hissedilmesinin de etkisiyle kadınların erkek öğrencilere göre daha kaygılı olduğu saptanmıştır (Akgün, Gönen ve Aydın, 2007).

Öğretmen adaylarının gerçeklik şoku beklentisi ile öğretmenlik mesleğine ilişkin duyuşsal tutumları arasında zayıf, negatif ve anlamlı bir ilişki görülürken, teknolojik ve davranışsal

tutumları arasında herhangi bir ilişki görülmemiştir. Öğretmen adaylarının gerçeklik şoku beklentileri arttıkça öğretmenlik mesleğine duyuşsal olarak tutumları azalma eğilimi göstermektedir. Gerçeklik şoku ile öğretmenlik mesleğine yönelik tutum, okul beklentileriyle uyuşmama ve yetersizlik duygusu yaşama boyutları arasında negatif ve orta düzeyde; öğretmenlik mesleğine yönelik tutum ile gerçeklik şokunun alt boyutlarından olan sınıf yönetiminde zorlanma arasında negatif ve düşük düzeyde bir ilişki bulunduğu tespit edilmiştir (Gürler ve Polat, 2022). Gerçeklik şoku, öğretmenlerin mesleklerine karşı olumsuz tutum geliştirmelerine neden olabilecek etkenlerden biri olarak kabul edilmekte (Veenman, 1984) ve gerçeklik şokunun öğretmen adaylarının mesleki uygulamalarda yaşadıkları çelişkiler sonucunda mesleklerine yönelik bakış açıları üzerindeki etkisi olmaktadır. Öğretmen adaylarının gerçeklik şoku beklentilerini düşürmek, gerçeklik şoku yaşamalarını engellemek ve mesleklerine yönelik olumsuz tutum geliştirmelerini önlemek amacıyla öğretmen eğitiminde örnek olay, simülasyon, benzetim benzeri öğretim tekniklerden faydalanılabilir (Kaşkaya, Ünlü, Akar ve Özturan Sağırılı, 2011). Nitelikli bir eğitim ortamında yetişmeleri öğretmen adaylarının mesleğin gereklerini yerine getirebilmeleri için yeterlilik kazanmalarına neden olacaktır. Bu nedenle de öğretmen adaylarına verilecek eğitimlerin temel hedefi öğretmen adaylarının mesleğe başladıklarında mesleğin gereklerini yerine getirebilmeleri için gerekli bilgi ve becerilerin kazandırılması olmalıdır.

Öğretmen adaylarının gerçeklik şoku beklentileri ile ben merkezli kaygıları, görev merkezli kaygıları ve öğrenci merkezli kaygıları arasında da anlamlı, pozitif ve zayıf düzeyde ilişki söz konusudur. Öğretmen adaylarının gerçeklik şoku beklentileri arttıkça mesleki kaygı düzeyleri de artma eğilimindedir. Mesleğin ilk yıllarında, çalışanlar farklı düzeylerde kaygı bozuklukları ile birlikte yetersizlik algılamakta ve gerçeklik şoku yaşamaktadırlar (Dyess ve Sherman 2009). Kuram ile uygulama arasındaki uyumsuzluklar, mesleğe yeni başlayan öğretmenlerin gerçeklik şoku yaşamalarına neden olabilmektedir (Çelik ve Kahraman, 2021). Bunun yanı sıra mesleğe yeni başlayan öğretmenlerin yaşadıkları sorunlar hayal kırıklığı yaşamalarına, motivasyonlarının düşmesine, stres, kaygı ve tükenmişlik, iş terki düzeylerinde artışa neden olabilir (Ingersoll, 2012). Mesleğin başında öğretmenler, yönetici ve meslektaşlarıyla sorun yaşama, onlardan destek görememe, eğitim- öğretim faaliyetleri gibi konularda kaygı ve baskı hissetme durumlarıyla karşı karşıya kalabilmekte ve mesleki uyumsuzluk yaşayabilmektedirler (Korkmaz, 1999). Bu durumda olan öğretmenlerin gerçeklik şoku yaşama olasılıklarının daha yüksek olacağını söylemek mümkündür. Bu nedenle öğretmen adaylarının mesleklerinin başında sorun yaşamaları muhtemel alanlarla ilgili alacakları eğitimlerin gerçek yaşamla ilişkilendirilmesi hem gerçeklik şoku yaşamalarını önlemek için hem de mesleki kaygı düzeylerinin düşürülmesi için faydalı olabilir.

## 6. KAYNAKLAR

- Aksoy, M. E. (2010). Öğretmen adaylarının öğretmenlik mesleğine ilişkin tutumları: Gaziosmanpaşa Üniversitesi örneği. *Sosyal Bilimler Araştırmaları Dergisi*, 2, 197-212.
- Akgün, A., Gönen, S., & Aydın, M. (2007). İlköğretim Fen ve Matematik Öğretmenliği Öğrencilerinin Kaygı Düzeylerinin Bazı Değişkenlere Göre İncelenmesi. *Elektronik Sosyal Bilimler Dergisi*, 6(20), 283-299.
- Alkhateeb, H. M. (2013). Attitudes towards teaching profession of education students in Qatar. *Comprehensive Psychology*, 2, 01-03.
- Arslan, R., Tunca-Güçlü, N., & Alkın-Şahin, S. (2023). Öğretmen adaylarının mesleki kaygı düzeylerinin bazı değişkenler açısından incelenmesi. *Manas Sosyal Araştırmalar Dergisi*, 12(1), 161-171.



- Aydemir, T., & Er, K. O. (2023). The relationship between the altruistic behaviors and attitudes toward the teaching profession of pre-service teachers. *Ankara University Journal of Faculty of Educational Sciences*, 56(3), 1105-1137.
- Clark, R. (2007). Convenience sample. *The Blackwell encyclopedia of sociology*, 1-2.
- Corcoran, E. (1981). Transition shock: the beginning teacher's paradox. *Journal of Teacher Education*, 32(3), 19-23.
- Çelik, O. T., & Kahraman, Ü. (2021). Göreve yeni başlayan öğretmenlerin yaşadıkları güçlükler. *Pamukkale Üniversitesi Eğitim Fakültesi Dergisi*, 51, 179-205.
- Dursun, S., & Karagün, E. (2012). Öğretmen adaylarının mesleki kaygı düzeylerinin incelenmesi: Kocaeli Üniversitesi Beden Eğitimi ve Spor Yüksekokulu son sınıf öğrencileri üzerine bir araştırma. *Kocaeli Üniversitesi Sosyal Bilimler Dergisi*, (24), 93-112.
- Dyess, S. M., & Sherman, R. O. (2009). The first year of practice: New graduate nurses' transition and learning needs. *The Journal of Continuing Education in Nursing*, 40(9), 403-410.
- Friedman, I. A. (2000). Burnout: shattered dreams of impeccable Professional performance. *Journal of Clinical Psychology*, 56, 595-606.
- Güngör, C., & Gül, İ. (2021). Öğretmen adaylarının öz yeterlik algıları ile mesleki kaygı düzeyleri arasındaki ilişki. *Iğdır Üniversitesi Sosyal Bilimler Dergisi*, (25), 774-811.
- Gürhan, M. (2018). *Öğretmenlik mesleğine yönelik tutum ölçeği geliştirilmesi ve biyoloji öğretmeni adaylarının öğretmenlik mesleğine yönelik tutumlarının farklı değişkenler açısından değerlendirilmesi* (Master's thesis). Necmettin Erbakan Üniversitesi, Konya.
- Gürler, S., & Polat, S. (2022). Öğretmenlerin yaşadıkları gerçeklik şoku ile mesleki tutumları arasındaki ilişki. *Mustafa Kemal Üniversitesi Eğitim Fakültesi Dergisi*, 6(9), 22-37.
- Huberman, M. A. (1989). The Professional life cycle of teachers. *Teachers College Record*, 91, 31-57.
- Ingersoll, R. (2012). Beginning teacher induction: what the data tell us. *Phi Delta Kappan*, 93(8), 47-51.
- Kaşkaya, A., Ünlü, İ., Akar, M. S., & Özturan Sağırlı, M. (2011). Okul ve öğretmen içerikli sinema filmlerinin öğretmen adaylarının mesleki tutumlarına ve öz yeterlik algılarına etkisi. *Kuram ve Uygulamada Eğitim Bilimleri*, 11(4), 1765-1783.
- Kim, H., & Cho, Y. (2014). Pre-service teachers' motivation, sense of teaching efficacy, and expectation of reality shock. *Asia-Pacific Journal of Teacher Education*, 42(1), 67-81.
- Klusmann, U., Kunter, M., Voss, T., & Baumert, J. (2012). Berufliche Beanspruchung angehender Lehrkräfte: Die Effekte von Persönlichkeit, pädagogischer Vorerfahrung und professioneller Kompetenz. *Zeitschrift für pädagogische Psychologie*.
- Korkmaz, S. (1999). Göreve yeni başlayan öğretmenlerin mesleğe uyum sorunları. Yayınlanmamış Yüksek Lisans Tezi. Kocaeli Üniversitesi, Kocaeli.
- Korkmaz, İ., & Akbaşı, S. (2004). Göreve yeni başlayan sınıf öğretmenlerinin karşılaştıkları güçlükler. *Kuram ve Uygulamada Eğitim Yönetimi*, 38(38), 266-277.
- Neuman, W. L. (2006). *Toplumsal araştırma yöntemleri, nitel ve nicel yaklaşımlar* (Ö. Sedef, Çev.). İstanbul: Yayınodası.

- Özdemir, M., & Büyükgöze, H. (2016). Gerçeklik Şoku Beklentisi Ölçeği'nin uyarlaması ve aday öğretmenler üzerine bir uygulama. *Ahi Evran Üniversitesi Kırşehir Eğitim Fakültesi Dergisi*, 17(2), 243-257.
- Saban, A., Korkmaz, İ., & Akbaşlı, S. (2004). Öğretmen adaylarının mesleki kaygıları. *Eğitim Araştırmaları-Eurasian Journal of Educational Research*, 17, 198-209.
- Stokking, K., Leenders, F., De Jong, J., & Van Tartwijk, J. (2003). From student to teacher: Reducing practice shock and early dropout in the teaching profession. *European journal of teacher education*, 26(3), 329-350.
- Tabachnick, B. G., & Fidell, L. S. (2013). *Using multivariate statistics* (6th ed.), Boston: Allyn and Bacon.
- Tekkurşun-Demir, G., Cicioğlu H., İ., & İlhan, E., L. (2017). A descriptive study on expectation levels of reality shock of physical education teacher candidates who take pedagogical formation. *Science, Movement and Health*, 17(2), 135-140.
- Terzi, A. R., & Tezci, E. (2007). Necatibey Eğitim Fakültesi Öğrencilerinin Öğretmenlik Mesleğine İlişkin Tutumları. *Educational Administration: Theory and Practice*, 52, 593-614.
- Ünaldı, G. (2022). Beden Eğitimi ve Sınıf Öğretmeni Adaylarının Öğretmenlik Mesleğine İlişkin Tutumlarının İncelenmesi: Artvin İli Örneği. *Uluslararası Holistik Sağlık, Spor ve Rekreasyon Dergisi*, 1(1), 50-58.
- Veenman, S. (1984). Perceived problems of beginning teachers. *Review of Educational Research*, 54, 143-178.

**MEHMED ZİYA GOKALP AND THE ESTABLISHMENT PROCESS OF  
DIYARBEKİR BRANCH OF THE COMMITTEE OF UNION AND PROGRESS  
MEHMED ZİYA GÖKALP VE İTTİHAT VE TERAKKİ CEMİYETİ DİYARBEKİR  
ŞUBESİ'NİN KURULUŞ SÜRECİ**

**Ahmet DENİZ**

**Doktora Öğrencisi, Mardin Artuklu Üniversitesi Lisansüstü Eğitim Enstitüsü, Tarih  
ABD, ORCID: 0000-0002-2141-3467**

**Özet**

Sultan II. Abdülhamid döneminde Diyarbekir’de eşraf ve aşiretler arasında nüfuz mücadeleleri yaşanmaktaydı. Sultan II. Abdülhamid’in özellikle Ermenilere karşı aşiretleri desteklemesi ve onlardan Hamidiye Alayları’nı kurması nüfuz mücadelesinde aşiret reislerini ve onları destekleyen bazı Diyarbekirli eşrafı ön plana çıkarmıştır. Öbür taraftan nüfuzlarını kaybeden eşraf, aşiretlerin yol açtığı sorunlar nedeniyle ekonomik kayba da uğramıştı. Bu süreç, II. Abdülhamid yönetimine muhalif bir hareket olan İttihat ve Terakki Cemiyeti’nin kurulduğu döneme rast gelmektedir. Sultan II. Abdülhamid’in baskıcı yönetimine karşı örgütlenen muhalif aydınların sürgün edildiği vilayetlerden biri Diyarbekir olmuştur. Cemiyetin kurucularından Dr. Abdullah Cevdet’in Diyarbekir’e sürgün edilmesiyle II. Abdülhamid yönetimine muhalif eşrafla kurduğu ilişki neticesinde, erken bir dönemde İttihat ve Terakki’nin Diyarbekir’de tohumlarının atılmasını sağlamış ve eşraf gençleri arasında fikirlerinin yayılmasını sağlamıştır. Bu süreçte zekâsı ve bilgisiyle ön plana çıkan Mehmed Ziya Gökalp olmuştur. Dr. Abdullah Cevdet’in yönlendirmesiyle yüksek eğitimini tamamlamak üzere İstanbul’a giden Mehmed Ziya, burada İttihat ve Terakki’nin diğer kurucuları olan İshak Sukuti ve İbrahim Temo ile irtibat kurarak Cemiyete üye olmuştur. İstanbul’da cemiyet adına faaliyetlerde bulunması ve Diyarbekir’deki gençlere gönderdiği II. Abdülhamid yönetimi karşıtı mektupların ortaya çıkmasıyla, cemiyetin Diyarbekir’deki altyapısının çökmesine neden olmuştur. Bu süreçte bir yıl hapis yatan Gökalp, Diyarbekir’e sürgün edilmiştir. Bu süreçte göz hapsinde tutulduğundan siyasi faaliyetlerden uzak duran Gökalp, düşünce dünyasını zenginleştirmiştir. Gökalp, II. Meşrutiyet’in ilanından birkaç gün sonra İttihat ve Terakki’nin Diyarbekir şubesini resmi olarak kurmuştur. Bu süreçte Sultan II. Abdülhamid’in gücünü kaybetmesi ve İttihat ve Terakki’nin ön plana çıkması sonucunda, önceki yıllarda nüfuzlarını kaybeden eşrafın İttihat ve Terakki Cemiyeti Diyarbekir Şubesi etrafında bir araya gelmesini sağlamıştır. Cemiyetin genel merkezinden aldığı destek sayesinde bu kez aşiretlere, Sultan II. Abdülhamid taraftarı eşrafa ve yönetici konumda bulunanlara karşı nüfuz mücadelesini sürdüren İttihat ve Terakki Cemiyeti’nin Diyarbekir şubesi zamanla şehirdeki hâkim güç haline gelmiştir.

**Anahtar Kelimeler:** Mehmet Ziya Gökalp, İttihat ve Terakki Cemiyeti, Diyarbekir, eşraf

**Summary**

During the reign of Sultan Abdulhamid II, there were struggles for influence among notables and tribes in Diyarbekir. Sultan Abdulhamid II’s support of the tribes, especially against the Armenians, and the establishment of the Hamidiye Regiments from them, brought the tribal leaders and some of the notables of Diyarbekir who supported them to the fore in the struggle for influence. On the other hand, the notables who lost their influence also suffered economic

losses due to the problems caused by the tribes. This process coincides with the period when the Committee of Union and Progress, which was an opposition movement to the rule of Abdulhamid II, was established. Diyarbakir was one of the provinces where opposition intellectuals who organized against the oppressive rule of Sultan Abdulhamid II were exiled. As a result of Dr. Abdullah Cevdet, one of the founders of the society, being exiled to Diyarbakir, and the relationship he established with the notables who opposed the rule of Abdulhamid II, he ensured that the seeds of the Union and Progress Society were sown in Diyarbakir in an early period and enabled the spread of its ideas among the youth of the notables. Within that period, Ziya Gökalp stood out with his intelligence and knowledge. With the guidance of Dr. Abdullah Cevdet, Mehmet Ziya went to Istanbul to complete his higher education and by contacting İshak Sukuti and İbrahim Temo, the other founders of the Committee of Union and Progress, he became a member of the society. His activities on behalf of the society in Istanbul and the emergence of letters against the Abdulhamid II's administration that he sent to the young people in Diyarbakir caused the infrastructure of the society in Diyarbakir to collapse. In this period after spending a year in prison, Gökalp was exiled to Diyarbakir. Gökalp who stayed away from political activities because he was kept under surveillance during this period, enriched his world of thought. A few days after the declaration of the Constitutional Monarchy, Gökalp officially established the Diyarbakir branch of the Committee of Union and Progress. In this process, as a result of Sultan Abdulhamid II losing his power and the Union and Progress movement coming to the fore, the notables who had lost their influence in the previous years came together around the Diyarbakir branch of the Committee of Union and Progress. Owing to the support it received from the headquarters of the society, the Diyarbakir branch of the Committee of Union and Progress, which continued its struggle for influence against the tribes, the notables who were supporters of Sultan Abdulhamid II, and those in administrative positions, became the dominant power in the city over time.

**Keywords:** Ziya Gökalp, Committee of Union and Progress, Diyarbakir, notables

## 1.GİRİŞ

Rasmaur'a göre, Jön Türk hareketinin başlangıcı Sultan Abdülaziz dönemine dayanmaktadır. Bu dönemde Avrupa'da bulunan Osmanlı aydınları Fransız İhtilali'nin getirmiş olduğu, vatan, meşveret, meclis gibi kavramlardan etkilenmişlerdi (Ramsaur, 1972:20). Fransız İhtilali'nin ardından ortaya çıkan fikir akımlarından en etkili olan milliyetçilik, ilk olarak Osmanlı İmparatorluğu'nun Avrupa toprakları üzerinde etkisini göstermiş ve milliyetçi isyanların ortaya çıkmasına sebep olmuştur. Jön Türkler, padişahın mutlak yönetimine son verilip meşrutî bir yönetimin kurulması durumunda güçlü bir devletin doğal olarak ortaya çıkacağına inanmış ve bu sayede imparatorluğun dağılma tehlikesinden kurtulabileceğini düşünmüşlerdir (Zürcher, 2005:141).

II. Abdülhamid'in tahta çıkmasıyla birlikte, Jön Türk muhalefeti belirli bir süre için bastırılmış oldu. Ancak, 1877-78 Osmanlı-Rus Harbi'nde büyük toprak kayıplarının yaşanması ve Berlin Antlaşması'nın ardından Ermeni sorununun ortaya çıkması gibi sorunlar, bir süre sonra muhalefetin tekrar canlanmasına neden oldu. 1889 yılında İstanbul'da, Askeri Tıp Okulu öğrencilerinin öncülük ettiği bir grup Osmanlı genci II. Abdülhamid'in meşrutî yönetimi ve anayasal düzeni geri getirmesi için gizli bir örgüt kurdu. Bu örgütün kurucuları İbrahim Temo Abdullah Cevdet, İshak Sukuti ve Mehmet Reşit gibi isimlerdi (Temo, 2013:29). Kısa süre içinde Tıbbiye öğrencileri arasında yayılan bu örgüt, başlangıçta "Terakki ve İttihat" adını aldı; daha sonra ise ismini "İttihat ve Terakki" olarak değiştirdi (Tunaya, 1988:19). İttihat ve Terakki hareketi içinde ateist pozitivistlerden ulemanın muhalif üyelerine, vatansever askeri yetkililere

ve bürokrasinin yüksek kademeli eski görevlilerine kadar çeşitli kesimlerden bireyler yer alıyordu. Cemiyette bulunanların temel amacı Osmanlıcılık fikri çerçevesinde devletin dağılmasını önlemektir.

İstanbul'da kurulan İttihat ve Terakki zaman içerisinde imparatorluğun diğer vilayetlerindeki insanları da etkiledi ancak bu dönemde gizli bir teşkilat olduğundan faaliyetleri hakkında çok fazla bilgiye sahip değiliz. Daha çok o dönemin resmi belgelerine yansıyan ve sonraki dönemlerdeki hatıralardan yararlanarak gizlilik dönemindeki faaliyetler hakkında bilgi sahibi olabiliyoruz. Cemiyetin etkisiyle Meşrutiyet ilan edildikten sonra ancak imparatorluğun farklı yerlerinde resmi şubeler kurulmaya başlamıştır.

## 2.İTTİHAT TERAKKİ'NİN DİYARBEKİR'DE TEMELLERİNİN ATILMASI

Sultan II. Abdülhamid döneminde siyasi sürgünlerin gönderildikleri yerlerden biri de Diyarbekir olmuştur. Farklı millet, düşünce ve meslek gruplarından gelen bu sürgünler Diyarbekir'de kaldıkları süre içerisinde halkla olan ilişkileri nedeniyle bazen fikirlerine taraftar da bulabiliyorlardı. II. Abdülhamid yönetimine muhalif olan bu sürgünler şehirde meşrutiyet, hürriyet, adalet, eşitlik gibi düşüncelerini yaymaktan da çekinmemişlerdir. Bazı konularda şehir ahalisiyle uyuşmadıklarında ya şikâyet ediliyorlardı ya da sürgün olan kişiyle temas kurulmasına engel olunuyordu.

Diyarbekir'de farklı milletlerden insanların olması ve onların yabancılarla olan temasları da şehirdeki insanların fikirlerinin oluşmasında rol oynuyordu. Modern eğitim kurumların eğitim gören gençler hem öğretmenleri hem de sürgünler sayesinde farklı fikirlerle tanışma fırsatı buluyorlardı. Gençlerin vicdanında sürgün olarak gelen her insan II. Abdülhamid yönetiminin bir mağduru kabul ediliyor ve onunla konuşma, bilgisinden faydalanma yoluna gidiyorlardı (Erişirgil, 1984:22).

Diyarbekir İttihat ve Terakki Cemiyeti'nin şubesinin gayri resmi olarak ne zaman kurulduğu konusunda tartışmalar olmakla birlikte genel olarak şubenin ilk temellerinin sürgün veya bir görevle gelen subaylar tarafından atıldığı kabul edilmektedir (Hanioğlu, 1985:195). Bu nedenle İttihat ve Terakki'nin kurucularından olan ve ilk olarak Harput'a gönderilen ancak kolera salgınının çıkmış olması nedeniyle 1894'te Diyarbekir'e görevlendirilen Dr. Abdullah Cevdet'in İttihat ve Terakki'nin Diyarbekir şubesinin ilk temellerini attığı söylenmektedir (Hanioğlu, 1985:292).

Abdullah Cevdet Diyarbekir'de bulunduğu süre içerisinde eşraf ailelerinden olan münevver gençlerle kurduğu yakınlık nedeniyle birçok kimseyle tanıştı. Eşraftan bazı aileler din hakkındaki görüşleri nedeniyle dinsizlikle itham edilen Abdullah Cevdet ile gençlerinin temas kurmasını engellemek istemişler de daha sonra İttihat ve Terakki içinde aktif rol alacak olan Kadızade İsmail Hakkı Paşa, Süleyman Nafiz ve Ziya Gökalp gibi kişileri cemiyete kazandırmıştı (Gökalp, 1977:172).

Diyarbekir'de bulunduğu süre içinde faaliyetlerine yoğunluk veren Abdullah Cevdet, Ziya Gökalp'i cemiyete üye yapmıştır (Şapolyo, 1943:50; Hanioğlu, 1981:29). Ancak Abdullah Cevdet'in İstanbul'a dönüşüyle cemiyet şubesinin faaliyetlerinde yoğunluk azalmıştır (Hanioğlu, 1985:292). Dr. Abdullah Cevdet'in yönlendirmesi ile Ziya Gökalp eğitim almak için 1895'te İstanbul'a gitmesi ve Abdullah Cevdet'in de Diyarbekir'den ayrılmasından sonra şubenin varlığını ne kadar sürdürdüğü konusunda tam bilgi sahibi olmasak da bazı belgelerde bu dönemde yaşanan sorunlara karışan Diyarbekirli eşrafın Jön Türk üyesi oldukları belirtilmektedir.

Dr. Abdullah Cevdet'in Diyarbekir'den ayrılmasından sonra Müslümanlar ve Ermeniler arasında 1895 Kasım'ında bazı olaylar yaşanmıştı. İngiliz Konsolos Hallward'a göre şehirde



yaşanan düzensizliğin temel sebeplerinden biri Diyarbekir’de birçok taraftarı da bulunan “Jön Türkler”in üyeleridir. Hallward, Diyarbekir’deki Jön Türk üyeleri için “*vatanseverliği yağmayla birleştiren ve bu ülkedeki mevcut durumu devrim zamanında Fransa’da var olanla karşılaştıran kişiler*” olarak söz etmektedir. Sahip oldukları fikirler hakkında ise “*Avrupa müdahalesini ve Sultan’ın düşüşünü kıskırtmak için karışıklıkları çıkarmaktadırlar*” demektedir. Hallward, Pirinççizade Arif Efendi, Cemil Paşa, Bekir Efendi, Belediye başkanı Talat Efendi ve Süleyman Nazif’in bu cemiyete mensup olduklarını belirtmektedir (FO 424-187 Inclosure in No. 26). Benzer ifadeleri Diyarbekir Fransız Konsolosu Meyrier de gönderdiği raporlarda ifade etmektedir (Meyrier, 2010:170).

İngiltere büyükelçisi P. Currie’den Salisbury Markizi’ne gönderilen 12 Mart 1896 tarihli raporda eşraftan sadece Pirinççizade Arif Efendi’nin ismi geçmektedir. Raporda “*Arif Efendi’nin çok güçlü olduğu Diyarbekir’deki Jön Türk partisinin liderlerinden biri olduğunu duyuyorum. Amaçları Hıristiyanlara yönelik bir katliam düzenlemek ve böylelikle Büyük Güçlerin müdahalesiyle padişahın tahttan indirilmesini sağlamaktır*” (FO 424-186 No. 273) denilmektedir. Başka bir raporda ise Diyarbekir’de huzuru bozan “Jön Türk” partisi üyeleri içerisinde en sakıncalı üyenin genç bir adam olan Süleyman Nazif olduğu belirtilmektedir (Turkey No.8 Inclosure in No. 76).

Raporlardan anlaşıldığı kadarıyla Diyarbekir’de İttihat ve Terakki’ye mensup olanlar şehir eşrafıydı. Bu dönemde Diyarbekir eşrafının merkezi hükümete muhalif İttihatçılarla işbirliği yapmasının sebebi II. Abdülhamid’in Ermenilere karşı kurmuş olduğu Hamidiye Alayları’na mensup aşiretlerle işbirliği yapmış olması nedeniyle eşrafın nüfuzunun kırılmış olmasıydı. Bu nedenle kendisine karşı çıkmış muhalif bir grupla kurdukları ilişki ideolojik yakınlıktan ziyade menfaatlerinin zedelenmesiydi.

## 2.1. Ziya Gökalp ve İttihat ve Terakki Cemiyeti

Ziya Gökalp, Diyarbekir’de Mülkiye İdadisi’ndeki eğitiminden sonra yüksek öğrenim görmek için 1895’te İstanbul’a gitti. Burada Baytar Mektebi’ne kaydolan Ziya bir taraftan eğitimine devam ederken diğer taraftan hürriyet ve meşrutiyet için çalışan gençlerle temas kurdu. Diyarbekir’de iken Dr. Abdullah Cevdet’ten hürriyet ve meşrutiyetin gelmesini sağlamak için gizli bir cemiyetin kurulmuş olduğunu öğrenmişti. Dr. Abdullah Cevdet’in yönlendirmesi ile İttihat ve Terakki Cemiyeti’nin diğer kurucuları olan İbrahim Temo ve hemşehrisi İshak Sukuti ile tanıştı ve onlar aracılığıyla cemiyete alındı (Şapolyo, 1943:70; Beysanoğlu, 1977:192-193; Tuncay, 1978:34).

Ziya, Baytar Mektebi’nde okuduğu üç yıllık sürede okuduğu kitaplar ve şüpheli faaliyetleri nedeniyle okul yönetiminin dikkatini üzerine çekmişti. Bir gece dolabı okul müdürü tarafından arandı ve zararlı sayılan Fransızca birkaç kitap bulundu. Onu tanıyan bazı öğretmenler okuldan atılmasını önlemişlerdi. Ancak Ziya Gökalp, bir Kadir gecesinde Ayasofya Camii önünde bildiri dağıtırken yakalandı ve tutuklandı. Bir süre sonra serbest bırakılan Ziya, 1898 yazında tatil için Diyarbekir’e döndü (Tuncay, 1978:35).

İstanbul’da kaldığı süre içerisinde edinmiş olduğu tecrübe ve birikimle Diyarbekir’de cemiyet adına gizli faaliyetlerde bulundu. Arkadaş ve akrabalarından gençleri bir araya getirerek o dönem için sakıncalı sayılan kitap ve gazeteleri onlara okutmuş ve kendilerine cemiyetle ilgili bilgiler vermişti (Kırzioğlu, 1956:196). Arkadaşları arasında Bahar adıyla gizli bir gazete de çıkardı (Tuncay, 1978: 35). Siyasi faaliyetlerinden dolayı İstanbul’dan Diyarbekir’e sürgün olarak gelen ve göz hapsine alınan Ziraat Bankası memurlarından İhsan Bey ve arkadaşlarıyla gizli toplantılar düzenlemesi Vali Halit Bey’in dikkatinden kaçmadı. Vali Halit Bey onların nazarında istibdat döneminin bir temsilciydi (Beysanoğlu, 1977:193). Bu nedenle de

arkadaşları Vali Halit Bey'le mücadele halindeydiler. Bu mücadele katılan Ziya'nın, valinin keyfi davranışları ve haksız tutumları nedeniyle şikâyet telgraflarını yazması valiyle aralarının daha da bozulmasına neden olmuştu. Vali, Ziya ve arkadaşlarının geceleri Ziya Beyin evinde, gündüzleri bazen Şeyhanlızade Mehmet Mihri veya Attarzade Hakkı beylerin dükkânlarında toplandıklarını ve fikirlerine uygun bazı zararlı yayınları evlerinde sakladıklarını haber almıştı. Ziya'nın evinde yapılan aramalarda delil olabilecek bir neşriyata rastlanmamıştı. Ancak arkadaşlarının evlerinde ve dükkânlarında yapılan aramalarda Abdulhamid karşıtı olan Meşveret, Mizan gibi zararlı gazeteler bulunmuştu. Akrabalarından Mirikatibzade Cemil'in evlerinde yapılan aramalarda Ziya'nın İstanbul'da bulunduğu dönemde padişah hakkında bazı olumsuz ifadelerinin olduğu bir mektup da ele geçirilmişti (Gökalp, 1977b: 355). Bunun üzerine Ziya ve arkadaşları 14-15 Temmuz 1898 tarihlerinde tutuklandılar. On yıl sonra resmi olarak kurulacak olan Diyarbekir İttihat ve Terakki Cemiyeti'nin kurucularından bazılarını da teşkil eden tutuklular ve şüphelilerle ilgili savcılık kararı şu şekildedir:

“...2 Temmuz sene 314 ve 3 Temmuz sene 314 tarihlerinde taht-ı tevkife alınan Ziraat Bank şubesi ketebesindeu yirmi bir yaşında İhsan bin Ahmet ve Diyarbekirli Müftizâde yirmi üç yaşında Ziya bin Teyfik ve ticaretle meşğul yirmi üç yaşında Lâ'lizâde Mustafa bin Mehmet ve Cizrelizâde yirmi üç yaşında Ahmet Muhtar bin Mustafa ve arzuhalcilik eden otuz iki yaşında Şeyhanlızâde Mehmet Mihri bin Mahmut Efendiler ile Belediye ırgatlarından on sekiz yaşında Siirtli Mahmut bin Kasım ve 8 Temmuz sene 314 tarihinde muvakkatan sebili tahliye edilen mülğâ Diyarbekir Maarif Müdürü Celâl Efendi ve gayr-i mevkuf bulunan Aşiret Mektebi mezunlarından vali maiyetinde memur yirmi dört yaşında Cemil bin Hacı İsmail (Midyat Kazası Kaymakamı Ahmed Cemil Asena) ve Cami'-i Kebir Mahallesi'nde sakin Pirinççizade Arif Efendi'nin mahdumu Feyzi ve Cami'-i Esved Mahallesi'nde sakin ziraatla meşğul yirmi üç yaşında Rıza bin Hacı İbrahim Efendilerle Diyarbekir'in İbn-i Sin Mahallesi'nden olup Siverek Sandık Eminliği'nde bulunan yirmi bir yaşında Halit Rafet Bey bin Ömer Bey ve Ziraat Bank memuru yirmi beş yaşında Necmeddin Efendi bin Mahmut Hamdi ve celb müzekkeresi gönderildiği halde bulunamayan Attarzâde Hakkı ve menfi Mustafa Efendiler...” (Asena, 1980:152-153).

Asayışı ihlal etmek ve zararlı evrakları yaymaya teşebbüs etmekten dolayı tutuklu bulunanlar hakkında yapılan incelemelerin ve sorgulamanın sonucunda bunlardan Şeyhanlızade Mihri ve Attarzade Hakkı Efendilerin dükkânlarını toplama merkezi haline getirerek gündüzleri orada ve geceleri Ziya'nın evinde bir araya gelerek zararlı evrak ve yasaklanmış kitapları mütalaa etmek suretiyle bir cemiyet oldukları tespit edildiği belirtilmiştir. Ancak şikâyete konu olan meselenin Maarif Müdürü Celâl Efendi'nin memuriyetine son verilmesinden sonra arkadaşlarından Mehmet İhsan Efendi'nin vilayet makamına tehdit ve hakaret içeren telgraflar göndermesi sonrası başlayan inceleme ve takibin sonuç vereceğini anlamaları üzerine, suçlarını örtmek için bireysel ve toplu olarak bu kez vali hakkında bazı isnatlarda buldukları heyecanlı telgraflar göndermişlerdi. Bunun üzerine zararlı neşriyatı evlerinde ve dükkânlarında buldukları ile ilgili yapılan ihbardan sonra şüphelilerin evlerinde ve dükkânlarında yapılan aramalarda ele geçirilenler hâkimin verdiği kararda şu şekilde yer almaktadır:

“...evrak meyânında mevcut zabt-ı varakalarından keyfiyyet müstebân olacağı üzere, mûmâileyhimin kısmen hanelerinin taharri olunduğu sırada matbû' ve gayr-i matbû' evrâk-ı muzırranın zuhuru ve umumunun eskâr-ı muzırra esbabından olduğunun ihbar edilmesi ve Viktor Hügo nâmını alan müteveffâ Kadızâde İsmail Efendi'nin vasiyetini ahz ve telakki için Mihri Efendi'nin Siirt'e azimeti ve Necmeddin Efendi'nin İsmail Efendi ile bir yerde aldırması olduğu fotoğrafının elde edilmesi ve Levant Herald Gazetesi muhabirinin sûret-i ikamet ve müsâfereti hakkında Hükûmet-i Mülkiyece sûret-i hafiyede cereyan eden müzakerenin Ziya Efendi'ye isâli ve şürefâ-yi ahâlinin isti'da-yi umûmîsi ve İhsan Efendi'nin Zât-ı Hazret-i

*Hilâfetpenâhî hakkında hiciv suretiyle itâle-i lisâna cür'eti ve Pirinçizâde Feyzi Efendi'nin hizmetkârının biraderi Sürtli Mahmud ile (.....) yolunda bir erâcîf ve yekdiğeriyle muhabereyi mutazammın evrakın zuhûru gibi elde edilen delâil ve emârât ile sabit olmuş ve delâil-i mesrûdeye nazaran mumaileyhimin müşterek bil-cürüm oldukları anlaşılmiş ise de bizzat sâ'i-i bil-fesad oldukları hakkında delâil ve emarât-ı kanuniyeye destres olunamayıp ancak ellerinde bulunan evrak-ı muzırrayı Hükûmet-i Seniyyeye teslim etmeyerek yedlerinde hıfz ile yekdiğere te'âti eyledikleri anlaşıldığından...*"(Asena, 1980: 153)

Karardan anlaşıldığı üzere kendilerinin zararlı düşüncelere sahip oldukları ile ilgili yapılan ihbar neticesinde evlerinde bulunan bazı zararlı evrak ve yasaklanmış kitapların dışında diğer ele geçirilen evraklar suç teşkil edecek bir mahiyette değillerdi. Ancak burada dikkat çeken diğer bir husus valilik tarafından bir konu hakkında yürütülen gizli bir yazışmanın Ziya Gökâlîp'in evinde bulunmuş olmasıdır. Bu durum özellikle vilayet kâtipleri arasında bulunan yoldaşlarından birinin bunları Ziya'ya getirdiğini göstermektedir. Sonraki yıllarda da görüleceği üzere Ziya Gökâlîp ve diğer cemiyet üyeleri vilayet tarafından yürütülecek işlemler hakkında önceden bilgi sahibi olmak için kritik mevkiilerde adamlarının olmasını istemişlerdir. Buna izin vermeyen valilerle de çatışmaya girmişlerdir.

Yargılamanın neticesinde verilen kararda Ziraat Bankası müdürü İhsan Efendi'ye vilayet makamını tehdit, hakaret ve hiciv suretiyle padişaha dil uzatma nedeniyle Ceza Kanunu'nun 55. Maddesinin 3. Fırkası (sürgün), Ziya, Celal, Muhtar, Mustafa, Mihri, Cemil, Rıza, Feyzi, Halit Rafet, Necmeddin, Hakkı, Mahmut Efendiler Ceza Kanunu'nun 45. Maddesi ve 65. Maddesinin 2. Fırkası gereği fiillerinin küçük suç teşkil etmesi nedeniyle Muhakemât-i Cezaiye Kanunu'nun 125. maddesi gereği Diyarbakir Bidayet Mahkemesi Ceza Dairesi'nde mahkemelerinin yapılmasına karar verildi (Asena, 1980:154).

Ziya Gökâlîp'in kardeşi Nihat Gökâlîp'in anlattığına göre vali Halit Bey, Ziya ve arkadaşlarıyla olan mücadelesinde başarısız olacağını ve serbest bırakılacaklarını anlayınca, tutuklu buldukları sırada, onlarla barışmak için jandarma komutanı Azimet Paşa aracılığıyla bir görüşme gerçekleştirmişti. Görüşmede her iki tarafın selameti için bu meselenin daha fazla uzamamasını rica etmiş ve onlara söz vermişti. Bunun üzerine Ziya ve arkadaşları tutuklu bulunmaktan ve takip edilmekten kurtulmak için barışmaya yanaşmışlardır. Böylece Ziya Gökâlîp ve arkadaşları üç ay tutuklu kaldıktan sonra Müdde-i Umumi muavini Necati Bey tarafından serbest bırakıldılar (Gökâlîp, 1977:356; Asena, 1980:219).

Vali Halit Bey ile tutuklu bulunanlar ile ilgili anlatılan bu görüşmenin olup olmadığı hakkında başka bir kaynağa sahip değiliz. Ziya Gökâlîp ve arkadaşlarının daha önce çektikleri telgraflarda Vali Halit Bey hakkında bazı isnatlarda bulunmuşlardı. Kendisine isnat edilen davranışlarla ilgili Vali Halit Bey kendisini savunmak için 10 Ağustos 1898 tarihinde Mabeyn'e bir yazı yazmıştı. Yazısında Müftizade Ziya ve arkadaşlarının "*cemiyet-i fesadiyeye dâhil erbab-ı müfsidinden olduklarına*" dair faaliyetlerine dair bazı bilgiler vermişti. Kendisine yönelik şikâyet evrakının bundan kaynaklandığını da yazmıştı. Verilen cevapta Ziya ve arkadaşlarının yaptıkları ifade edilen fesat işlerine devam etmeleri durumunda gerekli kanuni muamelenin yapılması istenmişti (DH.MKT. 2098-26).

Eğitimine devam etmek için İstanbul'a dönem Ziya Gökâlîp hakkında bu arada daha önce yapılan aramalar sırasında arkadaşı ve akrabası Ahmet Cemil Asena'nın evinde bulunan Abdülhamid karşıtı ve içinde ağır ifadelerin bulunduğu mektup, Vali Halit Bey tarafından suçun tekrarı mahiyetinde Mabeyn'e gönderilmişti. Tuncay'a göre Baytar Mektebi'ne dönen Ziya, hakkında soruşturma yapıldığı gerekçesiyle okul yönetimi tarafından okula alınmadı. Bunun üzerine bir otele yerleşen Ziya tutuklanacağı zamanı beklemeye başladı (Tuncay, 1978: 36). Ancak Ahmed Cemil Asena'nın belirttiğine göre Ziya'nın Diyarbakir'den ayrılmasından sonra



vali Halid Bey aldığı İrade üzerine Celal, İhsan ve Muhtar Efendileri tutuklatmış ve sonrasında onları sürgün etmiştir. Ziya Gökalp'in ise İstanbul'a geldiği geminin rıhtıma yanaşır yanaşmaz kendisini bekleyen görevliler tarafından tutuklandığını söylemektedir (Asena, 1981:283).

Vali Halid Bey'in haklarında jurnalde bulunması neticesinde Diyarbakir'de gizli faaliyette bulunan İttihat ve Terakki Cemiyeti üyelerinin yakalanması sonucunda cemiyet belli bir süre faaliyetine devam edemez duruma gelmiştir. Londra'da yayınlanan İstazar Gazetesi'nin haberine göre Diyarbakir'de Müslümanlar arasında bir cemiyet-i fesadiye ortaya çıkarılmış ve tutuklananlar bulunmaktaydı. Bunun neticesinde mahalli eşraftan bazıları tutuklanarak haklarındaki ithamlardan dolayı Taşkışla'da teşkil edilen Divan-ı Harb'te mahkeme edilmek üzere İstanbul'a getirilmişti. Ayrıca İstanbul'da ikamet eden bütün Diyarbakirliilerin sıkı gözetim altına alındığı da haber veriliyordu (Y.PRK. TKM 41-78).

Vali Halit Bey, Diyarbakir'de müddeiumumî muavini Necati ve müstantık Münir Efendilerin Ziya ve arkadaşları hakkında cereyan eden *"tahkikat ve tekikata su-i muamele karıştırdıklarını"* (BOA DH. MKT. 2284-20). *"mücâzatsız olarak tahliye edilmiş olduklarını"* arz etmişti. Verilen cevapta Ziya ve arkadaşlarının mahkemece mazhar-ı himaye ve iltizam olduklarının ortaya çıkması durumunda mahkeme heyetinin, Divan-ı Harb tarafından mahkeme edilmeleri gerektiğine karar verildiği, bu nedenle de gereken incelemelerin yapıp haber verilmesi istenmişti (Hanioğlu, 1985:547). Bunun üzerine yapılan incelemeler neticesinde Diyarbakir valisine verilen emirde müddeiumumi muavini Necati'nin görevinden azledilmesi ve tutuklanarak mahkeme edilmek üzere İstanbul'a sevke edilmesi emredildi (BEO 1267-94981; İ.HUS.73-5; DH.MKT. 2183-63; DH.MKT.2215-37). Ziya Gökalp ise 16 Şubat 1899 yılında İstanbul'da tutuklanarak Taşkışla'ya getirildi. Dokuz aylık tutukluluk müddetten sonra 23 Kasım 1899 tarihinde Taşkışla'da kurulan Divan-ı Harb'te yapılan yargılama sonucunda Ziya hakkında evinde zararlı evrakın bulunması nedeniyle Askeri Ceza Kanunu'nun 66. Maddesi gereği tutuklu bulunduğu 16 Şubat 1899 tarihinden itibaren bir sene hapsedilmesine ve kalan hapis süresinin tamamlanması için Zabtiye Nezareti'ne teslim edilmesine karar verildi. Tutuklu bulunan Necati Efendi'nin ise şimdiye kadarki hapsedilmesi yeterli görülerek serbest bırakılmasına, müstantık Münir Efendi'nin ise meselede bir etkisinin olmadığı gerekçesiyle beraatine karar verilmiştir (DH.MKT. 2284-20).

Ziya Gökalp, Taşkışla'daki mahkeme sonucunda verilen bir yıllık mahkûmiyetten kalan üç aylık süreyi tamamlamak üzere Umumi Hapishane'ye gönderildi. Ziya Gökalp, hapishaneden 1 Ocak 1900 tarihinde yazdığı dilekçede aynı sebepten dolayı Diyarbakir'de üç ay tutuklu bulunduğunu belirterek bunun mahkûmiyet süresine eklenmesi isteğinde bulunmuştu (DH.MKT. 2303-95). Ancak dilekçesine olumlu bir cevap verilmediği 2 Şubat 1900 tarihli tezkireden anlaşılmaktadır. Bu tezkirede Ziya'nın bir yıllık mahkûmiyet süresini doldurduğu belirtildikten sonra *"Diyarbakirli Ziya bin Teyfik Efendi'nin Diyarbakirli olması ve mektebten tard edilmesi hasebiyle Dersaadet'te bulunması caiz olmadığından mahalinde kefalet-i rabita ile salıverilmek ve bir daha evrak-ı muzır ve fesadiye ile iştigal etmesine meydan vermeyecek surette nezaret altında bulundurulmak üzere"* memleketine gönderileceği Diyarbakir vilayetine, bir daha İstanbul tarafına firar etmeyecek surette gerekli tedbirlerin alınması konusunda da Halep vilayetine haber verilmiştir (ZB. 419-119; DH.MKT. 2334-21).

### 3. DİYARBEKİR ŞUBESİNİN RESMİ KURULUŞU

Ziya Gökalp ve arkadaşlarının 1898 yılında küçük çaplı da olsa var olan faaliyetlerinin ve teşkilatlarının ortaya çıkarılmasıyla Diyarbakir'deki faaliyetleri sekteye uğramıştı. Bir yıllık hapis cezasından sonra 1900 yılından itibaren zorunlu olarak Diyarbakir'de ikamet eden Ziya'nın meşrutiyetin ilan edilmesine kadar cemiyet adına faaliyet yaptığına dair bir kaynağa

sahip değiliz. Hanioglu, 1898’de teşkilatın yönetim tarafından ortaya çıkarılmasıyla cemiyete bir darbe vurulduğunu ve bu nedenle de 1900’den itibaren cemiyetin Diyarbakir’deki faaliyetlerinin son derece zayıfladığını söylemektedir (Hanioglu, 1985:292).

1900 ile 1908 arası dönemde sadece Milli İbrahim Paşa meselesinden dolayı 1905 ve 1907 yıllarında işgal edilen telgrafhane meselesinde Ziya Gökalp’in ismine kayıtlarda rastlanılmaktadır. Ancak bu olaylar eşraf ile İbrahim Paşa arasında geçen bir sorun olduğundan cemiyet adına yapılan faaliyetlerden olup olmadığı şüphelidir. İstibdat karşıtı tutumundan dolayı Diyarbakir’e sürgün gönderilmiş olan ve Meşrutiyet’in ilanı sırasında da Diyarbakir’de bulunan Derviş Vahdet’i burada bulunduğu üç buçuk yıllık sürede Ziya Gökalp ile sıkı dostluk kurmuştur. Şehirde cemiyet adına bir faaliyet olsaydı muhtemelen bundan haberi olurdu ancak kendisi o dönemde şehirde hiçbir cemiyetin yer almadığını 1909 yılında Volkan Gazetesi’nde şu şekilde yazmıştır:

*“Bugün (1909) ahrar-ı ümmetin serfirazı Diyarbakir’de aramsız (İttihat ve) Terakki’dir. Bütün ahvale nazar-ı dürbin ile nigâhbândır. O da Diyarbakirli Ziya ki her ân yerinde ölmek için, hazır bulunan üstad-ı hürriyet ve kahraman bî emândır. İşte bu harika-i fıtratla Diyarbakir’de, üç sene baş başa gezdiğim ve kemalat-ı binihayesinden istifadeye çalıştığım ve bir şakird-i emini bulunduğum ve Diyarbakir vakası denmekle maruf, telgrafhane zabtında beraberinde olduğum halde, orada, ne Cemiyet var idi ne de cemiyetlerin bir kâğıdı.”* (Vahdeti, 1909:1).

23 Temmuz 1908 tarihinde Meşrutiyet’in ilan edilmesinden sonra özellikle Rumeli’deki İttihat ve Terakki Cemiyeti merkezinden farklı şubeler ismiyle Anadolu ve Rumeli’deki vilayetlere, livalara, kazalara, oralarda şubesi mevcut olmasa bile, Meşrutiyet’in ilanından duyulan sevinçten dolayı tebrik mesajları gönderiliyordu. İttihat ve Terakki’nin her yere farklı şube isimleriyle telgraflar göndermesi propaganda amacıyla. Böylece kendisini her tarafta tanıtmış olacak hem de telgraf gönderdiği bölgelerde şubelerin kurulmasını sağlayacaktı. Bu nedenle Diyarbakir’e de Meşrutiyet’in ilanından birkaç gün sonra telgraflar gelmeye başladı. 23 Temmuz’da Kale-i Sultaniye şubesinden, 28 Temmuz’da Osmanlı Terakki ve İttihat Cemiyeti Merkezi ve Darıdere Şubesi imzalarıyla (DH. ŞFR. 403-53) 29 Temmuz’da Kırcaali şubesi imzasıyla (DH.ŞFR. 403-44) gönderilen telgraflar genellikle *“Osmanlı Terakki ve İttihat merkezlerine hitaben”* şeklinde geliyordu. Telgraflarda Kanun-i Esasi’nin ilan edilmesiyle vatanın hainlerden kurtarılmasından duyulan mutluluk ile hürriyetin sağlanmasıyla muhtelif unsurların birbirine kenetlenecekleri bir medeniyetin inşa edileceğinden bahsedilerek hürriyetin sağlanmasından dolayı vatandaşlara tebriklerini iletmekteydiler (DH.ŞFR. 403-53). Telgrafların gönderildiği yerlerden biri olan Diyarbakir’de ise böyle bir cemiyet henüz mevcut olmadığından telgrafhane müdürü, bu telgrafların artması üzerine, bunları vilayet makamına teslim ediyordu. Diyarbakir vilayetinden de bu durum Dâhiliye Nezareti’ne bildirilerek ne yapılması gerektiği konusunda emir talep ediliyordu.

Meşrutiyet’in ilan edildiği tarihte Diyarbakir’de bulunan Derviş Vahdeti, İttihat ve Terakki şubesinin Ziya Gökalp tarafından şehirde nasıl kurulduğunu ve kendisinin bu süreçteki yardımlarını ise şu şekilde anlatmaktadır: *“Vakta ki inkılâp telgrafları, Diyarbakir’de İttihat ve Terakki merkezine! diye keşide olunmağla başladı,- işte belediye reisi Arif Bey. Vakta ki telgraflar, Sarışaban, Darıdere, vesaire vesaire, fakat hep Rumeli’den vürud ettikçe, Ziya-yı Kürdistan hemen, telgrafları veriniz! Burada cemiyet vardır, deyip gelenleri aldı. Artık birer birer hep bana verip, gelenleri aldı. Acizde divarlara ta’lik edip her gelen telgraftı savt-ı bilindle herkese okurdum. Lakin Diyarbakir’den de bir nümayiş lazım geldi”* (Vahdeti, 1909:1).

Diyarbakir Vilayeti’nden Dâhiliye Nezareti’ne gönderilen 28 Temmuz 1908 tarihli telgrafta Baytar Mektebi’nden uzaklaştırıldıktan sonra Diyarbakir’de ikamete memur olduğu halde bu

kez affa mazhar olan ve şimdi meclis idare-i vilayet ketebesinde bulunan Ziya Efendi'nin telgrafhaneye gidip, cemiyet reisinin kendisi olduğunu beyan ettiğini ve bu şekilde telgrafları aldığını ve derhal köşe başlarına taalluk-ı ilan eylediği belirtilmişti (DH.ŞFR. 403-68).

İttihat ve Terakki'nin farklı şubelerinden gelen telgraflara cevap vermek üzere telgrafların gönderilmesi gerekiyordu. Ziya'nın fikrinde bu telgrafların parasız gönderilme ihtimali uyanınca telgrafhaneye müracaat etti. Ancak bunun için cemiyetin mührü gerekiyordu. Henüz mühür kazılmadığı için Pirinççizade Arif Efendi'nin oğlu Feyzi Bey Ziya Gökalg için hemen İttihat ve Terakki Cemiyeti adına bir mühür kazdırdı. Böylece telgraflar ücretsiz çekildi. Derviş Vahdeti birçok yerde şubelerin bu telgraflar neticesinde kurulduğunu şöyle yazmaktadır: *“Diyarbakir, devr-i istibdat'ın kuvve-i kahiresine karşı inkılâptan bir sene evvel telgrafhaneyi zabt ederek onar gün kadar bütün muhaberâtı kat' etmek ve hükümete karşı gelmek gibi bir mevcudiyet göstermiş iken orada İttihat Cemiyeti'nden eser olmayıp, inkılâbı müteakip ise her tarafta bu suretle teşkil eden cemiyetlerde efrad-ı milletten ziyade bir imtiyaza mazhar olmaları memleket için kat'iyen hayır olamaz”* (Vahdeti, 1909:2).

Telgrafların yazılmasından sonra Ziya'nın arkadaşlarından birkaç kişi belediye reisine giderek milletin mazhar olduğu hürriyetten dolayı müzik bandosunu çaldırmak ve fenerleri yakarak şenlikler düzenlemek için talepte bulundular. Şenliklerin masrafları için Osmanlı İttihat ve Terakki Cemiyeti'nin Diyarbakir Şubesi adına kazdırdıkları mühür ile resmen vilayete başvurdular. Vilayet ahalisinin de davet edildiği görülünce Vali Mahmud Bey, kumandan Emin Paşa ile meclis-i idare-i vilayet heyetini toplayarak konuyu müzakere etti (DH. ŞFR. 403-68). Ziya Gökalg vilayete başvurusundan yarım saat sonra valinin emriyle polis tarafında meclise getirilmişti ancak Ziya'nın valinin başkanlığındaki heyetin yanına girmesinden çok kısa bir süre sonra ayrıldı. Dışarıda onu bekleyenlerden Derviş Vahdeti, valiyle Ziya Gökalg arasında geçen konuşmayı şu şekilde aktarmaktadır:

Vali- Ziya Bey! Bu müzekkireyi siz mi yazdınız?

Ziya-Evet

Vali-Şimdiye kadar burada böyle bir cemiyetin vücudundan haberdar değil idim. Bunlar kimlerdir?

Ziya- Şimdiye kadar, erbab-ı fesad diye hapislerde inlettığınız adamlar, cemiyetten değil midir?

Vali-Ben size, onları sormuyorum. Burada kimler vardır?

Ziya- Başka bir şey söyleyemem.

Vali- Mührünüz yok iken niçin bugün kazdırdınız?

Ziya- Her şirketin, her cemiyetin bir resmi mührü olmak lazım gelüp, şimdiye kadar tecrübe görerek hafı bulunan cemiyetler, mevcudiyetlerini izhar ettiğinden, artık bizim de bir mührümüz olmak lazım geldiği için (Vahdeti, 1909:2, Beysanoğlu, 1998:779).

Vali Mahmut Bey'in Dâhiliye Nezareti'ne gönderdiği telgrafta Ziya'nın yaptığı şeyleri heyet karşısında pervasız olarak ikrar ettiği belirtilerek herhangi bir olumsuz durumun yaşanmaması için de kumandanla yapılan müzakerelerden sonra da şehirdeki devriyeleri artırdıklarını söylemektedir. Vali, *“sekiz ay evvel dâhi Milli aşireti reisi İbrahim Paşa'dan şikâyet için ahaliyi tehyc eden ve telgrafhaneyi ta'tile sebab-i müstakil olan”* Ziya Efendi ile arkadaşlarının bir sorun çıkarabilme ihtimali ve yeterli askeri gücün olmaması nedeniyle *“Ziya Efendi ile buna tabiiyet edecek efrâdın mahkemeye tevdi' ile haklarında muamel-i kanuniye icra olunması mertebe-i vücubda görülmekte bulunmuş olduğunun arzına müsâraatle”* izin verilmesini talep etmekteydi. (DH.ŞFR. 403-68) Ancak Dâhiliye Nezareti tarafından Ziya ve arkadaşlarının

adliye'ye teslim edilmeleri noktasında valinin istediği izne bir cevap verilmemiştir. Vali tarafından bu kez 9 Ağustos 1908 tarihinde Dahliye'ye yazılan başka bir şifreli telgrafta Ziya ve arkadaşlarının geceli gündüzlü toplantılar yaparak cemiyetlerini genişletmeye çalışmakta oldukları gibi halkın zihnini yanılttıklarını söylemektedir. Cemiyet üyelerinin toplantılarda dile getirdikleri konulardan haberdar olduğu anlaşılan vali, cemiyetin bundan sonra "*istedikleri işi yaptırmak ve istemedikleri memurları kaldırmak gibi teşebbüsât ve teklifâtta bulunacakları anlaşılmakta*" (DH.ŞFR. 403-108) olduğunu belirterek, böyle bir durumun yaşanması halinde ne yapılması gerektiği konusunda Dâhiliye'den bilgi istemektedir.

İttihat ve Terakki Cemiyeti'nin Diyarbakır merkez şubesi resmi olarak Meşrutiyet'in ilanından beş gün sonra, 28 Temmuz 1908 tarihinde kurulmuş olduğu anlaşılmaktadır. Cemiyetin başkanı olan Ziya Gökalp dışında diğer önemli üyeler şunlardır: Attarzâde Hakkı, Reji Müdürü Abbas Fadıl, Mirikâtibizâde Ahmet Cemil, Mirikatibizade Şükrü, Cerciszâde Yusuf, Yasinzâde Şevki, Özdemiroğlu Kemal Şakip, Mustafa Akif, Vehbabzâde Veli Necdet, Müftüzâde Şeref, Lâlizâde Mustafa, (Beysanoğlu, 1998:780) Pirinççizade Arif Efendi, Pirinççizade Feyzi, Binbaşı Vehib Efendi, Mekteb-i Rüşdiye-i Askeri zabıtı Yüzbaşı Mazhar ve mektebin coğrafya öğretmeni Yüzbaşı Eşref, muallimlerden Hasan ve Hamdi hocalar ile vilayet muhabere kâtiplerinden Kemal Efendi'yi (DH.ŞFR. 407-134).

#### 4.SONUÇ

1899 yılında İttihat ve Terakki'nin kuruluşundan kısa bir süre sonra 1894'te Diyarbakır şubesinin temellerinin atıldığı anlaşılmaktadır. Şehirde İttihat ve Terakki'ye ilgi duyanların genel de eşraftan olduğu raporlardan anlaşılmaktadır. Diyarbakır'ın eşraf ailelerinden birine mensup olan Gökalp'in İstanbul'da eğitim gördüğü dönemde cemiyetle olan bağlantıları sonucunda ideolojisini de benimsediği görülmektedir. Zaman içerisinde İTC'nin ideolojik olarak değişimine paralel olarak Gökalp'in de fikirleri değişmiştir. Ancak cemiyetin Diyarbakır'da kuruluş aşamasında ideolojik kaygılardan daha çok Sultan Abdülhamid döneminde nüfuzu azalan eşrafın kişisel hırslarının daha belirleyici olduğu aşikârdır. Bu nedenle yerel nüfuz mücadelesinde eşrafın örgütlenmesi daha çok İTC ile kurduğu bağlantı ve ondan beslendiği muhalif düşüncenin etkisi olmuştur. Gökalp'in Meşrutiyetin ilanından sonra resmi olarak kurduğu Diyarbakır İttihat ve Terakki şubesi, kurucularından bir kısmının milletvekili olması ve aynı zamanda İttihat ve Terakki genel merkezinin desteğiyle eski nüfuzuna tekrar sahip olmak için ilk olarak aşiretlerle sonrasında şehirde aşiretlerle ittifak kuran yerel eşrafı sindirmesine yol açtı. İttihat ve Terakki'nin Diyarbakır şubesinin hem kuruluşunda hem de nüfuz mücadelesinde telgraflar üzerinden şikâyet mekanizmasını aktif olarak kullanmıştır. Cemiyet, Diyarbakır vilayet yönetiminde gücünü artırmak için de başta valiler olmak üzere diğer görevlilerle de mücadele etmiştir. Bu mücadele şehirde tek hâkim güç İTC oluncaya kadar da devam etmiştir. İttihat ve Terakki'nin I. Dünya Savaşı sonrasında lağvedilmesiyle Diyarbakır şubesi de lağvedilmiştir.

#### 5.KAYNAKLAR

Osmanlı Arşivi (BOA) BEO 1267-94981; DH. MKT. 2215-37; DH. MKT. 2284-20; DH. MKT. 2334-21; DH. ŞFR. 403-53; DH.MKT. 2098-26; DH.MKT. 2183-63; DH.MKT. 2303-95; DH.ŞFR. 403-108; DH.ŞFR. 403-44; DH.ŞFR. 403-68; DH.ŞFR. 407-134; İ.HUS. 73-5; Y.PRK. TKM 41-78; ZB. 419-119.

Asena, A.C. (1980). Arkadaşım Ziya Gökalp. Ziya Gökalp Dergisi, 4 (18), 152-154.

Asena, A.C.(1981). Arkadaşım Ziya Gökalp. Ziya Gökalp Dergisi, 4(21), 283-284.

Beysanoğlu, Ş. (1977). Ziya Gökalp'ta Diyarbakır Diyarbakır'da Ziya Gökalp. Ziya Gökalp Dergisi, 2(6), 192-197.

- Beysanoğlu, Ş. (1998). Anıtları ve Kitabeleriyle Diyarbakır Tarihi Cilt 2. Ankara. Diyarbakır Büyükşehir Belediyesi Kültür ve Sanat Yayınları.
- Erişirgil, M.E. (1984). Bir Fikir Adamının Romanı Ziya Gökalp. İstanbul. Remzi Kitabevi.
- FO 424-186 (1896). Further Correspondence Respecting Asiatic Turkey.
- FO 424-187 (1896). Further Correspondence Respecting Asiatic Turkey.
- Gökalp, M.N. (1977). Ağabeyim Ziya Gökalp'ın Hayatı. Ziya Gökalp Dergisi, 2(7), 354-356.
- Gökalp, N. (1977). Ağabeyim Ziya Gökalp'ın Hayatı. Ziya Gökalp Dergisi, 2(6), 163-177.
- Hanioğlu, M.Ş. (1981). Bir Siyasal Düşünür Olarak Dr. Abdullah Cevdet ve Dönemi. İstanbul. Üçdal Neşriyat.
- Hanioğlu, M.Ş. (1985). Bir Siyasal Örgüt Olarak Osmanlı İttihat ve Terakki Cemiyeti ve Jön Türklük (1889-1902). İstanbul. İletişim Yayınları.
- Kırzioğlu, M.F. (1956). Ziya Gökalp Müzesi Klavuzu, Gökalp Ailesi Kütüğü, Ziya Gökalp'ın Kronolojisi ve Gökalp Albümü. İç.Ziya Gökalp ve Açılan Ziya Gökalp Müzesi. İstanbul. Işıl Matbaası.
- Meyrier, G. (2010). Les Masscres de Diarbekir Correspondance Diplomatique du Vice-Consul de France 1894-1896. Paris. L'Inventaire.
- Ramsaur, E.E. (1972). Jön Türkler ve 1908 İhtilali. İstanbul. Sander Yayınları.
- Şapolyo, E.B. (1943). Ziya Gökalp İttihat ve Terakki ve Meşrutiyet Tarihi. İstanbul. Güven Basımevi.
- Temo, İ. (2013). İttihat ve Terakki Anıları. İstanbul. Alfa Yayınları.
- Tunaya, T.Z. (1988).Türkiye'de Siyasi Partiler C.1. İstanbul. Hürriyet Vakfı Yayınları.
- Tuncay, H. (1978). Ziya Gökalp. İstanbul. Toker Yayıncılık.
- Turkey No. 8 (1896). Further Correspondence Relating to the Asiatic Provinces of Turkey.
- Vahdeti, D. (1909,18 Şubat). Sebbeke Men Bellegake. Volkan. s.1.
- Zürcher, E.J. (2005). Savaş, Devrim ve Uluslaşma. İstanbul. Bilgi Üniversitesi Yayınları.



POSTMODERNISM AND A VIEW AT THEOLOGICAL ISSUES  
POSTMODERNİZM VE TEOLJİK MESELELERE BAKIŞ

Bilal BEKALP

Dr., Din Felsefesi, ORCID ID: 0000-0001-8733-959X

**Özet**

Çağdaş düşünde postmodernizm kavramı, öncelikle modern hümanizmin ve Aydınlanma düşüncesinin eleştirisini bünyesinde barındırmaktadır. Öyleyse denilebilir ki postmodernizm, insanı evrenin merkezi haline getiren, bilginin ahlakın, değerlerin referans noktası olarak hümanizmin; hakikate ulaşmanın tek ve geçerli yolunun rasyonel akıl yürütme şeklinin olduğunu ve bu aklın özgürleştirici bir güç olduğunu iddia eden Aydınlanma düşüncesinin eleştirisini içinde barındırır. Bununla birlikte çağdaş felsefenin içerisinde konumlandırılın postmodern düşünde, ideallerin aşkınlığını savunan hümanizm iddialarının radikal bir yapı sökümü uğratılmasını içerir. Bu bildirideki amaç, postmodernitenin kimi merkezi temalarını ve kritik teoloji konularını nasıl etkilediğini incelemektir. Bugün teolojideki tartışmalı birçok önemli soru ile boğuşan düşünürlerin postmodern teoriden –hakikat, hermenötik, dil ve korelasyon açısından – bağımsız bir şekilde argümanlar ileri sürmeleri oldukça zor görünmektedir. Kısacası, postmodernite, herhangi bir bütüncül gerçeklik anlayışına karşı çıkan bir düşünce türüdür. Postmodernizm ‘gösterimde olanı durduran’, ‘oluşu kesen’ ve hakikat bekçiliği yapan’ çeşitli girişimleri reddetmektedir. Postmodernite, selefi modernliği, insan rasyonalitesini kutsallaştırmakla suçlamaktadır. Aydınlanma arayışında, insan yaşamının, düşüncenin ve söylemin temel ve özsel yapılarını ortaya çıkarmak için modernite, hakikati düşüncesini tesviye etti ve homojenleştirdi. Aydınlanmanın, gerçeğe giden yol olarak metodolojiye olan ilgisi, tarihselliği örtmeye ve varlık ve bilmenin nüanslarını, karmaşıklıklarını ve belirsizliklerini görmezden gelmeye neden oldu. Ortaya çıkan tabloda ise hümanistik bir anlayış söz konusu edildi. Bu hümanizm, insanın merkezi bir konuma alınmak suretiyle, her şeyi kendi epistemik sınır ve çerçevesi içinde değerlendirmesini içermektedir. Burada bir sınır-durum söz konusudur. Hümanizm, her şeyi insan aklına indirgeme cihetine gitmiştir. Bu budanmış insanlık kavramı, bilimde, düşüncenin tarihsel-hermeneutik öğelerini görmezden gelen ve pozitivistimin ve ampirizmin temellerini oluşturan şekillerde kutsayan aşırı bir Baconizme yol açmıştır.

**Anahtar kelimeler:** Modernizm, Postmodernizm, Hümanizm, Teoloji

**Abstract**

The concept of postmodernism in contemporary thought primarily embodies the criticism of modern humanism and Enlightenment thought. Therefore, it can be said that postmodernism embodies the critique of humanism as the center of the universe, the reference point of knowledge, morality and value; and the critique of Enlightenment thought, which claims that rational reasoning is the only and valid way to reach the truth and that this reason is a liberating power. However, postmodern thought, which is positioned within contemporary philosophy, involves a radical deconstruction of the claims of humanism that defend the transcendence of ideals. The aim of this paper is to examine some of the central themes of postmodernity and

how they affect critical theological issues. It seems difficult for thinkers grappling with many of the major controversial questions in theology today to argue independently of postmodern theory - in terms of truth, hermeneutics, language and correlation. In short, postmodernity is a mode of thought that opposes any holistic understanding of reality. Postmodernism rejects various attempts to 'stop what is on display', to 'interrupt becoming' and to 'guard truth'. Postmodernity accuses its predecessor, modernity, of sanctifying human rationality. In its quest for enlightenment, modernity leveled and homogenized the idea of truth in order to reveal the fundamental and essential structures of human life, thought and discourse. The Enlightenment's interest in methodology as the path to truth resulted in obscuring historicity and ignoring the nuances, complexities and ambiguities of being and knowing. What emerged was a humanistic understanding. This humanism involves placing the human being at the center and evaluating everything within its own epistemic boundaries and framework. There is a limit-status here. Humanism has reduced everything to human reason. This pruned notion of humanity led to an extreme Baconism in science that ignored the historical-hermeneutic elements of thought and inappropriately sanctified the foundations of positivism and empiricism.

**Keywords:** Modernism, Postmodernism, Humanism, Theology

## 1. GİRİŞ

Postmodern kelimesi günümüzün akademik dilinin bir parçasıdır. Edebi eleştiri ve daha genel iletişim sözlüğünün bir parçasıdır. Ancak kelimenin tam olarak ne anlama geldiği tam olarak açık değildir. Daniel J. Adams, "Postmodernizm kadar yaygın olarak kullanılan ve yaygın olarak yanlış anlaşılan çok az terim olduğunu" ifade eder (Adams, 1997, s. 518). Lawrence Cahoon gibi bazıları için postmodernizm, "modern Avrupa teolojisinin, metafiziğinin, otoriterliğinin, sömürgeciliğinin, ırkçılığın ve egemenliğin yenilgisini" temsil eder (Cahoon, 1997, s. 1). Kimi yazarlar ise postmodernizm, medeniyeti yıkmayı amaçlayan radikal bir entelektüel harekettir. Postmodernizm, "gerçekten hiçbir şey hakkında konuşmayan, hermetik olarak belirsiz yazarların aptalca bir koleksiyonu" (Cahoon, 1997, s. 1) olarak bile tanımlanmıştır.

Çağdaş düşüncede postmodernizm kavramı, öncelikle modern hümanizmin ve Aydınlanma düşüncesinin eleştirisini (Ferry, 2008, s. 130) bünyesinde barındırmaktadır. Öyleyse denilebilir ki postmodernizm, insanı evrenin merkezi haline getiren, bilginin ahlakın, değerlerin referans noktası olarak hümanizmin; hakikate ulaşmanın tek ve geçerli yolunun rasyonel akıl yürütme şeklinin olduğunu ve bu aklın özgürleştirici bir güç olduğunu iddia eden Aydınlanma düşüncesinin eleştirisini içinde barındırır. Bununla birlikte çağdaş felsefenin içerisinde konumlandırılan postmodern düşüncede, ideallerin aşkınlığını savunan hümanizm iddialarının radikal bir yapı sökümü uğratılmasını içerir.

Postmodernizm terimi aynı zamanda feminizm, pragmatizm, varoluşçuluk, yapı söküm ve post-ampirist bilim felsefesi gibi belli başlı kültürel ve entelektüel hareketlerle de ilgilidir (Tarnas, 1991, s. 395). Postmodernizmi tanımlamak kolay değildir: Bir filmin negatifine bakıp temsil edilen imajı görmeye çalışmak gibidir. Olumlu olarak onayladığından çok reddettiği şeyle ilişkilidir. Adams'a göre postmodernizm, 'kendini olana göre nasıl tanımlayacağını henüz keşfetmemiş, ancak sadece şimdi-olmaktan vazgeçtiği şey açısından) bir kavramdır (Adams, 1997, s. 340).

Post-modern düşüncenin dini konumlandığı yer ile modern düşüncenin dini konumlandığı yer arasındaki en temel fark olarak, hakikatin ifade edilip edilememesiyle birlikte onun 'nasıl' ifade edilebileceği sorununu gösterebiliriz. Post-modern düşünce, daha önce de ifade ettiğimiz gibi, insana ve dünyaya dair genel, kapsayıcı, özcü, bütünsel, tarih dışı, hakikat nosyonu ve evrensellik gibi düşünsel söylem ve kavramları kabul etmek bir yana, bu kavramlar üzerinden

bir savaş başlatır. Bu savaş, dini düşüncenin de payını aldığı bir savaştır. Modern düşüncede ifade edilen kavram ve söylemlere ulaşmanın yolu olarak gösterilen akıl, dinsel vahyin yerini alırken, rasyonel teolojinin de vasıtasıyla hakikate ulaşabilme yeteneği özneye devredilmiştir. Subjektivist ( burada ‘görecelilik’ anlamında değil, hakikate ulaşabilecek bir özne kastedilmektedir) bir merkez sunan modern düşünce, evrensel, genel-geçer ve kesin bilgiye ulaşılacağı düşüncesini içermekteyken, Tanrı, bu düşüncede çemberin dışına itilmiş ve hümanist bir anlayış ile hakikatin garantörü olmaktan çıkarılmıştır. İşte bu noktada aradaki temel fark ortaya çıkmaktadır ki, modern düşüncenin hümanist hakikat anlayışı post-modern düşüncede tüm hakikat söylemlerinden sadece biri haline gelmiş ve evrensel, genel-geçer bir epistemolojik temel üzerine kurulabilecek her felsefi girişim eleştirilerek reddedilmiştir. Post-modern ya da post-metafizik dönemin teolojik anlamda ‘Tanrı’nın ya da dinin yeniden dönüşü’ olarak adlandırılması, hümanist düşünceye bir geri dönüşü ya da causa sui’yi ima ettiğini söylemek doğru olmaz. Bunun yerine, bu durumun yeni bir bakış açısı ve dinin yok olmak yerine yeniden yorumlanması olarak ifade edilmesi söz konuyken Vattimo, bu yeniden değerlendirmenin, unutulmuş bir durumun hatırlanması, izin izinin sürülmesi ve en önemlisi de içinde bulunulan dönemin bir kriz dönemi olduğunu ifade ederek ‘geri dönüşü’ “unuttuğumuzu sandığımız bir şeyin yeniden ortaya çıkması, üstü örtülmüş bir izin yeniden güncelleşmesi, bir yaranın yeniden kötüleşmesi, bastırılan bir şeyin yeniden su yüzüne çıkması ya da krizden çıkma ümidi” (Vattimo & Jacques, 1996, s. 77) olarak açıklar.

Modern öncesi dünyada fenomenler, hizmet ettikleri amaca göre teleolojik terimlerle algılanmış ve açıklanmıştır.(Erickson, 1998, s. 15) Teolojik terimlerle, maddi dünyadaki tasarım ve amaç doktrini budur. Başka bir deyişle, modern öncesi zihin, dünyayı Tanrı tarafından belirli bir amaç için tasarlanmış bir gerçeklik olarak düşünmüştür. Bu, özellikle, evrenin büyük mimarının, iradesinin yerine getirilmesine kadar tarihin işlerini denetleyen egemen Tanrı olduğu düşünülen Batı dünyası için geçerlidir. Bu arada, bu, bugün kilisede hiçbir şekilde atılan bir düşünce tarzı değildir. Aslında üç büyük tek tanrılı İbrahimi dinin (Yahudilik, Hıristiyanlık ve İslam) pek çok taraftarı bu düşünce tarzını paylaşır.

Klasik düşüncede tarih, kaçınılmaz bir şekilde nihai bir doruğa doğru ilerleyen doğrusal bir süreç olarak görülüyordu. Henry, modern öncesi çağın "doğa ve tarihin Tanrı'nın kozmosun değişmez düzenini yansıttığını kabul ettiğini" (Henry, 1995, s. 160) ifade eder. Modern öncesi dönemin bir diğer temel özelliği, dünyanın nesnel varlığına inanan temel bir gerçekçiliktir. Dünya, zihnin dışında veya herhangi birinin onu algılamasından bağımsız olarak fiilen var olarak görülüyordu.

Klasik ve modern düşünce arasında oldukça önemli farklar olmasına rağmen, denilebilir ki her iki düşüncede de varlık ve hakikat düzensiz, akıl dışı, tarihsel ya da irrasyonel değildir. Varlık düşünce ile özdeş sayılmaktadır. O insan akli tarafından kavranabilir bir niteliğe sahiptir. İki dönem arasındaki bu benzerliğin ayrışma noktasının ise varlığı ve hakikati elde etme şeklinde olduğunu söyleyebiliriz. Modern düşüncede her şeyin bilen özneye referansla temellendiği ve ontolojinin yerine epistemolojinin geçirildiği düşünme biçiminde hümanistik özne merkezi bir yerde konumlanır. Bu özne düşüncesi varolan her şeyi kendi epistemik sınırları çerçevesinde değerlendirirken, bu sınırların dışında olan şeyleri akıl dışı olarak kabul etmektedir. Burada merkezi rol oynayan hümanistik düşünce, kendisine her şeyi konu olarak seçerek varlığı kendi zihinsel yetilerine uygun bir formda düşünür. Klasik düşüncede ise böyle bir düşünce tarzına rastlamak kolay görünmemektedir. Klasik düşünce varlık ve düşünce arasında bir paralellik kurarak her ne kadar modern düşünce ile benzeşse de o, insanı varolanların merkezi ya da referansı olarak algılamaz. Özne kavramının olmadığı klasik düşüncede merkez ya da referans noktası olarak aşkın bir töz, idea gibi kavramlarla iş başındadır. Şeylerin temeli insan değildir.



İnsan da tıpkı şeyler gibi evrenin bir parçasıdır. O makrokozmosun içindeki mikrokozmostur. Ama belirleyici ya da yaratıcı değildir.

Modernitede bilimsel bir tutumun ortaya çıkması, insan ve dünya ilişkisini değiştirmiştir. Gerçekliğin spekülâtif bilgisinin yerine rasyonel düşünce, dünyanın içsel doğası ve düzenliliği ile ilgilidir. Burada ima edilen, dünyayla ilişkinin dünyaya ait olma deneyiminden dünyaya hakim olma deneyimine dönüştüğüdür (Sarot vd., 2011, s. 154). Descartes'ın rasyonalizmi, bilimsel araştırmanın kapısını açtı ve tüm bilimsel araştırma dizisi, gerçekliği modern öncesi batıl inançlar ve doğaüstü spekülasyonlarla açıklayan bir dünya görüşüne kilitlemiş bir dünyaya yeni bir umut duygusu verdi. Hatta bazıları, bilimin mutlak gerçeğin kaynağı olarak dinin yerini aldığını müjdeliyorlardı. Graham Johnston bu durumu, "İnsanların artık batıl inançlara ve hatta İncil'deki vahiylerle tutunmasına gerek yoktu, çünkü şimdi, ampirik çalışma ve bilimsel rasyonalizm yoluyla neyin doğru ve gerçek olduğunu kesin olarak belirleyebiliyordu" (Johnston, 2001, s. 25) ifade etmektedir.

Postmodern dönemde, nesnel gerçekliğin inkarına ve her türlü mutlak hakikat olasılığının reddine doğru bir kayma vardır. Alvin Plantinga, modernizmin postmodern reddini, klasik temelciliğin reddine, hakikatin tekabüliyet teorisine, temsili bir dil teorisine, düşünce ve inancın nesnellğine ve kapsayıcı gerçeklik teorileri veya "üst anlatılara" dikkat çekerek özetler (Plantinga, 2000, ss. 422-423).

Modern çağın, modern öncesi dönemle hem karşılaştırmaları hem de karşıtlıkları vardır. Modern öncesi ve modern dünyalar arasındaki çarpıcı karşıtlıklardan biri, modern dünyanın özünde hümanist olmasıdır. Hümanizm, adından da anlaşılacağı gibi, insanı Tanrı'dan çok gerçekliğin merkezine koyar. Birçok insanın Tanrı'ya inanmasına rağmen, Tanrı evreni anlamak için başlangıç noktası olarak görülmedi. Henry, modern dünyanın "geleneksel Tanrıyı uzun süredir karakterize eden nitelikleri kendisine aktardığını" öne sürer (Henry, 1995, s. 65).

Pek çok modern düşünür için, gerçek, iyilik veya güzellik artık aklın, eylemin veya sanatın "gerçek" veya "ilahi" olana uygunluğunda bulunmuyordu. Gerçeğin, iyiliğin ve güzelliğin anlamı insana, insanın rasyonel yetilerine doğru kaymıştır. Bu kayma birlikte din ve hayatın anlamına dair ileri sürülen aşkın fikirler zayıflamış görünüyordu. Popüler olarak anlaşıldığı gibi, çeşitli çizgilerden İtalyan Rönesans "hümanistleri", insanların ve yalnızca insanların kendi içlerinde birer amaç olduğunu, içsel bir değere veya üstün öneme sahip olduğunu ilan ettiler. Dünya kendi yasaları ve kuralları ile işleyebilirken tarihin yapıcıları/oluşturucuları Tanrı değil insan olarak belirlenir. Tzvetan Todorov'un belirttiği gibi, hümanizm "insandan hareket eden ve insan eylemi için referans noktasının yine insan olduğu doktrinleri ifade eder.

René Descartes'ın felsefesi bu gelişmeye önemli bir katkıda bulunmuştur ve (birçokları tarafından) haklı olarak modernizmin kurucusu olarak anlaşılmaktadır. Gerçekliği anlamının başladığı yer olarak insan zihninin kendi varlığına olan inancının bilişsel alanını ilan etti (Grenz, 1996, ss. 2-3). Böylece, daha önce belirtildiği gibi, Tanrı'dan insana önemli bir vurgu kayması oldu. Richard Tarnas'ın açıkladığı gibi, "Aslında, Descartes istemeden teolojik bir Kopernik devrimi başlattı, çünkü onun akıl yürütme tarzı, Tanrı'nın varlığının insan aklı tarafından kurulduğunu ve bunun tersinin olmadığını öne sürdü" (Tarnas, 1991, s. 279).

Modernist zihin, aklın gücüne inanıyordu. Bu nedenle modernist, bilgi ve gerçekliğe ilişkin nesnel bir anlayış sunmak için akla merkeze alır. Modernizmi karakterize eden bu inanç ve güven, yerini hayal kırıklığına uğramış bir sinizm almıştır. McGrath, "Aydınlanma'nın, Tanrı da dahil olmak üzere, evrensel olarak geçerli bir dünya bilgisi için temeller sağlamak için aklın gücüne olan güvenine olan güvende genel bir çöküş oldu" (McGrath, 1998, s. 114) der .

Postmodernizm, aklın vaat ediyormuş gibi görüldüğü ütopyayı gerçekleştirme yeteneğine olan güven kaybıyla karakterize edilir. Ayrıca bilginin nesneliliğinin inkarı da vardır. Bilgi özeldir ve bu nedenle görecelidir ve bu, mutlakların reddedilmesini içerir. İlerlemenin kaçınılmazlığına duyulan güvenin yerini şüphecilik aldı (eğer sinizm değilse). Temelcilik reddedildi ve üst anlatılar itibarsız dünya görüşleri olarak bir kenara atıldı. Dil, bir insan yapısı olarak anlaşılmaya başlandı. Hoşgörü çağın ruhudur ve felsefi çoğulculuğun kabulü bunu yansıtır.

Postmodernizm tüm bilginin teorik olduğunu ve tarafsız, ampirik gerçekler fikrinin modernist bir mit olduğunu ileri sürer. Dolayısıyla aklın bilişsel kapasitesi, dünyayı nesnel olarak değerlendirmek için yetersiz bir araçtır. Tarnas, “İnsan bilgisi, belirli yerel yorumcu topluluklarının dilsel ve sosyal uygulamalarının tarihsel olarak olumsuz bir üründür ve bağımsız bir tarihsel gerçeklikle 'her zamankinden daha yakın' bir ilişkisi yoktur” demektedir (Tarnas, 1991, s. 399). Ronald J. Allen vaaz vermeyi 'yorumlama' olarak tanımlar ve şöyle der: “Gerçeklikle bire bir örtüşen ifadelerle asla erişemeyiz. Sadece dünyanın yorumlanmasına erişimimiz vardır” (Allen, 2001, s. 35).

Richard Rorty, “Batı kültüründeki gelenek... Hakikat arayışı kavramı etrafında toplanır” (Rorty, 1997, s. 574) der . Bu 'hakikat', 'kendi iyiliği için peşinden koşulması gereken bir şeydir. Akla olan güvenin yitirilmesinin ve nesnel bilginin inkar edilmesinin sonuçlarından biri de mutlakların, özellikle de mutlak hakikat kavramının reddedilmesidir. Aklın nesnel gerçekliği bulmadaki başarısızlığı, mutlak gerçeğin alaycı bir şekilde reddedilmesine yol açan bir güven krizine yol açmıştır.

Postmodernizm sadece kaçınılmaz ilerleme fikrini reddetmekle kalmaz, aynı zamanda bilginin içsel bütünlüğüne olan modern inancı da reddeder. Postmodern düşünce bilgisi ile iyi arasında bir korelasyon olduğunu kabul etmez. Grenz, “Postmodern dünyada insanlar artık bilginin doğası gereği 'iyi' olduğuna inanmazlar” diyerek bu durumu ifade eder (Grenz, 1996, s. 7). Dolayısıyla modern dönemi karakterize eden iyimserlikten postmodernizmin alametifarikası olan kötümserliğe doğru bir kayma olmuştur. Postmodernizm, Hakikate veya Gerçeğe yapılan herhangi bir çağırışı reddeder. Gerçekliği tanımlayan ve meşrulaştıran bütünlleştirici üst-anlatıları önerme girişimi, baskıcı olarak kınanır. Postmodernistler, insanların bir "dil hapishanesi" içinde yaşadığı için hiçbir anlamın mümkün olmadığı bir dünyada kapana kısıldığını öne sürerler. Bu “hapishane”, marjinal grupları baskı altına almak veya dışlamak için zıtlarını ileten kelimelerin içlerinde gizli iz anlamları olduğuna dair görüşleri için bir metaforudur. Heidegger ve Wittgenstein'in güçlü etkisi altında, postmodernite, gerçeğin tamamen tarihsel akış, toplumsal normlar ve kültürel varyantlardan kaynaklandığını savundu. Dolayısıyla postmodernist dönemde dil, önemi gerçekliğe içkin olmayan bir sosyal yapı olarak anlaşılmaktadır. Jacques Derrida ve Michel Foucault gibi çığır açan postmodern yazarlar, dilin kaprisli ve kavramsal olduğunu ve aslında herhangi bir dışsal dilsel .148 yasayı yankılamadığını ileri sürmüşlerdir Dil nesnel bir ötekine karşılık gelmez ve metinler gerçekliği ne tanımlayan ne de tanımlayan yapılar olarak görülür. Dil, yapay işaret sistemlerinden oluşan sürekli bir sistemdir. Söz konusu sistemin içinde metinler de dilin bu karakteri neticesinde değerlendirilir. Metinlerin, bazı nesnel gerçekliklere ilişkin hakikati aktarma konusunda özü itibarıyla yetersiz olduğu ilan edilmiştir. Bir yorumcunun anlamı ne kadar uyumsuz olursa olsun, bir diğerkinin kadar uygundur. Metnin orijinal ya da nihai bir anlamı, İncil'i ya da başka herhangi bir metni yorumlamanın tek bir yolu yoktur. Aynı şey örneğin Kuran için de söylenebilir. Postmodern teoride dil yalnızca işlevsel bir araçtır Önermesel terimlerle doğru olduğu iddia edilen ifadeler olamaz, çünkü bunları kanıtlamak ya da çürütmek mümkün değildir. Bu yalnızca bir dilbilim meselesidir. O halde bilişsel kavrayış yalnızca bireysel bir algı meselesidir ve hiçbir kavrayış mutlak değildir.(Tarnas, 1991, s. 397)

## Sonuç

Bu çerçevede Griffin'in de belirttiği gibi, söz konusu durumlar göz önüne alındığında teolojinin yeri ve doğasının değişmesi beklenebilir. Hem bireysel hem de sosyal yaşamın temeli olarak dini maneviyata olan ilginin yeniden artması nedeniyle, teolojinin postmodern dünyada kamusal tartışmanın merkezine dönmesi beklenebilir. Modern dönemde egemen olan iki teoloji biçiminden hiçbiri bu kamusal rolü oynayamaz. Ancak, elbette, postmodern dünyada baskın olmayacaklar. Postmodern bir bilimi destekleyen ve destekleyen postmodern bir dünya görüşünün ortaya çıkışı, postmodern bir teolojinin kabul edilebileceği bağlamı sağlar. Bu postmodern teoloji, modern liberal teolojiden farklı olarak, modern muhafazakâr-fundamentalist teolojiden farklı olarak bilim karşıtı, akıl karşıtı bir duruş sergilemeden, gerçekten dini bir dünya vizyonunu dile getirir. (Griffin, 1989, s. 3).

## Kaynakça

- Adams, D. J. (1997). Toward a Theological Understanding of Postmodernism. *Cross Currents*, 4(47), 518-530.
- Allen, R. J. (2001). Preaching and Postmodernism. *Interpretation*, 55, 34-48.
- Cahoone, L. (1997). An Anthology. İçinde *From Modernism to Postmodernism*. Malden: Blackwell Publishers.
- Erickson, M. J. (1998). *Postmodernizing the Faith: Evangelical Responses to the Challenge of Postmodernism* (2. bs). Baker Books.
- Ferry, L. (2008). *Gençler İçin Batı Felsefesi* (D. Çetinkasap, Çev.). Türkiye İş Bankası Kültür Yayınları.
- Grenz, S. J. (1996). *Primer on Postmodernism*. Grand Rapids.
- Griffin, D. R. (1989). *God and Religion in the Postmodern World* (1. bs). State University of New York Press.
- Henry, C. F. H. (1995). 'Postmodernism: The New Spectre? İçinde D. S. Dockery (Ed.), *The Challenge of Postmodernism: An Evangelical Engagement*. Victor Books.
- Johnston, G. (2001). *Preaching to a Postmodern World*. IVP.
- McGrath, A. (1998). *Christian Theology*. Blackwell Publishers.
- Plantinga, A. (2000). *Warranted Christian Belief*. OUP.
- Rorty, R. (1997). Solidarity or Objectivity? İçinde L. Cahoone (Ed.), *From Modernism to Postmodernism: An Anthology*. Blackwell.
- Sarot, M., Scott, & Wisse, M. (Ed.). (2011). *The Postmodern Condition and the Meaning of Secularity*. Ars Disputandi.
- Tarnas, R. (1991). *The Passion of the Western Mind: Understanding the Ideas That Have Shaped Our World Views*. Ballantine Books.
- Vattimo, G., & Jacques, D. (1996). İzin izi. İçinde D. Kundakçı & M. E. Özcan (Çev.), *Din. Dost Kitabevi*.

**APPLICATIONS OF MACHINE FEEDING AND COLLABORATIVE ROBOT  
TECHNOLOGIES IN THE FIELD OF MANUFACTURING PROCESSES**  
**MAKİNE BESLEME VE KOLABORATİF ROBOT TEKNOLOJİLERİNİN İMALAT  
YÖNTEMLERİ ALANINDAKİ UYGULAMALARI**

**Ferit ARTKIN<sup>1</sup>**

**<sup>1</sup>Öğr.Gör.Dr., Kocaeli Üniversitesi, Hereke Asım Kocabıyık MYO Makine ve Metal  
Teknolojileri Bölümü Kocaeli/Türkiye, Makine Mühendisliği,**

**ORCID ID: 0000-0002-8543-6334**

**Özet**

Makine besleme robot hücreleri; otomatik çalışan fakat parça besleme ve boşaltma işlemleri manuel olarak yapılan makinelere entegre edilen ve parça besleme boşaltma işlemlerinin tam otomatik bir şekilde yapılmasını sağlayan sistemlerdir. Transfer tezgahlar, presler ve CNC tezgahlar endüstriyel makine besleme robotlarının en sık entegre edildiği makinelerdir. Fakat bu makinelerin dışında; döner tablalar, plastik enjeksiyonlar, test kontrol aparatları vb. makinelere de endüstriyel tip makine besleme robotları entegre edilebilir. Makine besleme robot hücreleri sayesinde yüksek hız ve hassasiyete sahip endüstriyel tip makine besleme robotları ile üretim verimliliği artırılabilir ve üretim maliyetleri minimize edilebilir. Makine besleme robot hücresi; otomatik çalışan fakat parça besleme boşaltma işlemi manuel yapılan makinelere entegre edilebilen sistemlerdir. Makine besleme işlemleri tamamlandıktan sonra kalite kontrol, etiketleme, markalama vb. operasyonlar da makine besleme robot hücresi içerisinde gerçekleştirilebilir. Cobot veya kolaboratif (işbirlikçi) robot, paylaşılan bir alanda veya insanlarla robotların birbirine yakın olduğu yerlerde doğrudan insan-robot etkileşimi için tasarlanmış bir robotlardır. Cobot uygulamaları, robotların insan temasından izole edildiği geleneksel endüstriyel robot uygulamalarından farklıdır. Cobotun güvenliği, hafif yapı malzemelerine, yuvarlatılmış kenarlara ve doğal hız ve kuvvet sınırlamasına ya da güvenli davranışı sağlayan sensörlere ve yazılımlara dayanmaktadır. Sensörler ve hafif malzemeler ve yuvarlatılmış kenarlar gibi diğer tasarım özellikleri sayesinde işbirlikçi robotlar (cobot'lar) insanlarla doğrudan ve güvenli bir şekilde etkileşime girebilmektedir. Cobot'ların, kamusal alanlardaki hizmet robotlarının bir örneği, bir bina içinde malzemeleri taşıyan lojistik robotlarından, insanların ağır parçaları taşımaya yardımcı olmak gibi görevleri otomatikleştirmeye yardımcı olan CNC besleme ve montaj işlemleri için kullanılan endüstriyel robotlara kadar pek çok geniş alanda kullanımı bulunmaktadır.

**Anahtar kelimeler:** Makine Besleme Uygulamaları, CNC, Kolaboratif Robot Teknolojileri, İmalat Yöntemleri, Makine Mühendisliği

**Abstract**

Machine feeding robot cells are automated systems that are installed into machines where part feeding and unloading activities are performed manually, allowing part feeding and unloading operations to be performed totally automatically. Industrial machine feeding robots are most commonly integrated into transfer benches, presses, and CNC machines. Aside from these equipment, there are rotating tables, plastic injections, test control devices, and so on. Machine feeding robots of the industrial kind can also be integrated into the machines. With industrial

type machine feeding robots with high speed and precision, production efficiency may be raised while production costs can be reduced thanks to machine feeding robot cells. Machine feeding robot cell; These are automated systems that may be incorporated into machines that handle manual part feeding and unloading. Following the completion of the machine feeding operations, quality checking, labeling, marking, and so on. The machine feeding robot cell can also be used for operations. A cobot, or collaborative robot, is a robot built for direct human-robot interaction in a shared area or in close proximity to people and robots. Cobot applications differ from standard industrial robot applications in which robots are kept separate from humans. The cobot's safety is based on lightweight materials, rounded edges, and natural speed and force limits, as well as sensors and software that assure safe behavior. Collaborative robots (cobots) can interact with humans directly and securely because to sensors and other design elements such as lightweight materials and rounded edges. Cobots have a broad range of applications, ranging from logistics robots that transport products within a building, which is an example of a public space service robot, to industrial robots used for CNC feeding and assembly operations, which aid automate jobs such as assisting workers in moving heavy components.

**Keywords:** Machine Feeding Applications, CNC, Collaborative Robot Technologies, Manufacturing Processes, Mechanical Engineering

## 1. INTRODUCTION

A collaborative robot, often known as a cobot, is a robot designed to directly engage with humans in a shared environment or in close proximity to humans. Cobot applications are distinct from standard industrial robot applications, which include robots operating in isolation from people. Cobot safety may be dependent on software and sensors that guarantee safe behavior, or it may be dependent on lightweight building materials, rounded edges, and intrinsic speed and force limitations. The key to a sustainable future and an increasingly productive manufacturing facility is automation. Industrial robots are a valuable asset for small and medium-sized manufacturers (SMM) as they can secure certain production tasks. An industrial robot is the ideal "employee" for jobs that are straightforward and repetitive since it can operate around the clock more effectively, faster, and with less labor expense. There has been a significant increase in the use of industrial robots as many businesses have come to understand the potential of these machines and, more crucially, collaborative robots, or "cobots." Cobots are inexpensive industrial robots that can safely work in close quarters with people.

## 2. METHOD

The robots sector has grown at a pace never seen in previous decades. In actuality, the increasing automation of work that some see as a threat to human labor is the most sensible development in technological advancements. The goal has always been to improve the safety and effectiveness of the production process.

From the perspective of manufacturing technology, factors such as product material and its impact on the degree of fluency and rhythm of the technical process, as well as seriality and stability of goods during production, are significant. The questions of the product's appropriateness and worthiness for automated manufacturing, as well as the qualitative traits that determine the products' competitiveness, must be resolved. It is crucial to make sure that the essential activities that form the technical manufacturing process are continued in the design of the manufacture of a specific product (P. Demeč et al., 2016).



Collaborative robots	Conventional industry robots
Simply programming	Programming is time- consuming
Lower weigh of robot < 29kg	High weigh of robot > 50kg
Embedded security features	Missing of safety sensors
Operation in the limited space	Large operation space
Lower weigh of machined workpiece	Greater load capacity
Mobile	Immobile
External force sensors	Sensors of external forces are missing
Faster and simpler setting	High operation speed in operation
Flexibility of deployment	Universal usage in the limited space

**Figure 1.** Differences industrial robot and cobot (Miriam Matúšová et al., 2019).

Automation must be included into the manufacturing or assembly process in order to continuously increase job productivity. Automated robots are a great alternative to humans in situations when labor is boring, loud, dangerous, or otherwise unfavorable. In addition, it's wise to replace a worker when automation may improve output's precision and quality. Man's performance fluctuations brought on by his physical or mental health, his relative strength, or his light fragility are attributes that have no place in the production process. Product manufacturing expenses may be significantly decreased by automation, which will lower the final product price. Automation reduces manufacturing times and improves production flexibility. Automation requires a sophisticated understanding and cannot be limited to the chosen machine (O. Moravčík et al., 2008).

### 3. FINDINGS

Before the 2000s, the design of what is now known as a cobot advanced slowly. The Occupational Safety and Health Administration (OSHA) first expressed concerns about the manner employees at automotive factories had to go about their everyday business more than 20 years ago. The repetitive nature of those tasks, their heavy load, and their lack of ergonomics were seriously taxing the bodies of human workers. Technology thus advanced the robotic arm's development toward a more improved and reliable model. Intelligent Assist Devices (A brief history of collaborative robots 2019) was the name of the product. The SMMs were the first to applaud the coming of cobots since they could integrate the robotic and human labor (Daniela Balog, 2020)(CollaborativeRobots,2019).

The fact that such a robot required less money to purchase than an industrial robot was another justification for doing so. Collaborative robots quickly became necessary in a variety of industries, including the food and industrial sectors. (Robotic Industries Association, 2019).

The yearly income for cobots will reach a total value of US\$11 billion in 2030, according to a 2019 ABI Research research titled "The Collaborative Robot Market Will Exceed US\$11 Billion by 2030." This will account for 29% of the industrial robot market as a whole. The revenue for the year 2019 was \$711 million USD. This research, which was conducted in 2015 by the same ABI Research Organization, provided an estimate for the years 2016 through 2020 as well as the state of affairs in 2015. It is simple to observe the ABI Research estimation (Chiao, M., 2019).

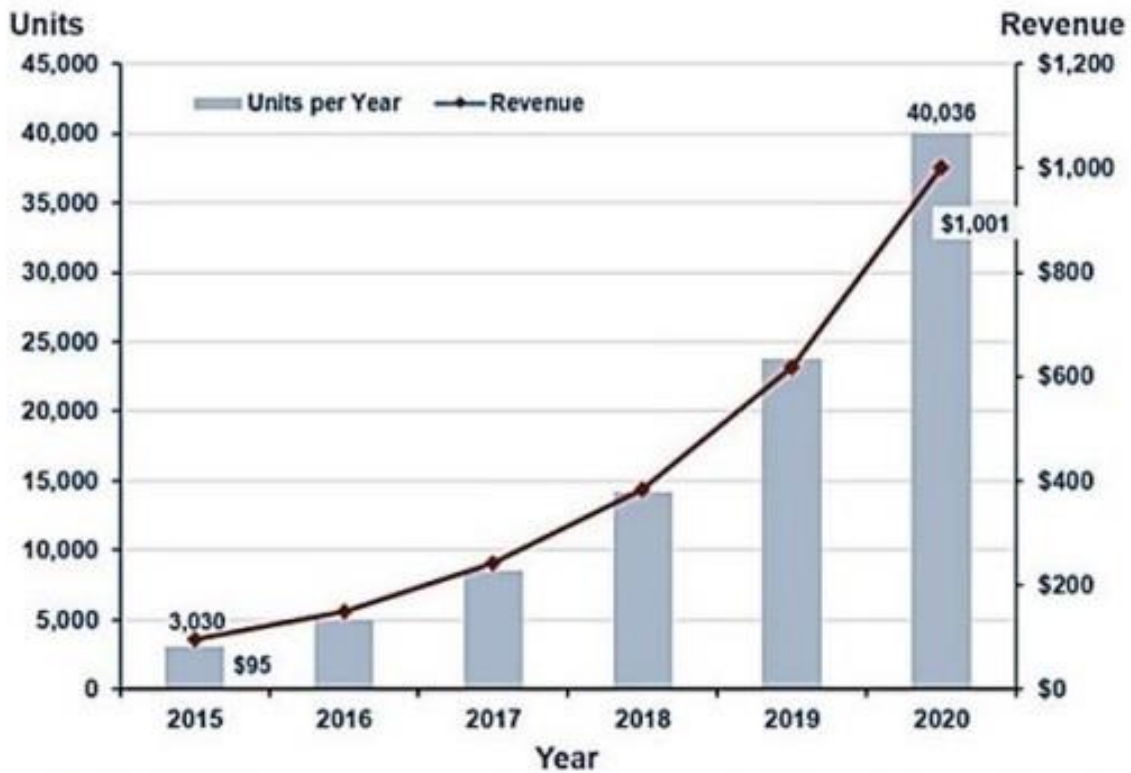

**Figure 2.** Collaborative robot market trends (ABI Research, 2020).

Cobots with high work, efficiency and quality sensitivity can work in all areas of production with their flexible positioning, safe use, fast installation, affordable cost, easy programming and easy integration into new jobs and processes, and their light and compact structure. Cobots are

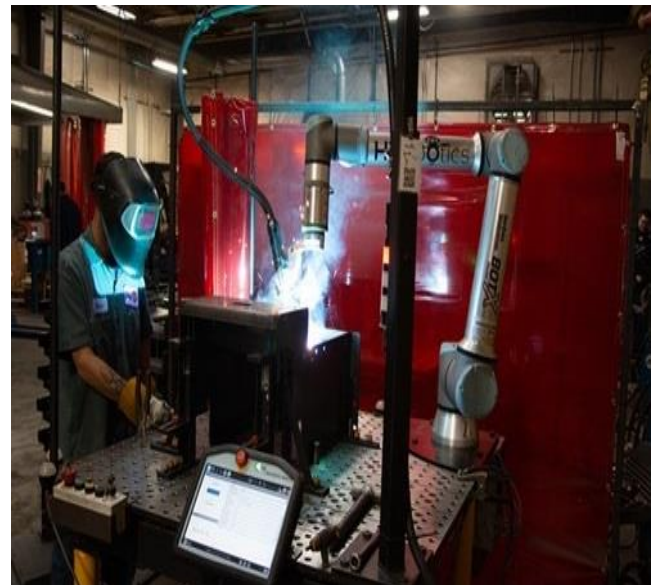

**Figure 3.** Cobots using in Manufacturing. Surface sanding (on the left), Welding (on the right).

the ideal solution for robotic automation from small and medium-sized companies to large-scale multinational companies, with the advantages of taking up little space in production areas, low energy consumption, 360° rotation ability, and fast return on investment. Cobots, which are used in more than 50 countries around the world today, have very easy programming thanks to their high-precision arms; In many processes such as deburring-polishing, machine feeding, quality control, transportation, assembly, gluing-distributing, bolting, sanding, pick-up-release, packaging-palletizing, labeling, injection molding, CNC, welding, laboratory analysis, testing and sampling. can also be used. The fact that production processes change and create a need for flexibility leads production technologies to change in this direction. With their modular structure, cobots can work in a narrow space, can be easily moved, and can be adapted to different processes. The use of cobots in various industrial applications is increasing day by day (O. Staš et al., 2013).

One of the riskiest occupations in manufacturing is material handling. Materials that can be extremely dangerous for human workers include plastic, metal, and other chemicals. Repetitive strain injuries can also result from the repetition of several material handling duties. Robotics-intensive industries report far lower rates of worker accidents. Mobile robot platforms make it simple to carry and move heavy goods around industrial floors. In the meanwhile, caring to machinery, especially heavy-duty CNC machine jobs. Cobots can also be employed in the production process to help with quality control. In contrast to humans, cobots never get weary or lose efficiency while carrying out the same activity in the same way. Cobots, for instance, are able to position and measure a camera in the same spot on as many work components as necessary without the requirement for optical recalibration. Cobots are capable of doing other duties that are as vital to manufacturing. For example, any process that includes filling molds requires the use of robots to remove material. These tiny robots are capable of evaluating the molded item and handling the cutting of any extra metal or plastic without endangering the component or putting human workers in danger. Cobots equipped with sanding kits from the UR+ platform may be used to polish parts for a bright, smooth finish, while cobots equipped with dispensing tools and hardware can be used to apply glue and other adhesives (S. Mraz, 2003).

#### 4. RESULT, CONCLUSION AND SUGGESTIONS

Collaborative robots, which change classical production methods, can be used in hundreds of different areas in every corner of the world. Cobots can transform production operations into collaborative automation to automate tasks such as lifting heavy loads that are tedious or strain employees, to increase efficiency, or to complete or facilitate the production process in a shorter time. Cobots have many advantages, from more efficient production and faster packaging or welding applications to increased employee satisfaction and ensuring safe work safety.

In industrial production, work styles that require attention and are repeated frequently increase the likelihood of people making mistakes and occupational accidents. Depending on risk assessment analyses, cobots can be installed without safety barriers. Since cobots have higher safety standards than traditional robots, they offer the opportunity to work comfortably with people without a safety cage. Cobots also eliminate danger because they automatically stop depending on a force they encounter. Thus, while cobots prevent work accidents, they also increase the production efficiency of the enterprise as they eliminate the possibility of making mistakes. Cobots make production simpler because they take up little space, can be positioned as desired in production environments, and can be used without a safety cage depending on risk analysis. As a result, it can create safer work environments where cost and quality management



is carried out effectively. Cobots can be used side by side with humans or independently in many work environments that negatively affect employee health and safety. These applications are packaging, palletizing, assembly, press and machine feeding, painting, pick-up and drop-off, laboratory applications, which are continuous heavy lifting operations. By assigning difficult, boring and dangerous jobs to cobots, employees can take a more effective and active part in production processes.

## 5. REFERENCES

- A brief history of collaborative robots. 2019. Robotic Industries Association. Read 21.11.2023  
<https://www.robotics.org/blog-article.cfm/A-Brief-History-of-Collaborative-Robots/142>
- Chiao, M. 2019. The collaborative robot market – 2019. Read 20.11.2023,  
<https://www.interactanalysis.com/the-collaborative-robot-market-2019-infographic/>
- Collaborative Robots: Preparing a future for human-to-robot interaction. 2019. Future Market Insights. Read 21.11.2023,  
<https://www.futuremarketinsights.com/reports/collaborative-robot-market>
- Daniela Balog, Use of a Collaborative Robot in the Feeding Process of a Hobbing Machine, Bachelor's Thesis, April 2020, Mechanical Engineering.
- Miriam Matúšová, Marcela Bučányová,\* and Erika Hrušková<sup>1</sup>, The future of industry with collaborative robots, MATEC Web of Conferences 299, 02008 (2019)  
<https://doi.org/10.1051/mateconf/201929902008MTeM 2019>
- O. Moravčík, P. Božek. Angular robot in a virtual environment. In Research papers of Faculty of Materials Science and Technology Slovak University of Technology in Trnava. 24 (2008), pp. 119-123.
- O. Staš, M. Tolnay, „Objectification of quality parameters of robotic structures.“ In Advances in mechanical engineering. Proceedings 1st. international scientific conference. Debrecen, Hungary, (2013), pp. 164-168, ISBN 978-963-473-623-3
- P. Demeč and J. Svetlík. Production machines. Košice, Publisher: Technical University in Košice, (2016), pp. 167, ISBN 978-80-553-3070-9
- S. Mraz. „High speed robots in an assembly line. Sep. 04,(2003). Read 19.11.2023.  
<http://www.machinedesign.com/robotics/high-speed-robot-assembly-line>
- The collaborative robot market will exceed US\$11 Billion by 2030. 2020. ABI Research. Read 21.11.2023,  
<https://www.abiresearch.com/press/collaborative-robot-market-will-exceedus11-billion-2030-representing-29-total-industrial-robot-market/>

## HYDRAULIC SERVO-PROPORTIONAL VALVES AND INDUSTRIAL APPLICATIONS

### HİDROLİK SERVO ORANSAL VALFLER VE ENDÜSTRİYEL UYGULAMALARI

Ferit ARTKIN<sup>1</sup>

<sup>1</sup>Öğr.Gör.Dr., Kocaeli Üniversitesi, Hereke Asım Kocabıyık MYO Makine ve Metal Teknolojileri Bölümü Kocaeli/Türkiye, Makine Mühendisliği,

ORCID ID: 0000-0002-8543-6334

#### Özet

Hidrolik Servo Valfler, bir tür makine veya cihazdaki (genellikle bir piston veya silindir yoluyla) konumu, hızı, basıncı veya kuvveti kontrol etmek için bir elektrik giriş sinyaline veya komutuna yanıt olarak hidrolik yağ akışını ölçen bir cihazlardır. Servo oransal valfler tek kademeli, iki kademeli veya üç kademeli tasarımlara sahip kapalı çevrim kontrol cihazlarıdır. Servovalf'lar ve Servo-Orantılı Valfler, değişen analog veya dijital giriş sinyalini kademesiz bir hidrolik çıkışa (akış veya basınç) dönüştüren elektrohidrolik olarak sürekli çalışan valf türleridir. Oransal valfler genellikle bir silindire veya hidrolik motora giden basıncı kontrol etmek için kullanılır. Sonsuz makara konumlandırması ve dolayısıyla kademesiz olarak ayarlanabilir akış hacimleri sağlarlar. Ortaya çıkan akış veya basınç çıkışı, giriş değişikliğiyle orantılıdır, yani girişin üç katı, çıkışın üç katını üretirler. Servo valfler çok yüksek doğruluk, çok yüksek tekrarlanabilirlik, çok düşük histerezis ve çok yüksek frekans tepkisi ile çalışırlar. Servo valfler tek kademeli, iki kademeli veya üç kademeli tasarımlara sahiptir. Servo valfin temel çalışma prensibi, sistem kontrolünde değişken düşük gerilimden çok, değişken düşük akım kullanılmaktadır. Kontrol sinyali bir kuvvetlendiriciye iletilir. Kuvvetlendiriciye gelen kontrol sinyali daha da kuvvetlendirilerek, valfin istenen pozisyona gitmesini sağlar. Bu sayede aktüatöre istenen miktarda hidrolik güç aktarılır. Bir pozisyon algılayıcısı ile aktüatörün konum bilgisi elektriksel sinyale dönüştürülür ve geri besleme olarak kullanılır. Bu geri besleme kuvvetlendiriciye gönderilir ve servo valfi kontrol etmek için üretilen gerilimin kontrolü bu şekilde sağlanır. Valf, kontrol sinyallerine hızlı ve hassas yanıt vererek uygulamanızda doğru ve verimli çalışmayı sağlamalıdır.

**Anahtar kelimeler:** Hidrolik Servo Valfler, Oransal Valfler, Endüstriyel Uygulamalar, Makine Mühendisliği

#### Abstract

Servo Hydraulic Valves are devices that detect oil flow in response to an electrical input signal or instruction in order to regulate position, speed, pressure, or force in a machine or device (often via a piston or cylinder). Servo proportional valves are closed-loop control devices that come in single, two, or three stages. Servovalves and Servo-Proportional Valves are electrohydraulically continuously functioning valves that transform a variable analog or digital input signal into a stepless hydraulic output (flow or pressure). Proportional valves are frequently used to regulate the pressure on a cylinder or hydraulic motor. They allow for limitless roller placement and hence indefinitely variable flow volumes. The output flow or pressure is proportionate to the change in inlet, thus three times the inlet generates three times the output. Servo valves provide extremely high precision, repeatability, minimal hysteresis,

and high frequency responsiveness. Servo valves are available in single-stage, two-stage, and three-stage configurations. The servo valve's main operating concept is that variable low current rather than variable low voltage is employed in system control. An amplifier receives the control signal. The control signal to the amplifier is boosted even further, allowing the valve to move to the proper position. The desired quantity of hydraulic power is therefore supplied to the actuator. The position information of the actuator is translated into an electrical signal and used as feedback by a position sensor. This feedback is provided to the amplifier, which controls the voltage produced to regulate the servo valve. The valve should respond to control signals promptly and precisely, guaranteeing proper and efficient performance in your application.

**Keywords:** Hydraulic Servo Valves, Proportional Valves, Industrial Applications, Mechanical Engineering

## 1. INTRODUCTION

The ability of modern technology to manage a wider range of actuation systems, including pneumatic and hydraulic systems in process industries, has naturally boosted interest in servo and proportional valves. These electrohydraulic and electro-pneumatic continuously acting servo valves and servo proportional valves convert fluctuating analog or digital input signals into step-less output signals. This signal might be a pressure or flow signal. These electrohydraulic valves are servo valves and servo-proportional valves. A valve design with a bushing spool assembly and highly precise metering edges is referred to as a servovalve. We refer to valves with a spool-in-body configuration as servo-proportional. Precise control over location, velocity, force, and pressure is possible with valves. Controlling the pressure to a hydraulic motor or cylinder is a frequent application for proportional valves. They offer endlessly changeable flow levels due to their infinite spool location. Triple the input yields triple the output, meaning that the flow or pressure output that results is proportionate to the input variation. In order to manage position, velocity, pressure, or force in a machine or other equipment, a hydraulic servo valve measures the flow of oil in response to an electrical input signal or instruction (typically through a piston or cylinder).

## 2. METHOD

All fluid-related operations can have pressure, temperature, and flow control thanks to proportional control valves. It enables direction changes as needed and adjustments to the fluid's flow rate and pressure as it passes through the system. These valves may be utilized against hot water and oil, nitrogen, acid, etc. since they are resistant to high temperature and pressure values. It is employed in the movement and management of fluids. Proportional control valves come in a wide variety of varieties, based on factors like the environment in which they will be utilized and the impacts they will be subjected to.

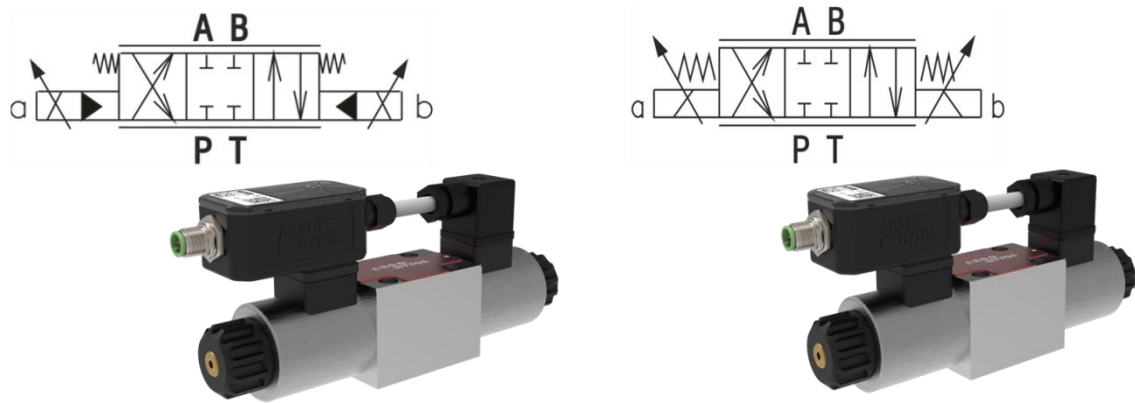

**Figure 1.** Proportional Directional Control Valves, pilot operated on the left (argo-hytos.com, 2023).

A servo valve is essentially a directional control valve with an infinite range of placement options. In this manner, the fluid's direction and amount are both managed by the servo valve. Servo on valve: A transducer and a mixer, whose feedback is sent on command, measure the regulated output parameter (Doddannavar et al., 2005). Servo, or closed loop, control systems are very efficient in controlling position, flow, and actuator acceleration. They may also be used to repair sensitive circuits while sending out notifications. Generally speaking, servo systems need continuous pressure support. Hydraulic actuators or hydraulic motors can be controlled by servo valves. The servo valve has several significant benefits, one of which being among these is its ability to use a small electrical signal to precisely position the actuator and motor.

The fact that the intricate pieces are made to exact tolerances is a drawback. Its construction is therefore expensive and intricate. Generally speaking, hydraulic servo valves offer precise placement or are utilized as industrial hydraulic equipment when proportioning is necessary. Depending on their design, they might be plate nozzles (also known as flapper or leaf nozzles), jet nozzles, or direct drive servo valves. It was created (Yazıcı, 2003).

### 3. FINDINGS

The ability of servo valves to control flow using an electrical input signal is its most crucial characteristic. It offers a very tiny input signal and a fully linear connection between the flow rate and the output signal. Its output signal is large. extremely low, around 0.08 W, when using valves for electro-hydraulic control With strong electrical impulses, it is possible to accurately produce hydraulic powers more than 100 kW by auditing. However, because solenoid control is used to drive proportional valves, servo. We see that it seems to be a substitute for valves. These days, proportional valves are different since hydraulic fluids may be utilized with them. Majdic et al.'s investigation used water-based hydraulic a 4/3 proportional directional control valve with distilled clean water as the hydraulic fluid was utilized in the systems (Majdic, 2011). A single-phase open-loop hydraulic proportional valve was also utilized by Amirante et al. The supplying control with their systems, they made a comparison with closed loop systems (Amirante, 2008). Accordingly, proportional valves may be employed with various hydraulic fluids and with both open and closed cycles (Özcan, 1999). The feeding signal is unavailable in open loop systems, which is the only distinction between them and closed loop systems (Kocabas, 1999).

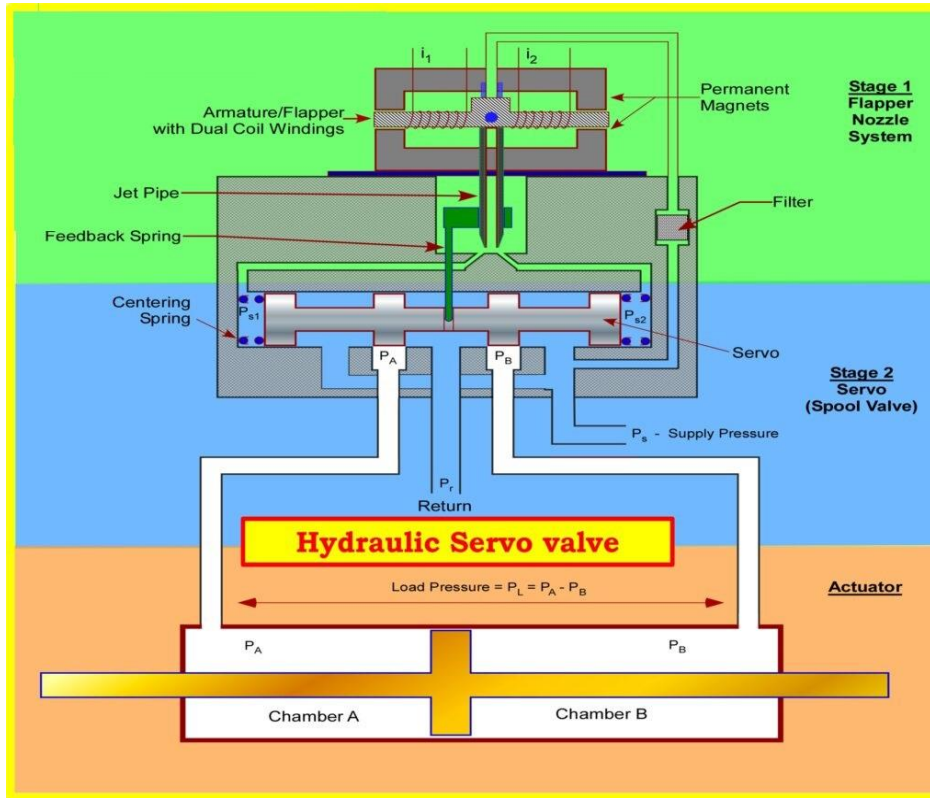
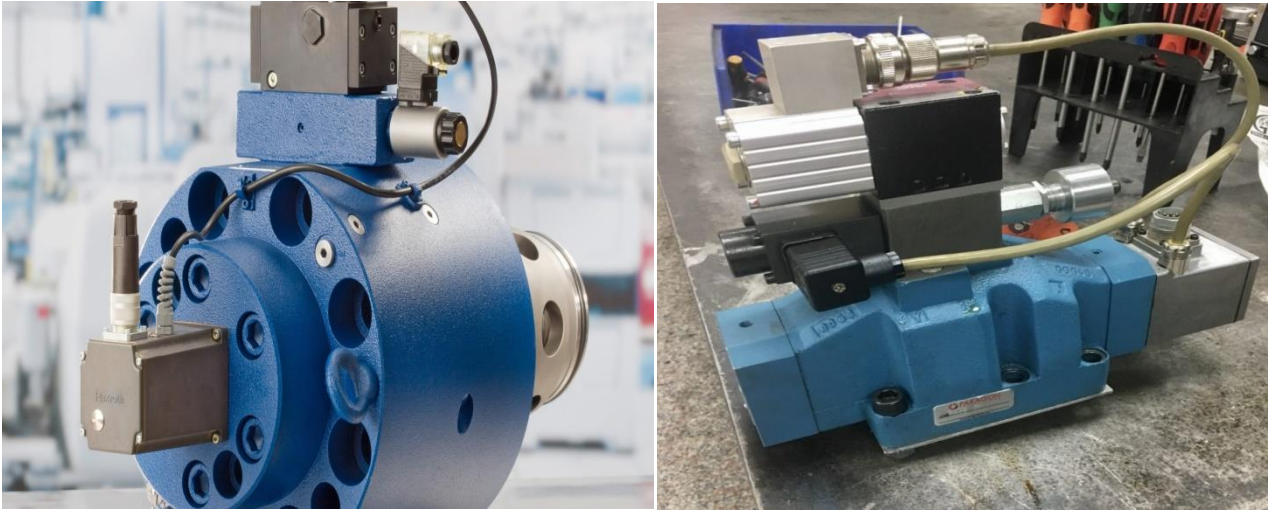

**Figure 2.** Hydraulic servo valve working principle schematic illustration (Automationforum.com, 2023; DesignAerospace LLC, 2013).

Delivering the necessary flow rate to the system is the most fundamental method of ensuring hydraulic system efficiency in the sector, regardless of the significance of controls or the type of valve that best suits demands (Calışkan, 2008). This servo valve has been chosen based on the proper circumstances and is acceptable for locations demanding a high degree of accuracy. Servo-valve operates with great accuracy, excellent timing, and speed to transport big loads without shock. Alone is insufficient to do this. In addition to servo valves, these systems also require control components, closed loop controls, measurement technologies, and auxiliary function elements (Yiğit et al. 2008; Yazıcı, 2003).

The following factors make proportional control valves the preferred option: Their performance in sealing is high. They offer accurate flow management. They can be used in places with high pressure and temperature levels. Proportional control valves do have certain drawbacks, though. These valve types have the potential to endure pressure losses. Furthermore, sludge or debris may collect inside the valve owing to its construction. Generally speaking, they cannot be utilized for applications requiring bidirectional flow and are only appropriate for unidirectional flow. In essence, valves provide two purposes: With the on/off control type of the first kind of valves, the valve fully opens or closes, cutting off or releasing the fluid. With the second kind of valves, the fluid flow rate may be adjusted proportionately to offer the needed or desired flow rate. These valve types are known as proportional control valves because they allow for regulated fluid transmission





**Figure 3.** Some examples of industrial applications of Servo Hydraulic Valves

A proportionate electrical input signal can be used to regulate the pressure, flow, and direction of hydraulic proportional valves. The valve can be controlled by electronic cards that are either externally controlled or built within the valve itself. Certain valves require feedback because the industrial or mobile application in question may call for varying valve sensitivity and speed. The reaction time is impacted by the valve's feedback mechanism. Without feedback, the proportional valve response time is around 105 ms. The reaction time of the feedback proportional valve is around 30 milliseconds.

In hydraulic circuits, directional control valves govern the direction and timing of the fluid's flow. When desired, they open and close the flow route and alter its course accordingly. Servovalves got the chance to be employed in the industrial sector after being first employed in the military for precise control. These days, servovalves are employed in both military and commercial aircraft as well as spacecraft. High dynamic performance testing machines are one of the most significant application areas in the industrial world. Fast proportional solenoid valves and other fast valve types have started to replace servo valves in the industrial industry in recent years due to their extremely high prices (Trinkel, B., 2008).

#### **4. RESULT, CONCLUSION AND SUGGESTIONS**

An electro-hydraulic servo valve system's hydro-mechanical components interface with the hydraulic system's electronics to generate movement. A signal produced by electrical current is used to carry out this communication. When electrical impulses are present in movement systems, precise control becomes evident. As a result, computer, software, electrical, and mechanical technologies form the foundation of a servo valve. It is a driving equipment with several uses. Because of its various field applications. They are advantageous in a variety of ways. To generate movement in the hydraulic system, the hydraulic servo valve communicates with the hydro-mechanical and electrical components. Electrical current serves as a signal for this communication. In movement systems with electrical impulses, precise control is crucial. Because they have a variety of field applications, they provide benefits in many sectors.

Servo valves are now widely used in industrial control applications for ground-moving vehicles, including cranes used in cargo transportation, mobile vehicles, wind turbines, ships, the iron

and steel industry, lifting vehicles, tree cutting equipment and agricultural machinery, articulated arm circuits, and precision control elements for military use.

In response to rising demand, the sector is seeing a daily increase in the necessity for quick and economical manufacturing. The use of servo valves with intricate operational structures is further increased by current technical advancements and the rise in the number of skilled workers. The industry's growing need for these valves will also make it possible for hydraulic servo valves to advance technologically.

## 5. REFERENCES

- Amirante R., Innone A., Catalano L.A. (2008). Boosted PWM open loop control of hydraulic proportional valves. *Energy Conversion and Management* 49(8), 2225-2236.
- Çalışkan H., Balkan T., Platin B. E., Demirer S. (2008). Değişken devirli pompa ile servo hidrolik konum kontrolü, 5. Ulusal Hidrolik Pnömatik Kongresi, (pp. 359-375).
- DesignAerospace LLC (2013). Servovalve, Hydraulic-Descriptio. <http://www.daerospace.com/HydraulicSystems/ServovalveDesc.php> , read 19.11.2023
- Doddannavar R. ve Barnard A. (2005). *Hydraulic systems: operation and troubleshooting for engineers & technicians*, Netherlands: Elsevier. Paperback ISBN: 9780750662765 eBook ISBN: 9780080455488
- <https://automationforum.co/proportional-vs-servo-valves/> read 21.11.2023
- <https://www.argo-hytos.com/tr/ueruenler/valfler/oransal-valfler.html> read 20.11.2023
- Kocabaş M. (1999). Hidrolik sistemlerde oransal ve servo valfler, 1. Ulusal Hidrolik Pnömatik Kongresi (pp. 319-325).
- Majdic F., Pezdinik M., Kalin M. (2011). Experimental validation of the lifetime performance of aproportional 4/3 hydraulic valve operating in water, *Tribology International*, 44, 2013-2021.
- Samtas, G., Korucu, S., Hidrolik Servo Sistemler, Kontrol ve Modellenmesi, *Electronic Journal of Vocational Colleges-May/Mayıs 2013*.
- Trinkel, B., *Technologies, Emerging Technologies, Book 2, Chapter 8: Directional Control Valves*, Sept.23,2008.<https://www.powermotiontech.com/technologies/othertechnologies/article/21884325/book-2-chapter-8-directional-control-valves> read 20.11.2023.
- Yazıcı S. (2003). Servo valfler-özellikleri ve bakımı, 3. Ulusal Hidrolik Pnömatik Kongresi, (pp. 15-26).
- Yiğit K.S. ve Küçükateş S. (2008). Servo hidrolik kumanda devrelerinde PID mantığının irdelenmesi, 5. Ulusal Hidrolik Pnömatik Kongresi, (pp. 321-326).



## TİYOSPİNEL NİKEL KOBALT SÜLFÜR ESASLI YENİ BİR HİBRİT MATERYAL SENTEZİ VE SÜPERKAPASİTÖR ÖZELLİKLERİNİN İNCELENMESİ

Hayriye Ece OTLUCA<sup>1</sup>, Özlem BUDAK<sup>2</sup>, Ali BİLİCİ<sup>3</sup>, Atif KOCA<sup>4</sup>

<sup>1</sup>Yüksek Lisans Öğrencisi, Çanakkale Onsekiz Mart Üniversitesi, Kimya Anabilimdalı,  
Çanakkale, Türkiye, Fiziksel Kimya, ORCID: 0009-0000-5467-5968

<sup>2</sup>Araştırma Görevlisi, Marmara Üniversitesi, Mühendislik Fakültesi, Kimya  
Mühendisliği Bölümü, İstanbul, Türkiye, Mühendislik ve Teknoloji,

ORCID: 0000-0002-0240-8320

<sup>3</sup>Prof. Dr, Çanakkale Onsekiz Mart Üniversitesi, Fen Fakültesi, Kimya Bölümü,  
Çanakkale, Türkiye, Fiziksel kimya, ORCID: 0000-0002-1377-5580

<sup>4</sup>Prof. Dr, Marmara Üniversitesi, Mühendislik Fakültesi, Kimya Mühendisliği Bölümü,  
İstanbul, Türkiye, Kimyasal Teknolojiler, ORCID:0000-0003-0141-5817

### Özet

Enerjinin üretimi, dönüştürülmesi ve depolanmasına yönelik teknolojilerin geliştirilmesi güncel bir araştırma konusudur. Enerji depolama için piller, yakıt hücreleri ve elektrokimyasal süperkapasitörler gibi birçok teknoloji geliştirilmiştir. Çalışmanın temel amacı, yüksek enerji ve yük yoğunluğuna sahip yeni bir hibrit süperkapasitör sistem hazırlamaktır. Bu amaçla, iletken polimer ve metal sülfür içerikli yeni kompozit ile elektrot yüzeyinin modifiye edilmesi, iletken polimer ve metal sülfür bileşenlerinin üstün özelliklerini bir araya getirerek, geliştirilmiş kapasitör özelliklerine ulaşılması hedeflendi.

Deneyel çalışmalar hibrit materyalin sentezi karakterizasyonunu, elektrot yüzeyinin kaplanması ve yüzey karakterizasyonu ile hazırlanan elektrokimyasal kapasitörün karakterizasyonu esas alır. Polimer sentezi için oksidatif polimerizasyon metodundan yararlanıldı. Bunun için indol monomeri metil alkolde çözülerek amonyum peroksi disülfat (APS) ilavesi ile poliindol elde edildi. NiCo<sub>2</sub>S<sub>4</sub> sentezi hidrotermal yöntem ile gerçekleştirildi. Daha sonra hazırlanan bu iki bileşen %5, %20 ve %50 oranlarında basit bir ultrasonikasyon prosesi ile karıştırılarak hibritleri hazırlandı. Sentezlenen kompozitlerin karakterizasyonu XRD, SEM, TEM ve EIS analizleri ile gerçekleştirildi. Aynı zamanda hazırlanan hibritin elektrot performansı döngüsel voltametri (CV), galvanostatik şarj-deşarj ve döngüsel stabilite çalışmaları ile belirlendi.

**Anahtar Kelimeler:** NiCo<sub>2</sub>S<sub>4</sub>, Polindol, Kompozit, Süperkapasitör.

THE EFFECT OF USING WEB 2.0 TOOLS IN TEACHING IDIOMS AND  
PROVERBS WHICH ARE OUR CULTURAL HERITAGE  
KÜLTÜREL MİRASIMIZ OLAN DEYİM VE ATASÖZLERİ ÖĞRETİMİNDE WEB  
2.0 ARAÇLARININ KULLANIMININ ETKİSİ

Hatun ÜNAL<sup>1</sup>

<sup>1</sup>Yüksek lisans öğrencisi, Amasya Üniversitesi, Bilgisayar ve Öğretim Teknolojileri  
Öğretmenliği, , <https://orcid.org/0000-0001-7295-2324>

**Özet**

Deyimler ve atasözleri, toplumun kimliğini yansıtan kültürel mirasımızın nesilden nesile aktarılmasını sağlayan önemli köprülerden biridir. Bu bağlamda araştırmada; yapılandırmacı yaklaşımı temele alan Web 2.0 araçlarıyla oluşturulmuş blog sayfası aracılığıyla verilen eğitimin deyim ve atasözlerinin öğretimine katkı sağlaması hedeflenmektedir.

Bu öğretim materyalinde Web 2.0 aracıyla bir blog sayfası oluşturulmuştur. Blog'ta deyimler, atasözleri ve bu iki kavram arasındaki benzerlikle farkları anlatan sayfalar ve sözlükler sayfası yer almaktadır. Her sayfada; ilgili haftanın Canva aracı ile hazırlanan konu anlatım sunusu, konuyu pekiştirmek amacıyla Wordwall aracıyla hazırlanan oyunlar, PUBHTML5 aracıyla hazırlanan anlatımda bahsi geçen deyim ya da atasözünün anlamı, cümle içerisinde kullanımını içeren sözlük bulunmaktadır.

Blog sayfası ile yapılan öğretimin etkisini öğrenmek amacıyla nicel araştırma yöntemlerinden ön test-son test kontrol gruplu yarı deneysel desen kullanılarak bir araştırma yapılmıştır. Araştırmada veriler bir devlet okulunda öğrenim gören 44 yedinci sınıf öğrencisinden toplanmıştır. Öğrenciler deney ve kontrol gruplarına ayrılmış olup deney grubuna hazırlanan blog sayfasıyla, kontrol grubuna ise mevcut öğretimle ders kitabı üzerinden eğitim verilmiştir. Yapılan deneysel sürecin etkisini belirlemek için Söz Varlığını Geliştirmeye Yönelik Tutum Ölçeği(SVGYTÖ) ile araştırmacı tarafından hazırlanan başarı testi kullanılmıştır. Başarı testi sonuçları SPSS programında bağımsız örneklem t-testi ile analiz edilmiş, ölçek verileri ise Google formlar üzerinden toplanıp analiz edilmiştir.

Yapılan t-testi sonucunda,  $p=0.001(p<0.05)$  olarak hesaplanmış olup deney ve kontrol grupları arasında anlamlı bir fark olduğu görülmüştür. Bu sonuç, Web 2.0 araçlarıyla desteklenmiş blog kullanımının öğrencilerin Deyim ve Atasözleri konusundaki başarılarını artırdığını göstermektedir. Ayrıca, SVGYTÖ sonuçlarına bakıldığında, yapılan çalışmanın deney grubu lehine öğrencilerin tutumlarında olumlu bir etki yarattığı tespit edilmiştir. Tüm bu verilere bakıldığında, araştırmanın hedeflerine ulaştığı ve Web 2.0 araçlarıyla eğitimin öğrencilerin başarısını artırıp derse tutumlarını olumlu yönde etkilediği sonucuna varılmıştır. Web 2.0 araçlarıyla desteklenen bir öğretim materyalinin kullanımı öğrencilerin öğrenmesine büyük katkılar sağladığı için özellikle anlaşılmakta zorluk çekilen konularda kalıcılığı artırma açısından fayda sağlayacaktır.

**Anahtar kelimeler:** Kültürel miras, deyim-atasözü, Web 2.0 araçları, blogger

**Abstract**

Idioms and proverbs are one of the important bridges that enable our cultural heritage, which reflects the identity of the society, to be transferred from generation to generation. In this context, in the research; It is aimed that the education given through the blog page created with Web 2.0 tools based on the constructivist approach will contribute to the teaching of idioms and proverbs.

In this teaching material, a blog page was created with the Web 2.0 tool. The blog includes idioms, proverbs, pages explaining the similarities and differences between these two concepts, and a dictionary page. On every page; There is a lecture presentation of the relevant week prepared with the Canva tool, games prepared with the Wordwall tool to reinforce the subject, and a dictionary containing the meaning and use of the idiom or proverb mentioned in the narration prepared with the PUBHTML5 tool.

A research was conducted using quasi-experimental design with pretest-posttest control group, one of the research methods. In the study, data were collected from 44 seventh grade students studying in a public school. The students were divided into experimental and control groups, and the experimental group was educated through the prepared blog page, and the control group was educated through the textbook with the current teaching. To determine the effect of the experimental process, the Attitude Scale Towards Developing Vocabulary (SVGYTÖ) and the Achievement Test prepared by the researcher were used. Achievement test results were analyzed with an independent sample t-test in the SPSS program, and scale data were collected and analyzed via Google forms.

As a result of the t-test,  $p=0.001$  ( $p<0.05$ ) was calculated between the experimental and control groups. It was observed that there was a significant difference. This result shows that the use of blogs supported by Web 2.0 tools increases students' success in Idioms and Proverbs. Additionally, when looking at the results of SVGYTÖ, it was determined that the study had a positive effect on the students' attitudes in favor of the experimental group. Considering all these data, it was concluded that the research achieved its goals and education with Web 2.0 tools increased students' success and positively affected their attitudes towards the course. The use of a teaching material supported by Web 2.0 tools will be beneficial in terms of increasing permanence, especially in subjects that are difficult to understand, as it contributes greatly to students' learning.

**Keywords:** Cultural heritage, idiom-proverb, Web 2.0 tools, blogger

## VIRTUAL MUSEUM APPLICATIONS IN EDUCATION: A SCOPING REVIEW EĞİTİMDE SANAL MÜZE UYGULAMALARI: TARAMA ÇALIŞMASI

Fatmanur AKYÜZ<sup>1</sup>, Fatih SALTAN<sup>2</sup>

<sup>1</sup>Yüksek Lisans Öğrencisi, Amasya Üniversitesi Fen Bilimleri Enstitüsü, Bilgisayar ve Öğretim Teknolojileri Eğitimi, <https://orcid.org/0000-0002-2318-7483>

<sup>2</sup>Doç. Dr., Amasya Üniversitesi Fen Bilimleri Enstitüsü, Bilgisayar ve Öğretim Teknolojileri Eğitimi, , <https://orcid.org/0000-0002-9806-3514>

### Özet

Sanal müzeler dijital ortamda bulunan ve tarih, sanat, bilim veya diğer kültürel içeriklere erişim imkanı sunan müze türleridir. Kullanıcıların fiziksel olarak ziyaret etme imkânı olmadığı durumlarda erişim imkânı sağlar. Bu müzelere zaman ve mekân sınırlaması olmadan kolaylıkla erişilebilmektedir. Sanal müzeler kullanıcılara interaktif içerikler sunar. Bunlar sanal turlar, 3D modeller, sesli rehber ve etkileşimli aktiviteler gibi çeşitli içerikler olup kullanıcılara daha etkili ve keyifli bir deneyim sağlar. Sanal müzelerden eğitim alanında da faydalanılabilmektedir. Öğrenci ve öğretmenlere kaynak sağlama, eğitim materyali sunma veya öğrencilerin bir konuya dair derinlemesine bilgi sahibi olmalarını sağlar. Bu kapsam belirleme çalışmasında amaç, Türkiye’de örgün eğitimde sanal müze uygulamalarına dair yapılan çalışmalara genel bir bakış oluşturmaktır. Bu çalışma yürütülürken Arksey ve O’ Malley (2005)’in ortaya koyduğu beş aşamalı çerçeve izlenmiştir. İlk olarak araştırma soruları belirlenmiş ardından YÖK Ulusal Tez Merkezinde sanal müzeye ait çalışmalar taratılmıştır. Kapsam ve hariç tutma kriterleri için Prisma (2020) modelinden yararlanılmıştır. Elde edilen çalışmalardan son 13 yıl (2010-2023) içerisinde yayınlanmış olanlar seçilmiştir. Son olarak çalışmalardan elde edilen bulgulara yer verilmiştir. İncelenen çalışmalarda sanal müze uygulaması en çok sosyal bilgiler dersinde ve görsel sanatlar dersinde kullanılmıştır. Öğrencilerin büyük çoğunluğu sanal müze uygulamasını sınıf ortamında deneyimlemiştir. Tarama çalışmasının bulgularına bakıldığında; sanal müze uygulamalarının ders içeriğine dahil edilmesi öğrencinin akademik başarısını olumlu yönde etkilediğini, derse olan ilgisini, motivasyonunu ve konuya dair kalıcılığı artırdığı olmuştur.

**Anahtar Kelimeler:** Sanal müze, örgün eğitim, kapsam belirleme

### Abstract

Virtual museums are digital museums that offer access to history, art, science or other cultural content. They provide access when users do not have the opportunity to visit physically. These museums can be easily accessed without time and space limitations. Virtual museums offer interactive content to users. These include virtual tours, 3D models, audio guides and interactive activities, providing users with a more effective and enjoyable experience. Virtual museums can also be utilized in the field of education. They can provide students and teachers with resources, educational materials, or provide students with in-depth knowledge about a subject. The aim of this scoping study is to provide an overview of the studies on virtual museum applications in formal education in Turkey. While conducting this study, the five-stage framework proposed by Arksey and O' Malley (2005) was followed. First, the research questions were identified and then the studies on virtual museums were searched in the YÖK National Thesis Center. Prisma (2020) model was used for inclusion and exclusion criteria.

Among the studies, those published in the last 13 years (2010-2023) were selected. Finally, the findings obtained from the studies are presented. In the studies analyzed, virtual museum application was mostly used in social studies and visual arts courses. The majority of the students experienced the virtual museum application in the classroom environment. Considering the findings of the review study, it was found that the inclusion of virtual museum applications in the course content positively affected the academic achievement of the students, increased their interest in the course, motivation and retention of the subject.

**Keywords:** Virtual museum, formal education, scoping review

**SIMULATION APPLICATIONS IN NURSING EDUCATION: TURKEY – SOUTH  
KOREA SCOPING REVIEW**

**HEMŞİRELİK EĞİTİMİNDE SİMÜLASYON UYGULAMALARI: TÜRKİYE –  
GÜNEY KORE LİTERATÜR TARAMASI**

**Fatma ALDEMİR<sup>1</sup>, Fatih SALTAN<sup>2</sup>**

**<sup>1</sup>Bilişim Teknolojileri Öğretmeni, Amasya Üniversitesi Fen Bilimleri Enstitüsü,  
Bilgisayar ve Öğretim Teknolojileri, 0009-0003-4042-2996**

**<sup>2</sup>Doçent Doktor, Amasya Üniversitesi, Türkiye, Bilgisayar ve Öğretim Teknolojileri,  
0000-0002-9806-3514**

**Özet**

**Amaç:** Bu çalışma, Türkiye ve Güney Kore’de hemşirelik eğitiminde simülasyonun kullanımını araştıran makalelerin karşılaştırılmalı olarak incelenmesi amacıyla yapılmıştır.

**Yöntem:** Çalışmanın evreni Mart 2023 tarihlerinde “simülasyon” anahtar sözcükleri kullanılarak “DergiPark” ve “KoreaMed Synapse” veri tabanlarında taranan araştırma makalelerinden oluşturulmuştur. İncelemede son 5 yıla (2019-2023) ait hemşirelik anabilim dallarında yapılan ve simülasyonun kullanımını inceleyen toplam 21 araştırma makalesi seçilmiştir. Bu makalelerden araştırma kriterlerini karşılayan Türkiye’de 11, Güney Kore’de 10 araştırma makalesi kapsama alınmıştır. Verilerin analizinde makalelerin yılı, amacı, çalışma tipi, örneklem büyüklüğü, veri toplama araçları, yöntemi ve sonuçları özetlenmiştir.

**Bulgular:** İncelenen makalelerin genelinde Türkiye’de 5 (%55), Güney Kore’de 8 (%80) olmak üzere en çok yarı deneysel yöntem kullanılmıştır. En çok memnuniyet, tutum, görüş, kaygı, beceri vb. ölçekleri kullanılmış olup Türkiye’de 8 (%66), Güney Kore’de 9 (%90) araştırma belirlenmiştir. Simülasyonun kullanım tekniklerine bakıldığında Türkiye’de ve Güney Kore’de deneyim, memnuniyet gibi duyuşsal beceriler üzerine araştırmalar fazla olup simülasyon bağımsız değişken olarak kullanılmıştır. Genel olarak araştırmalar Türkiye’de 10 (%91), Güney Kore’de 9 (%90) hemşirelik öğrencileriyle yapılmıştır. İncelenen makalelerin hemşirelikte hangi alan üzerine yapıldığına bakıldığında en çok genel eğitim üzerine simülasyon tekniği kullanılmış olup oranlar Türkiye’de %55, Güney Kore’de %50 olarak belirlenmiştir. Araştırma sonuçlarına göre makalelerin hangi öğrenme alanı üzerine olduğuna bakıldığında en çok Türkiye’de %36’sı, Güney Kore’de % 40’ı 3 öğrenme alanı ( bilişsel, duyuşsal ve psikomotor beceri) üzerine yapılmıştır. İncelenen araştırmalarda kullanılan simülasyon materyallerine bakıldığında manken simülasyon tekniğinin daha çok olduğu oranların Türkiye’de 4 (% 36), Güney Kore’de 3 (%30) olduğu belirlenmiştir. İncelenen makalelerde sınırlılıklara bakıldığında % 54 oranla Türkiye’de, %30 oranıyla Güney Kore’de örneklem sayısının yetersiz olduğu düşünülmektedir.

**Sonuçlar:** Simülasyon tekniğinin hemşirelik eğitiminde daha çok manken simülasyonu üzerinde kullanılması zamana göre sanal simülasyon, bilgisayar destekli simülatör kullanımının az olması bu alanda yetersizlik olarak görülmektedir. Türkiye ve Güney Kore ülkelerinde simülasyon tekniğinin kullanım şekli benzer olup daha geniş örneklem grupları ile farklı ana dallar üzerinde araştırmaların yapılmasının faydalı olacaktır.

**Anahtar Kelimeler:** simülasyon, hemşirelik eğitimi, Türkiye Güney Kore

## ABSTRACT

**Purpose:** The aim of this research is to comparatively examine the articles investigating the use of simulation in nursing education in Turkey and South Korea.

**Method:** The universe of the research is the "DergiPark" and "KoreaMed Synapse" databases using the keywords "simulation" in March 2023. The simulation of the last 5 years (2019-2023) in nursing departments was chosen. There were 11 research articles from Turkey and 10 research articles from South Korea.

**Results:** In general, the quasi-experimental method was used in the articles. Most satisfaction, attitude, opinion, anxiety, skill, etc. scales were used. Considering the techniques of use of simulation, there are many studies on affective skills such as experience and satisfaction in Turkey and South Korea, and simulation is used as an independent variable. In general, simulation technique for general education was used the most and the rates were 55% in Turkey and South Korea. was determined as 50%. When we look at which learning area the articles are about, 36% of the articles in Turkey and 40% of the articles in South Korea are on 3 learning areas (cognitive, affective and psychomotor skills). Considering the simulation materials used, it was determined that the mannequin simulation technique was 4 (36%) more common in Turkey and 3 (30%) in South Korea. Considering the limitations in the reviewed articles, the sample size in Turkey (54%) and South Korea (30%) is considered to be insufficient.

**Conclusion:** The use of simulation technique on mannequin simulation in nursing education, less virtual simulation compared to time, and low use of computer-assisted simulators are seen as inadequacies in this field. The use of simulation technique in Turkey and South Korea is similar, and it would be beneficial to conduct research in different main branches with larger sample groups.

**Keywords:** simulation, nursing education, Turkey South Korea



**DETERMINATION OF BUCKLING LOAD IN A FOUR-LAYER COMPOSITE  
PLATE WITH A CENTRALLY LOCATED HOLE USING THE FINITE ELEMENT  
METHOD**

**MERKEZİ DELİKLİ DÖRT KATMANLI BİR KOMPOZİT PLAKADA OLUŞAN  
FLAMBAJ ZORLANMASININ SONLU ELEMANLAR YÖNTEMİ İLE  
BELİRLENMESİ**

**Ali ZOP<sup>1,2</sup>, Murat Tolga ÖZKAN<sup>3</sup>**

**<sup>1</sup>Gazi Üniversitesi, Fen Bilimleri Enstitüsü, Endüstriyel Tasarım Mühendisliği Bölümü  
06500 Beşevler, Ankara**

**<sup>2</sup>TUSAS Ankara, Türkiye, ORCID: 0000- 0003-1768-4456**

**<sup>3</sup>Prof. Dr., Gazi Üniversitesi, Fen Bilimleri Enstitüsü, Endüstriyel Tasarım  
Mühendisliği Bölümü, 06500 Ankara, Türkiye, ORCID: 0000-0001-7260-5082**

**Özet**

Bu çalışmada, dairesel delikli 4 katmanlı bir kompozit plakada oluşan flambaj durumu için. Ortası delikli bir 4 katmanlı kompozit plakanın flambaj davranışı incelenmiştir. Plaka boyutları dairesel delik çapı (d), levha boyu (L), levha genişliği (W), levha kalınlığı (t) biçiminde boyutlandırılmıştır. Levhanın oluşturulduğu her bir katman için [0, 30, 0, -30], [0, 60, 0, -60] ve [0, 90, 0, -90] oryantasyon açıları dikkate alınmıştır. Çalışma, Sonlu Elemanlar Yöntemi (SEY) ile ANSYS sonlu elemanlar yazılımında simüle edilmiştir. Öncelikle parametrik dikdörtgen plaka ve oryantasyon açısı değerleri için bir parametre seti hazırlanmıştır. ANSYS ACP(pre) kompozit modülünde eldeki parametre boyutları ve katman açılarına göre parametrik bir model oluşturulmuş. ACP(pre) modülün de yüzey olarak modelleme gerçekleştirildiğinden dolayı Shell 181 eleman tipi kullanılmıştır. Oluşturulan geometrinin mesh optimizasyonu gerçekleştirilmiştir. Mesh yapısındaki, mesh optimizasyon değerleri ile oluşturulan parametrik modelin mesh performansı test edilmiş ve onaylanmıştır. Parametrik modelin sınır şartları yazılıma aktarılmıştır. Parametrik modele göre oluşturulan boyutsal tüm varyasyonlar Sonlu elemanlar yöntemi (ANSYS yazılımı) kullanılarak çözümler elde edilmiştir. Problem sonucunda, Total deformasyon, Equivalent Strain, Equivalent Stress, Shear Stres değerleri elde edilmiştir. Daha sonrasında Eigenvalue Buckling (Özdeğer Flambaj) modülü kullanılarak flambaj zorlanması için yük çarpan katsayıları her bir model için 4 farklı mod sayısında ayrı ayrı hesap edilmiştir. Elde edilen sonuçlar literatüre bağlı olarak değerlendirilmiş ve sonraki çalışmalar planlanmıştır.

**Anahtar kelimeler:** Kompozit plakalar, flambaj, sonlu elemanlar analizi, delikli plaka

**Abstract**

In this study, the buckling behavior of a 4-layered composite plate with a circular hole is investigated under the flambage condition. The plate dimensions are parameterized as the circular hole diameter (d), plate length (L), plate width (W), and plate thickness (t). Orientation angles [0, 30, 0, -30], [0, 60, 0, -60], and [0, 90, 0, -90] are considered for each layer in the plate. The study is simulated using the Finite Element Method (FEM) in the ANSYS finite

element software for a 4-layered composite plate with a centrally located hole. Firstly, a parameter set is prepared for the rectangular plate and orientation angle values. A parametric model is created in the ANSYS ACP(pre) composite module based on the given parameter dimensions and layer angles. Since the ACP(pre) module models the surface, the Shell 181 element type is used. Mesh optimization of the created geometry is performed. The mesh performance of the parametric model with mesh optimization values is tested and verified. Boundary conditions are applied to the parametric model. Dimensional variations created according to the parametric model are solved using the Finite Element Method (ANSYS software). As a result of the problem, values such as Total Deformation, Equivalent Strain, Equivalent Stress, and Shear Stress are obtained. Subsequently, the Eigenvalue Buckling module is used to calculate the buckling load factors for each model with 4 different mode numbers. The obtained results are evaluated in connection with the literature, and further studies are planned.

**Keywords:** Composite plates, buckling, finite element analysis, cut-out plate

## 1. GİRİŞ

Mühendislik ve malzeme bilimleri, teknolojik gelişmelerin ve endüstriyel uygulamaların öncüsü olmuş disiplinlerdir. Bu alanlarda yapılan araştırmalar ve inovasyonlar, pek çok sektörde performans artışı, dayanıklılık, maliyet azaltma ve çevresel sürdürülebilirlik gibi önemli katkılarda bulunmuştur. Bu bağlamda, kompozit malzemeler, özellikle dairesel delikli kompozit plakalar, bu disiplinlerde büyük bir öneme sahiptir. Kompozit plakalar, genellikle özel uygulamalar için belirli mukavemet ve dayanıklılık gereksinimlerini karşılamak üzere tasarlandıklarından, bazı durumlarda içi kesikli bir yapıda üretilirler. Kompozit plakaların delikli bir yapıya sahip olmaları; ağırlık azaltma, estetik ve işlevsellik, maliyet tasarrufu, özelleştirilmiş tasarım, yapısal performans gibi bazı nedenler için tercih edilir. Ancak, bu tasarımın dezavantajları da vardır, çünkü delikler plakanın bütünlüğünü zayıflatabilir ve stres konsantrasyonlarına yol açabilir, bu nedenle dikkatle planlanmalı ve mühendislik hesaplamalarıyla yönetilmelidir.

Mukavemet ve yapı elemanlarının boyutlandırılmasında temel öneme sahip olan karakteristiklerden biri deformasyon ve kararlılıktır. Burkulma durumunda, bir denge problemi ortaya çıkar. Eğer denge durumu kararlı değilse, sistemde meydana gelebilecek en küçük bir dengesizlik, sistemin büyük şekil değişikliklerine yol açabilir ve başlangıç konumuna geri dönmesi neredeyse imkansız hale gelir.

İnce bir plaka, kendi boyutlarına, uygulanan yüklere ve destek yöntemine bağlı olarak çeşitli burkulma modlarına tabi olabilir. Bu sebeple, bu çalışma kapsamında kompozit plakaların burkulma davranışı, sayısal olarak sonlu elemanlar analizi yöntemi ve yapay sinir ağı modeli kullanılarak çeşitli değişken parametreler altında en uygun tasarım parametrelerini belirlemek amaçlanmıştır.

Bu çalışmada, boyutsal ölçüler ve fiber serim açıları parametrik olarak tanımlanmıştır. 3 farklı Fiber serim açısı için delikli bir plakadaki burkulma davranışları simüle edilmiştir. Ayrıca, deliğin plaka üzerindeki konumunun değişimi burkulma üzerine etkileri araştırılmıştır. Burkulma davranışı sonlu elemanlar analiziyle doğrulandıktan sonra, 4 farklı eigenvalue burkulma metoduna göre, delik çapı (d), deliğin plaka üzerindeki konumu (x,y), en-boy oranı (W/L) ve fiber serim açısı dahil olmak üzere toplamda 21 adet kompozit plaka modeli oluşturulmuştur. Oluşturulan geometrik modeller ANSYS yazılımında parametrik olarak modellenmiştir. FEA yazılımında; mesh optimizasyonu uygulanmış, sınır şartları probleme uygulanarak çözümler elde edilmiştir. Elde edilen FEA çözümleri bir data set olarak toplanmış

ve bu data set kullanılarak Bu çalışma, bir parametrik modelleme ve analiz çalışmasının ötesinde, tasarımcılara yönelik modern ve kullanışlı bir dijital katalog görevini üstlenmiştir. Bu katalog, farklı tasarım senaryolarını değerlendirmek ve en uygun tasarım parametrelerini belirlemek isteyen mühendisler ve araştırmacılar için önemli bir kaynak olarak hizmet vermektedir.

Teja Dakuri vd., simetrik çapraz katmanlı kompozit plakaların burkulma davranışını sonlu elemanlar analizi ile araştırmışlardır. Çalışma, farklı kesik türlerine odaklanmıştır, ve burkulma analizi ile birlikte belirli sınır koşulları altında plakanın deformasyonunu, gerilme ve gerinimini incelemiştir. Özellikle, tüm kesikler plakanın merkezine yerleştirilmiştir ve burkulma analizi, tüm kesikler için aynı kompozit plaka alanını kullanarak gerçekleştirilmiştir. (Teja Dakuri E.Lakshmi Devi, 2018)

A. Lakshminarayana vd., onaltı katmanlı bir kompozit plakanın burkulma davranışını farklı kesik tipleri, boyutları ve diğer parametreler altında sonlu elemanlar yöntemi ile incelemiştir. Sonuçlar, kesiklerin boyutu, konumu ve plakanın bazı özelliklerinin burkulma yüklerini etkilediğini göstermektedir. (A. Lakshminarayana, R. Vijaya Kumar, G. Krishna Mohana Rao, 2012)

Sa'el Saleh Al-Jameel vd., sonlu elemanlar analizi yöntemi kullanarak çalışma gerçekleştirilmiştir. Kare bir kompozit plakada merkezinde elips şeklinde kesik bulunan bir senaryo üzerinde odaklanılmışlardır. Plakaya tek eksenli bir yük uygulanmıştır. Farklı ham malzeme ve serim açıları türleri kullanılarak çeşitli denemeler gerçekleştirilmiştir. (Sa'el Saleh Al-Jameel, Rafi K. Albazzaz, 2013)

N. S. Gaira vd., çeşitli en-boy (d/b) ve çap (d/D) oranları için sonlu elemanlar analizi yöntemini kullanarak denemeler yapmışlardır. Bu oranlar için burkulma yük faktörleri belirlenmiştir. En-boy oranı arttıkça burkulma yük faktörü artış göstermiştir. Burkulma yük faktörünün en-çap oranına göre değişiklik gösterdiğini gözlemlemiştir. (Nagendra Singh Gaira, N. Maurya, R. Yadav, 2012)

A. Sonawane, merkezinde delik bulunan kompozit kara plakaların burkulma için ham malzemesiyle olan ilişkisi hakkında sonlu elemanlar yöntemi ve çeşitli mühendislik yöntemleri kullanarak denemeler yapmıştır. (A. Sonawane, 2016)

M. C. Lin vd., Eksenel sıkıştırma altında elastoplastik dairesel silindirik kabukların burkulma davranışı analitik ve deneysel olarak incelenmiştir. Analiz için, doğrusal olmayan geometrik ve malzeme özelliklerini dikkate alarak eksenel burkulma problemini analiz etmek için güncellenmiş Lagrange formülasyonuna dayalı bir sonlu eleman metodu oluşturulmuştur. (M. C. Lin, M. Yeh, 1994)

M. P. Nemeth, merkezinde dairesel delik bulunan kare kompozit plakalarda burkulma için çalışma yapmıştır. Bu çalışma, grafit-epoksi kompozit plakanın burkulma sonrası davranışında incelemektedir. (M. P. Nemeth, 1990)

A. Alashkar vd., çeşitli dairesel deliklere sahip farklı katman oryantasyonlarında ince plakalarının burkulma davranışını araştırmak için çeşitli analizler yapılmıştır. Model, Sonlu Elemanlar (FE) yazılımı ABAQUS kullanılarak simüle edilmiştir. Geliştirilen model, literatürdeki araştırmalar ile doğrulanmıştır. (Alashkar, Adnan, Mohamed Elkafrawy, Rami Hawileh, and Mohammad AlHamaydeh. 2022)

## 2. YÖNTEM

Dairesel delikli kompozit plakalardaki flambaj hesabı için ana modelde belirtilmiş olan plaka boyutları ve dairesel deliğin konumunun "Eigenvalue buckling" yöntemiyle ANSYS

yazılımında parametrik olarak modellenmiş ve analiz edilmiştir. Kompozit plaka 4 katmandan oluşturulmuştur ve her bir katman problemin ana modellemesinde belirtilmiş olan oryantasyon açılarına ve katman kalınlığına bağlı olarak modellenmiştir. Oryantasyon açıları  $[0 \ 30 \ 0 \ -30]$ ,  $[0 \ 60 \ 0 \ -60]$  ve  $[0 \ 90 \ 0 \ -90]$  için farklı varyasyonlar denenmiştir.

## 2.1. Yükleme Koşulları ve Sınır Şartları

Eigenvalue burkulma değeri için yükleme koşulları ve sınır şartları burkulma problemleri için önemli derecede etkiye sahiptir. Bu çalışmada uygulanan sınır şartları Şekil 1.'de detaylı bir şekilde sunulmuştur. Yükleme şartları ve sınır şartları şekilde tanımlanmıştır.

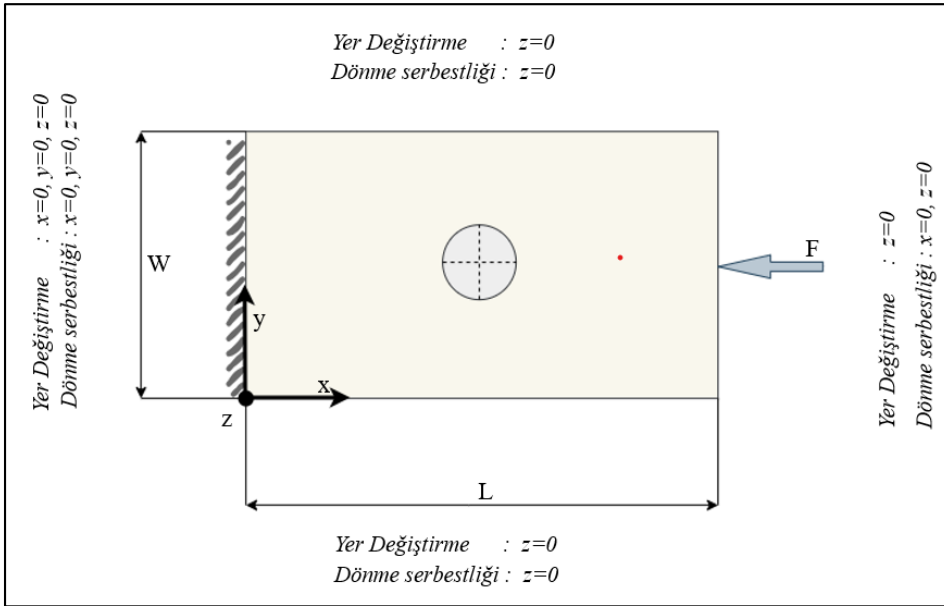

Şekil 1. Delikli kompozit plakanın boyutsal tanımlanması ve sınır şartları.

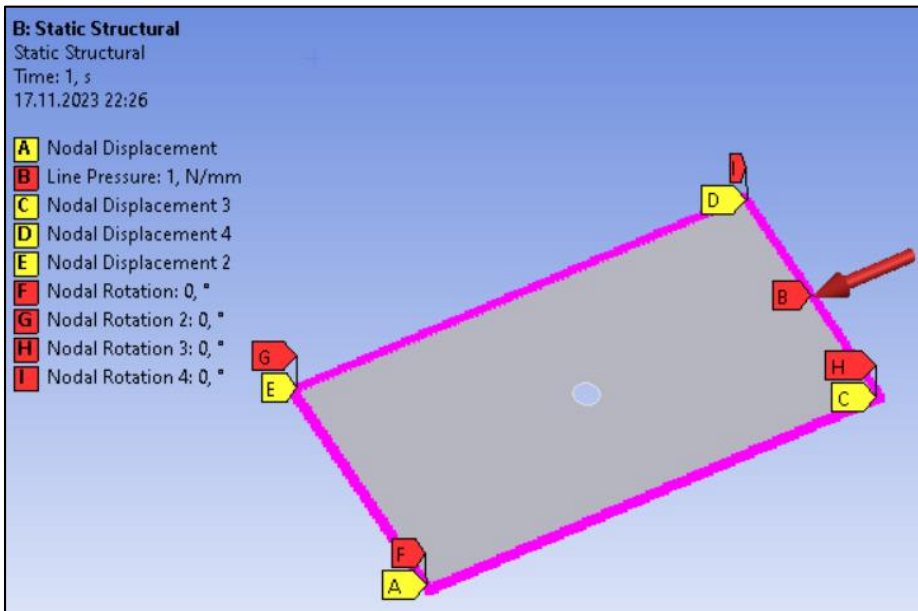

Şekil 2. Ansys sonlu elemanlar yazılımı sınır şartları.

Şekil 2.' de gösterildiği üzere, bu çalışma kapsamında sınır koşulları oluşturulurken 4 adet “ Nodal Displacement ”, 4 adet “ Nodal Rotation ” ve 1 adet “ Line Pressure “ kullanılmıştır. Bir kenar sabit, diğer tüm kenarlar basit desteklenmiş olarak tasarlanmıştır. Tek eksende  $F=1$  N/mm uygulanmıştır. Nodal ve Line Pressure kullanılma sebebi plakanın “ Shell Theory “ kapsamında modellenmesidir. ANSYS sonlu elemanlar yazılımı Shell181 eleman tipi kullanılmıştır. Bu Shell181 eleman Lineer ve Non-Lineer malzeme davranışlarını modelleme yeteneğine sahiptir. Bu, malzeme davranışının gerçek durumunu daha doğru bir şekilde temsil etmeye olanak tanır. Shell181 elemanı, çeşitli sınır şartları ve farklı yük tipleriyle uyumlu bir şekilde kullanılabilir. Bu, çeşitli mühendislik problemlerinin çözümünde esnek bir yaklaşım sunar.

## 2.2. Analiz Parametrelerinin Tanımlanması

Yapıya etkisi en büyük olan, kritik burkulma yükünü belirleyen faktörlerden biri yapıların geometrisidir. Kompozit yapıların burkulma davranışını etkileyen faktörler, yapının geometrik boyutları, kullanılan malzeme türü, sınır koşulları ve katman dizilimi problemin sonucuna etki etmektedir. **Tablo 1.**' de malzemenin boyutsal oranları ve temel büyüklükler verilmiştir. Tasarım parametreleri olarak daire çapı (d) 10 mm, plaka boyu (L) boyu 400 mm ve plaka ply kalınlığı (t) 0.25 mm sabit değerler olarak alınmış, diğer boyutlar değerleri verilen parametrelere göre katsayıları verilmiştir. Plakalar bu parametreler bağlı olarak elde edilmiştir.

**Tablo 1.** Dairesel delikli plakanın boyutsal oran ve boyutları.

Delik konumu	W/L	t mm	d (Sabit) mm	L (Sabit) mm	W mm
MERKEZ	0.25	0.25	10	400	100
	0.5				200
	0.75				300
	1				400
	1.25				500
	1.5				600
	2				800

Bu çalışmada, Ansys malzeme kütüphanesinde bulunan Epoxy Carbon UD (230 MPa) prepreg kullanılmıştır. Her katmanın belirli bir yönelim açısı bulunmaktadır. Bu çalışmanın temel hedeflerinden biri, katmanların yönelim açılarının plaka burkulma değerine olan etkilerini parametrik bir şekilde belirlemektir. Bu yönelim açıları genellikle plakanın ana eksenlerine göre tanımlanmaktadır. Yönelim açıları, katmanın güçlendirici liflerinin ana yük taşıma yönlerine göre nasıl konumlandığı hakkında önemli bilgiler sunar. Şekil 4 de; 4 katmanlı kompozit plakanın dizinim oryantasyonu şekilsel olarak ifade edilmiştir.

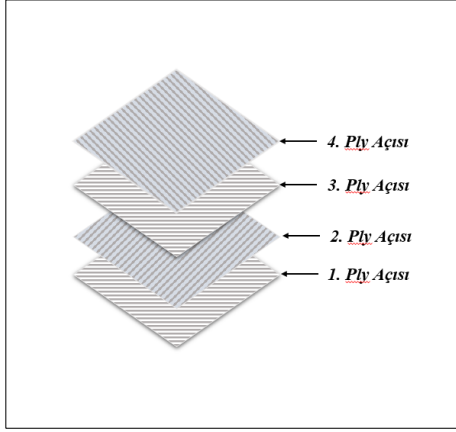

Şekil 3. 4 Katmanlı kompozitin ply açılara göre dizininim gösterimi.

Tablo 4.' de, 4 katmanlı kompozit plakanın dizininim açı varyasyonları gösterilmiştir. Tablo 5.' de Epoxy Carbon UD malzemesinin mekanik özellikleri verilmiştir.

Tablo 4. 4 Katmanlı kompozitin açılarının oryantasyonu dizininim gösterimi.

1. ly açısı	2. ly Açısı	3. ly Açısı	4. ly Açısı
0°	30°	0°	-30°
0°	60°	0°	-60°
0°	90°	0°	-90°

Tablo 5. Epoxy Carbon UD (230 MPa) için Malzeme Özellikleri.

Yoğunluk (g/cm <sup>3</sup> )	Young Modulu (X) (MPa)	Young Modulu (Y) (MPa)	Young Modulu (Z) (MPa)	Poisson oranı (XY)	Poisson oranı (YZ)	Poisson oranı (ZX)	Kayma Modulu (XY) (MPa)	Kayma Modulu (YZ) (MPa)	Kayma Modulu (ZX) (MPa)
1.49	121000	8600	8600	0.27	0.4	0.27	4700	3100	4700

Kompozit malzemenin modellenmesi ve analizi için Ansys ACP (pre) modülü kullanılmıştır. Tablo 5.' deki gibi FEA modelinde kompozitin malzeme özellikleri tanımlanmıştır. Tablo 4.' deki ply açıları ve ardından kalınlık tanımlanarak model oluşturulmuştur. Şekil 4.' de FEA analizi için oluşturulan FEA akış diyagramı gösterilmiştir.



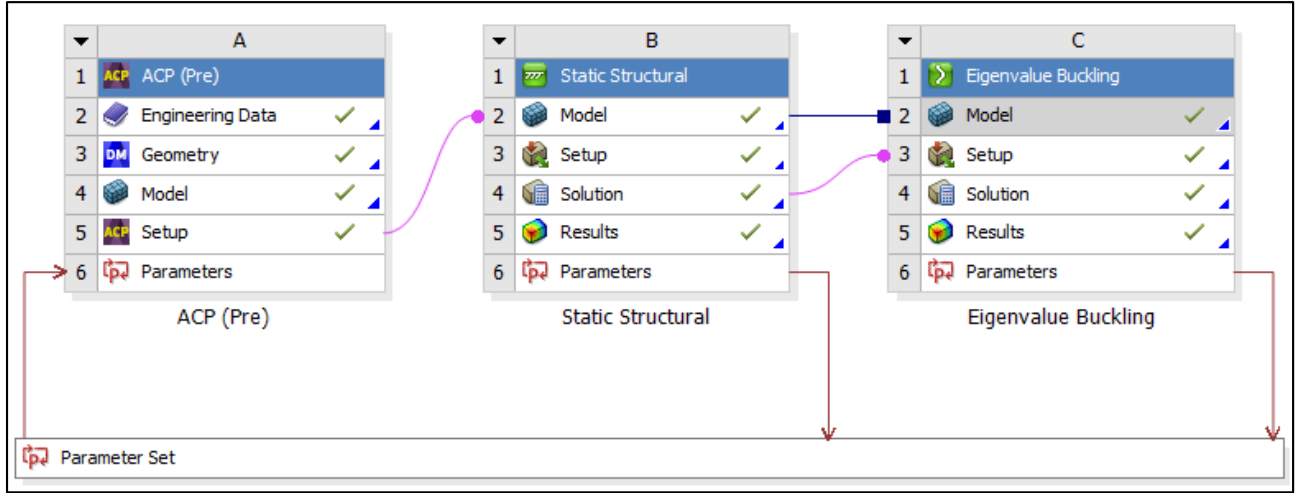

Şekil 4. Ansys ile eigenvalue burkulma analizi akış diyagramı.

### 3. BULGULAR

Tablo 6.'da delikli kompozit bir plakanın deformasyon, gerilme ve gerinim değerleri gösterilmiştir.

Tablo 7.'de delikli kompozit bir plakanın 4 modda eigenvalue yük çarpanı için sonuçları gösterilmiştir.

Tablo 6. Delikli kompozit plakanın deformasyon, gerilme ve gerinim değerleri.

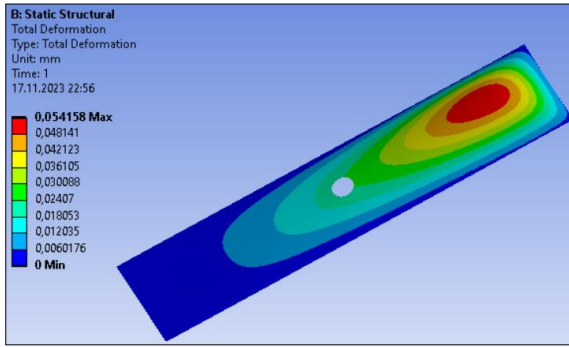

a) Total deformasyon.

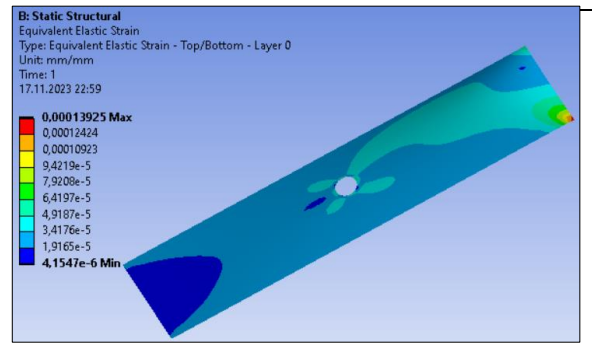

b) Equivalent elastik strain.

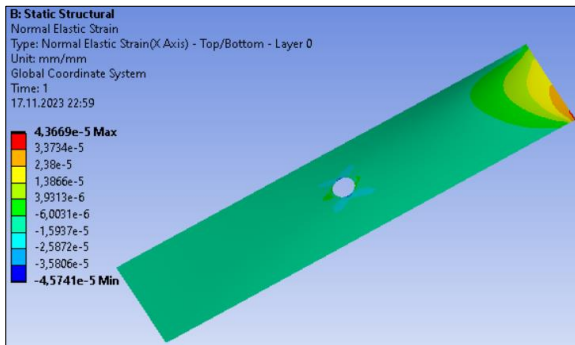

c) Normal elastik strain.

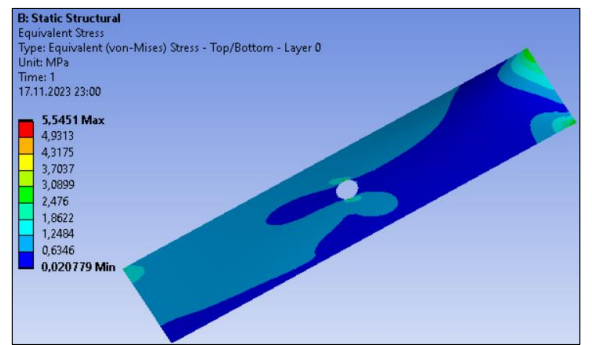

d) Equivalent Stress.



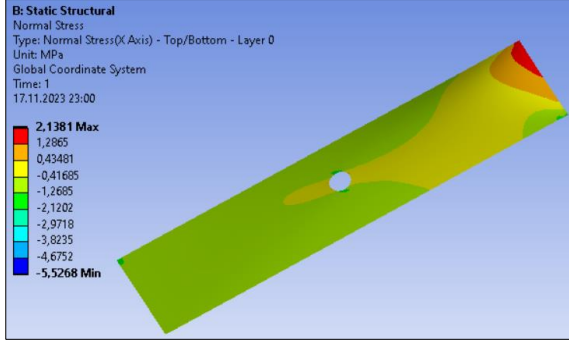

e) Normal Stress.

**Tablo 7.** Delikli kompozit plakanın 4 modda eigenvalue yük çarpanları için sonuçları

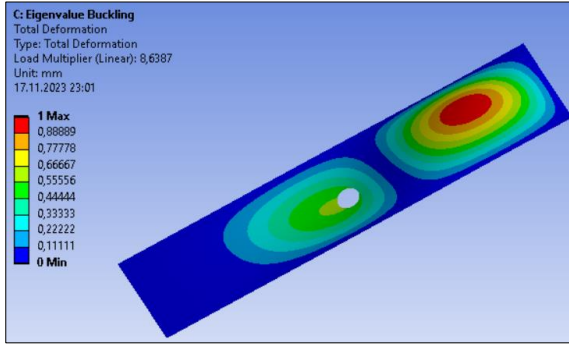

a) Eigenvalue buckling mod 1.

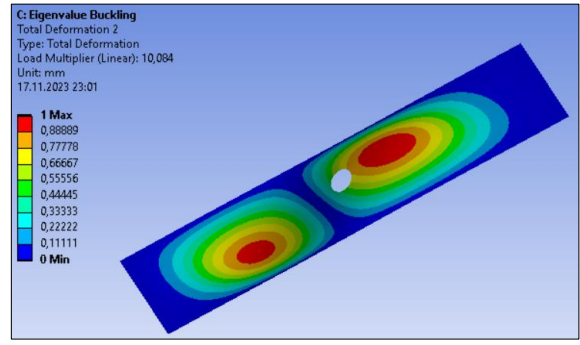

b) Eigenvalue buckling mod 2.

**Tablo 7.** Devamı.

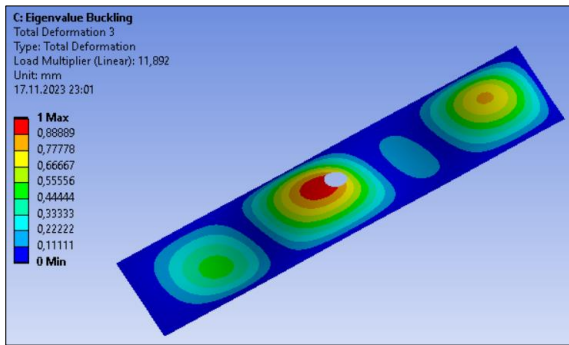

c) Eigenvalue buckling mod 3.

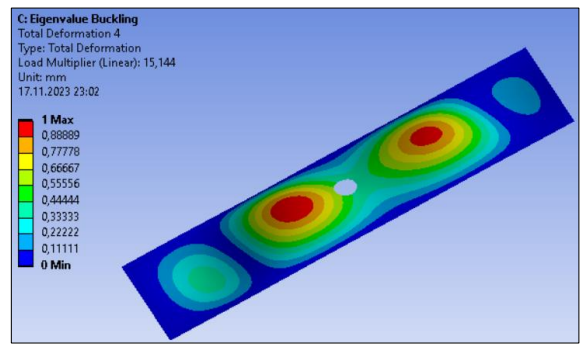

d) Eigenvalue buckling mod 4.

**Tablo 7.** Delikli kompozit plakanın 4 modda eigenvalue yük çarpanları için sonuç değerleri.

Katman	W/L	Mod-1	Mod-2	Mod-3	Mod-4
[0/30/0/-30]	0,25	8,639790998	10,08586304	11,89191735	15,14665248
	0,5	2,317394284	3,406962057	5,549373595	8,128420196
	0,75	1,297111408	2,673338668	4,019822305	4,400774872
	1	1,050958905	2,12227497	2,716266564	3,198598672
	1,25	0,959959553	1,560499508	2,576747491	2,646403228
	1,5	0,917055861	1,285808105	2,067141418	2,54218882
	2	0,878850174	1,05357589	1,418579148	2,022796187
[0/60/0/-60]	0,25	8,561992079	10,09544806	10,91246468	12,98715322
	0,5	2,450165213	3,058183761	4,570006525	6,759999912
	0,75	1,168680282	2,174439252	3,864968043	4,186917371
	1	0,859008234	1,963092241	2,510892314	3,057697578
	1,25	0,749977783	1,611855364	1,919553228	2,391559599
	1,5	0,700981742	1,204824846	1,875855655	2,130522262
	2	0,660544194	0,876337379	1,427265527	1,858023849
[0/90/0/-90]	0,25	11,38437637	11,76153109	13,850279	15,96232451
	0,5	3,062873282	3,979298889	5,351464129	6,849721391
	0,75	1,472593166	2,203834237	3,797886769	5,192265102
	1	11,46835556	12,42565548	13,72807526	16,20244269
	1,25	0,751342406	1,837089547	2,11011433	2,750735182
	1,5	0,680919775	1,481958393	1,7982254	2,216988618
	2	0,62827936	0,932850439	1,766060492	1,876440383

**Grafik 1.** Sonuç değerleri grafik örnekleri.

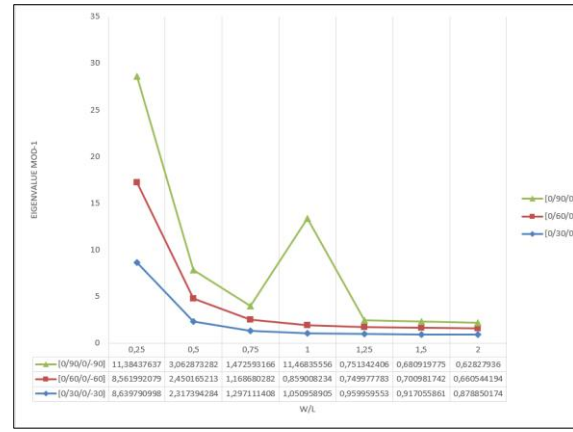
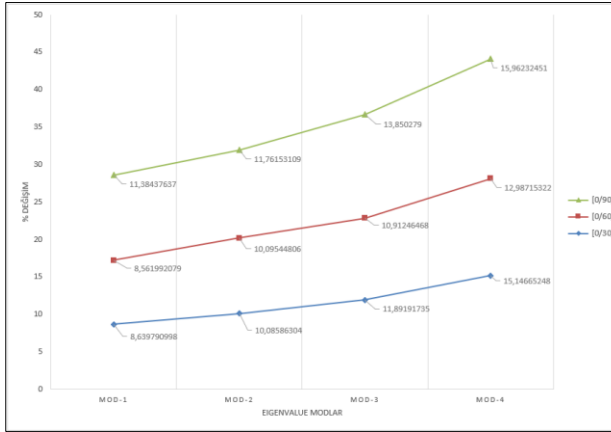

a) Mod değerleri yüzdelerik değişimi.

b) Katman açısı en-boy oranı karşılaştırması.

#### 4. SONUÇ, TARTIŞMA VE ÖNERİLER

Bu çalışmada, merkezi delikli dört katmanlı bir kompozit plakada oluşan flambaj zorlanmasının sonlu elemanlar yöntemiyle belirlenmesi amaçlanmıştır. Yapılan analizler ve simülasyonlar sonucunda elde edilen veriler, flambaj direnci üzerindeki etkileri değerlendirmek adına önemli bilgiler sunmaktadır.

Sonlu elemanlar analizi, farklı parametrelerin (malzeme özellikleri, plaka ve delik boyutları, katman sayısı ve açısı vb.) flambaj direnci üzerindeki etkilerini açıklamada ve anlamada değerli bir araç sağlamaktadır. Elde edilen sonuçlar, plakanın flambaj direncini belirleyen kritik faktörleri ortaya koymakta ve tasarım süreçlerinde rehberlik etmektedir.

Analiz sonuçlarına dayanarak, farklı en/boy oranları, farklı katman açılara sahip kompozit plakalarda oluşan flambaj zorlanmasındaki değişimleri anlamak için çeşitli senaryolar incelenmiştir. En/boy oranı, bir malzeme veya yapı elemanının genel boyut ve şeklini belirleyen kritik bir parametredir. Bu oranın artması, plakanın geometrik özelliklerindeki değişiklikleri ifade eder. Çalışmada elde edilen bulgulara göre;

- En/boy oranının artması, plakanın flambaj direncinde bir artışa neden olmuştur. Bu durum, daha uzun ve dar bir geometrinin, flambaj direncini artırabileceğini işaret etmektedir.
- En/boy oranının 1 olduğu durum yani kare plakalarda [0/90/0/-90] oryantasyona sahip plakanın en yüksek burkulma yük çarpanına sahip olduğu görülmüştür.
- Ayrıca, oryantasyon açıları arttıkça burkulma yükü direncinin arttığı görülmüştür.
- Modlar arası yüzdelerik değişim tüm varyasyonlar için neredeyse aynıdır.
- Bu çalışmadan da anlaşılacağı üzere tek bir kriter için kompozit malzeme tasarımı yapılamaz.

Katman açısı, en/boy oranı ve bu çalışmada dahil edilmese bile kalınlık, ham malzeme, delik konumu, sınır şartları gibi tüm kriterler değerlendirilip en optimum tasarım çalışması gerçekleştirilmelidir.

- Ortotropik bir malzeme olduğu için deformasyon, gerilme ve gerinim değerleri farklı yönelimlerde farklı değerler vermiştir. Yani, malzemenin yönlere göre tepkisi farklıdır.

Bu çalışma, merkezi delikli dört katmanlı kompozit plakaların flambaj zorlanmasının modellenmesi üzerine temel bir anlayış sağlamaktadır. Ancak, gelecekteki çalışmalar, daha fazla parametre ve koşulun dikkate alındığı genişletilmiş modeller içerebilir.

Özellikle, farklı malzeme kombinasyonları, çeşitli delik konfigürasyonları ve gerçek uygulama koşullarını içeren daha karmaşık senaryoların incelenmesi, bu alandaki araştırmalara değerli bir katkı sağlayabilir. Bunun yanı sıra, plakanın flambaj davranışını etkileyen diğer faktörlerin, örneğin termal etkiler veya çeşitli yükleme koşulları, nasıl bir etki yarattığı üzerine yapılan analizler de bu çalışmanın önemli bir parçasını olacaktır.

## 5. KAYNAKLAR

- Alashkar, Adnan, Mohamed Elkafrawy, Rami Hawileh, and Mohammad AlHamaydeh. (2022). "Buckling Analysis of Functionally Graded Materials (FGM) Thin Plates with Various Circular Cutout Arrangements" *Journal of Composites Science* 6, no. 9: 277.
- T. Dakuri, E. Lakshmi Devi (2018). Buckling analysis of different compozite laminates with various cutout. *cikitusi journal for multidisciplinary research*, Vol.5 No.6
- Gaira, N.S., Maurya, N.K., & Yadav, R.K. (2012). Linear buckling analysis of laminated composite plate.
- Lakshminarayana, A., Kumar, R.V., & Rao, G.K. (2012). Buckling analysis of quasi-isotropic symmetrically laminated rectangular composite plates with an elliptical / circular cutout subjected to linearly varying in-plane loading using fem. Vol 6, No.1.
- Lin, M.C., & Yeh, M.K. (1994). Buckling of elastoplastic circular cylindrical shells under axial compression. *AIAA Journal*, 32, 2309-2315.
- Nemeth, M.P. (1990). Buckling and postbuckling behavior of square compression-loaded graphite-epoxy plates with circular cutouts.
- Sa'el Saleh Al-Jameel, Dr. Rafi K. Albazza (2013). Buckling analysis of Composite Plate with Central Elliptical Cut out, Vol.22 No.1
- Sonawane, A. (2016). Study of round central hole in buckling analysis of cross ply laminates. *International Journal of Research in Engineering and Technology*, 05, 169-175.

**A SURVEY ON TRANSAXIAL DISTANCE STUDIES CONDUCTED IN TURKEY  
TÜRKİYE'DE YAPILMIŞ TRANSAKSİYONEL MESAFE ÇALIŞMALARI  
ÜZERİNE TARAMA ÇALIŞMASI**

**Ercan BAYAK<sup>1</sup>, Fatih SALTAN<sup>2</sup>**

**<sup>1</sup>Yüksek Lisans Öğrencisi, Amasya Üniversitesi, ORCID 0000-0001-6964-6799  
Doç. Dr. Amasya Üniversitesi, Öğretim Teknolojileri, ORCID 0000-0002-9806-3514**

2

**Özet**

Bu araştırmada Türkiye’de yapılmış transaksiyonel mesafe çalışması yapılmış yüksek lisans tezleri, doktora tezleri, uyarlama ölçeği ve bilimsel makalelerdeki genel eğilimler incelenmiştir. Bu amaçla tezler ve makaleler, demografik özellikleri, araştırma yöntemi, örneklemeleri, veri toplama araçları, veri analiz yöntemleri, geçerlilik-güvenirlilik yöntemleri, yıllara göre dağılım, yazım diline, anahtar kelimeler, örneklem düzey ve büyüklüğü açısından incelenmiştir. Bu çalışma tarama yöntemi kullanılarak gerçekleştirilmiştir ve bu yöntemin kullanımı için izlenilecek yol Arksey ve O’ Malley (2005)’in ortaya koyduğu çerçevede dâhilin de yürütülmüştür. YÖK Ulusal Tez Merkezi, Google Scholar, Ulakbim – Tübitak, Web of Science, ERİC ve uluslararası dergiler üzerinden yapılan araştırma sonucunda Türkiye’de yapılmış 67 tane transaksiyonel mesafe çalışmasına ulaşılmıştır. Bu bağlamda ulaşılan çalışmalar hakkında bilgiler şu şekildedir. YÖK Ulusal Tez Merkezinde 16 adet teze ulaşılmıştır. Bunlardan 12 tanesi yüksek lisans 4 tanesi de doktora tezidir. ERİC arşivinde 10 tane. Ulakbim – Tübitak arşivinde 9 tane, Web of Science arşivinde 16 ve Google Scholar arşivinde 16 tane olmak üzere toplam 67 adet çalışmaya rastlanmıştır. Bu sayılar Mayıs 2023 tarihi itibarıyla çıkartılmıştır. Tarama aşamasında farklı iki veya daha fazla ortamda yayınlanmış çalışmalar tekrarlamaya yapılmaması adına tarihe göre ilk yayımlandığı platformda sayılarak tekrar önlenmiştir.

Artan eğitim ihtiyacı, maddi olanaklar, zaman kısıtlamaları ve coğrafi engeller uzaktan eğitime olan ihtiyacı her geçen gün arttırmaktadır. Gelişen bilgi iletişim teknolojileri sayesinde zaman ve mekân kaynaklı sorunlar aşılmakta ve bu durum uzaktan eğitimi birçok açıdan faydalı kılmaktadır. Uzaktan eğitimin faydaları olduğu kadar içinde bazı sorunları da vardır bu sorunlarından bir tanesi de dersin öğretene ile öğreneni arasındaki transaksiyonel mesafedir. Bu bağlamda gerek transaksiyonel mesafe alanında yapılan çalışmaların sayısı, gerek pandemi ve deprem gibi olağan üstü durumlarda eğitim öğretimin uzaktan eğitim yoluyla yürütülmesinden olsun transaksiyonel mesafenin önemi daha da artmaktadır. Bu çalışmayla da Türkiye’de yapılan çalışmaların transaksiyonel mesafe açısından boyutlarını sunulması amaçlanmıştır.

**Anahtar kelimeler:** Uzaktan eğitim, transaksiyonel mesafe, işlemsel uzaklık, tarama çalışması

**Abstract**

In this study, the general trends in master's theses, doctoral dissertations, adaptation scales and scientific articles on transactional distance studies conducted in Turkey were examined. For this purpose, theses and articles were examined in terms of demographic characteristics, research method, samples, data collection tools, data analysis methods, validity-reliability methods, distribution by years, writing language, keywords, sample level and size. This study

was conducted using the survey method and the way to be followed for the use of this method was carried out within the framework set out by Arksey and O' Malley (2005). As a result of the research conducted through YÖK National Thesis Center, Google Scholar, Ulakbim - Tübitak, Web of Science, ERIC and international journals, 67 transactional distance studies conducted in Turkey were reached. Information about the studies reached in this context is as follows. In YÖK National Thesis Center, 16 theses were reached. Of these, 12 are master's theses and 4 are doctoral theses. 10 in the ERIC archive. A total of 67 studies were found, 9 in the Ulakbim - Tübitak archive, 16 in the Web of Science archive and 16 in the Google Scholar archive. These issues were published as of May 2023. During the screening phase, studies published in two or more different media were counted on the platform where they were first published according to the date in order to avoid repetition.

Increasing educational needs, financial opportunities, time constraints and geographical barriers increase the need for distance education day by day. Thanks to the developing information communication technologies, time and space-based problems are overcome and this makes distance education beneficial in many ways. Distance education has some problems as well as benefits, and one of these problems is the transactional distance between the instructor and the learner. In this context, the importance of transactional distance increases even more, whether it is the number of studies conducted in the field of transactional distance or the conduct of education and training through distance education in extraordinary situations such as pandemics and earthquakes. This study aims to present the dimensions of the studies conducted in Turkey in terms of transactional distance.

**Keywords:** Distance education, transaxial distance, procedural distance, survey study

#### **Kaynaklar**

Arksey, H. & O'Malley, L. (2005). Scoping studies: Towards a Methodological Framework. *International Journal of Social Research Methodology*, 8(1), 19-32.



## AUGMENTED REALITY IN SCIENCE EDUCATION: A SCOPING REVIEW FEN EĞİTİMİNDE ARTIRILMIŞ GERÇEKLİK: TARAMA ÇALIŞMASI

Hacer UYSAL<sup>1</sup>, Fatih SALTAN<sup>2</sup>

<sup>1</sup>Yüksek Lisans Öğrencisi, Amasya Üniversitesi Fen Bilimleri Enstitüsü, Bilgisayar ve Öğretim Teknolojileri Eğitimi, <https://orcid.org/0000-0001-9118-7779>

<sup>2</sup>Doç. Dr., Amasya Üniversitesi Fen Bilimleri Enstitüsü, Bilgisayar ve Öğretim Teknolojileri Eğitimi, <https://orcid.org/0000-0002-9806-3514>

### Özet

Artırılmış gerçeklik uygulamaları, bilgisayar grafikleri ile birleştirilerek gerçek dünya görüntülerine eklemeler yaparak kullanıcıların gerçekliği daha zengin bir şekilde deneyimlemesini sağlar. Fen Bilimleri dersinde yapılandırmacı yaklaşımın benimsenmesi öğrencilerin, araştırma ve sorgulama temelli öğrenme sürecine daha fazla dahil olmalarını teşvik ederek, derinlemesine ve kalıcı öğrenme için hayati önem taşır. Dolayısıyla artırılmış gerçeklik uygulamalarının fen eğitiminde kullanılması, öğrencilere sanal bir deneyim sunarak Fen konularını daha interaktif ve keyifli bir şekilde öğrenmelerine yardımcı olur. Bu tarama çalışmasının amacı ortaokul Fen eğitiminde artırılmış gerçeklik teknolojisinin öğrencilerin akademik başarılarına etkilerini incelemektir. Bu inceleme için Arksey ve O' Malley (2005) tarafından ortaya çıkarılan çerçeve dahilinde kapsam belirleme tarama çalışması yöntemi kullanılmıştır. Çalışmalar, YÖK ULUSAL TEZ MERKEZİ veri tabanında, PRISMA 2020 modelinin dahil etme ve hariç tutma kriterleri kullanılarak belirlenmiştir. Bu araştırma ile fen eğitiminin ortaokul kademesinde son 5 yıl içinde (2018-2022) Türkiye'de yapılmış artırılmış gerçeklik ile ilgili toplam 21 deneysel çalışma incelenmiştir. Tarama çalışmasının bulguları incelendiğinde artırılmış gerçeklik uygulamalarının fen eğitiminde öğrencilerin akademik başarılarını olumlu yönde etkilediği sonucuna varılmıştır. Ayrıca artırılmış gerçeklik uygulamaları, öğrencilerin Fen dersine karşı ilgi, merak, istek, tutum ve motivasyonlarını anlamlı bir şekilde etkilemektedir. Fen eğitiminde artırılmış gerçeklik uygulamalarının avantajları hakkında kesin yargılara varabilmek için eğitim öğretim sürecindeki etkilerini inceleyen çalışmaların artırılması gerektiği öngörülmektedir.

**Anahtar Kelimeler:** Fen eğitimi, artırılmış gerçeklik, ortaokul, tarama çalışması, kapsam belirleme

### Abstract

Augmented reality applications allow users to experience reality in a richer way by combining computer graphics with real-world images. Adopting a constructivist approach in science education is vital for in-depth and lasting learning by encouraging students to be more involved in the research and inquiry-based learning process. Therefore, the use of augmented reality applications in science education provides students with a virtual experience and helps them learn science subjects in a more interactive and enjoyable way. The purpose of this review study is to examine the effects of augmented reality technology on students' academic achievement in middle school science education. For this review, the scoping review method was used within the framework set out by Arksey and O' Malley (2005). The studies were identified using the inclusion and exclusion criteria of the PRISMA 2020 model in the Council of Higher Education

National Thesis Center database. In this study, a total of 21 experimental studies on augmented reality in the middle school level of science education conducted in Turkey in the last 5 years (2018-2022) were examined. When the findings of the review study were analyzed, it was concluded that augmented reality applications positively affect students' academic achievement in science education. In addition, augmented reality applications significantly affect students' interest, curiosity, desire, attitude and motivation towards science course. In order to make definite judgments about the advantages of augmented reality applications in science education, it is predicted that studies examining their effects in the education and training process should be increased.

**Keywords:** Science education, augmented reality, middle school, scoping review

**ANALYSING PROTOTYPICAL MANAGER QUALITIES USING THE  
REPERTORY GRID TECHNIQUE IN THE TOURISM SECTOR**  
**TURİZM SEKTÖRÜNDE PROTOTİPİK YÖNETİCİ NİTELİKLERİNİN  
REPERTORY GRID TEKNİĞİ İLE İNCELENMESİ**

**Turgut Emre AKYAZI<sup>1</sup>**

**<sup>1</sup>Öğr. Gör. Dr., Aksaray Üniversitesi, Yabancı Diller Yüksekokulu,**

**ORCID No: 0000-0003-2800-7530**

**Özet**

Bu çalışmanın amacı, Türkiye'de önemli bir sektör olan turizm alanında yönetim niteliklerine ilişkin literatüre katkı sağlamaktır. Turizm işletmelerinin başarılı olması için etkili yönetim şarttır çünkü yöneticiler çeşitli kaynakları organize etmekten ve yüksek kaliteli hizmetleri garanti etmekten sorumludur. Bu özel alan dâhilinde yönetim niteliklerinin temel yapılarını araştırmak amacıyla, bu çalışmada kişisel yapıların çıkarılması ve insanların zihinsel modellerinin ortaya çıkarılması için yaygın olarak kabul edilen bir yaklaşım olan Repertory Grid Tekniği (RGT) kullanılmıştır. Araştırmada hem niteliksel hem de niceliksel bileşenleri içeren karma yöntem tasarımı kullanılmaktadır. Çalışmada, turizm sektöründe faaliyet gösteren uygulamacılardan oluşan bir örneklemin etkili yöneticileri değerlendirmek için kullandığı ilgili yapıları (prototipik özellikler) bulmak için onlarla yarı yapılandırılmış görüşmeler yapılacaktır. Daha sonra bu yapılar operasyonel hale getirilerek RGT'ye eklenecektir. Seçilen yapılar daha sonra yönetim niteliklerinin değerlendirilmesiyle ne kadar ilgili ve anlamlı olduklarına bağlı olarak daha geniş bir katılımcı grubu tarafından derecelendirilecektir. Araştırmaya konaklama sektöründe çalışan toplam 20 deneyimli uygulayıcının dahil edilmesi planlanmaktadır. Ön araştırmalara göre turizm endüstrisindeki yöneticiler, geleneksel liderlikle ilişkilendirilen becerilerin dışında çeşitli becerilere de sahip olmak durumundadır. Müşteri odaklılık, kültürel esneklik, sürdürülebilirlik bilinci ve stratejik çeviklik gibi yeni geliştirilen bazı kavramlar özellikle önemlidir. Bu kavramlar, turizm sektörünün sunduğu çevre sorunlarının ele alınması ve kültürel çeşitliliğin yönetilmesi gibi belirli zorlukları ve fırsatları temsil etmektedir. Ek olarak, çalışmada, turizm organizasyonlarının konumu ve türünün yanı sıra diğer bağlamsal unsurların da yöneticilerin görünüşünü nasıl etkilediğine de değinilmektedir. Bu bağlamsal farklılıkları anlamak, turizmle ilgilenen kuruluşların özelleştirilmiş yönetim geliştirme planları ve işe alım taktikleri tasarlamasına yardımcı olabilir. Repertory Grid Tekniği'ni kullanarak turizm endüstrisindeki yönetim özelliklerinin karmaşık ve duruma özgü doğasını görmek mümkündür. Bu çalışmadan elde edilen bilgilerin seyahat ve turizm sektöründeki yöneticilerin işe alınması, eğitilmesi ve yetiştirilmesi için uygulamaları vardır. Bu araştırma, endüstrinin kendine özgü ihtiyaçlarını ele alarak turizm işletmelerinin yönetim performansını ve sonuçta başarısını artırmaya yardımcı olacaktır.

**Anahtar kelimeler:** Turizm, Lider Prototipi, Repertory Grid Tekniği

**Abstract**

The purpose of this study is to advance knowledge of management attributes within the context of the tourism field, which is a crucial sector in Türkiye. For tourism organizations to succeed, effective management is essential because managers are responsible for organizing a variety of

resources and guaranteeing high-quality services. In order to investigate the fundamental constructions of management qualities within this particular domain, the Repertory Grid Technique (RGT), which is a widely recognized approach for extracting personal constructs and revealing people's mental models, is used in this study. The research employs a mixed-methods design that includes both qualitative and quantitative components. To find the pertinent constructs (prototypical qualities) that a wide sample of tourism practitioners use to assess effective managers, we conduct semi-structured interviews with them. After that, these constructions are operationalized and added to the RGT. The selected constructs are then rated by a wider sample of participants based on how relevant and significant they are for evaluating management attributes. A total of 20 experienced practitioners working in the hospitality industry will participate in the study. According to preliminary research, managers in the tourist industry possess a variety of skills outside of those associated with traditional leadership. A number of newly developed concepts are particularly important, such as customer-centricity, cultural flexibility, awareness of sustainability, and strategic agility. These concepts stand for the particular difficulties and chances that the tourist sector presents, such as handling environmental issues and managing cultural diversity. Additionally, the study looks into how the location and kind of tourism organizations, as well as other contextual elements, affect how managers are seen. Comprehending these contextual variances might help organizations involved in tourism design customized management development plans and recruitment tactics. We can see the complex and situation-specific nature of management attributes in the tourism industry by using the Repertory Grid Technique. The knowledge gathered from this study has applications for hiring, educating, and growing managers in the travel and tourism sector. This research helps to improve management performance and ultimately the success of tourism businesses by addressing the unique needs of the industry.

**Keywords:** Tourism, Leader Prototype, Repertory Grid Technique

## PUBLIC RELATIONS IN HEALTH TOURISM SAĞLIK TURİZMİNDE HALKLA İLİŞKİLER

Şule BATBAYLI<sup>1</sup>

<sup>1</sup>Doktor, Bağımsız Araştırmacı (Uludağ Üniversitesi), İktisat,  
ORCID numarası: 0000-0002-0836-9203

### Özet

Sağlık turizmi kendi ülkesinde tedavi olamayan ya da olmak istemeyen hastaların, başka bir ülkeye tedavi amacıyla seyahat etmesidir. Bunlar; ileri yaş ve engelli turizmi, termal turizm (Spa-Wellness) ve medikal (tıp) turizminden herhangi birisi olabilir. Bu sağlık turizmi Dünya Ticaret Örgütüne göre, 4 biçimde yapılabilir: Sınır ötesine ticaret (e-sağlık), yurt dışında tüketim (sağlık hizmeti için başka ülkeye seyahat etme), ticari varlık bulundurma (yabancı ülkede bir hastanenin faaliyet göstermesi) ve sağlık personeli hareketliliği (doktorların yurt dışında hizmet vermesi). Yabancı hasta gideceği ülkeye karar verirken bir ön araştırma yapmaktadır. Bu aşamada sağlık personelleri ile iletişime geçebilir veya doğrudan yabancı yatırım için etkin uluslararası ilişkiler kurulabilir. Diğer sağlık turizmi uygulanma biçimlerinde de iletişimin önemi büyüktür. Uluslararası hastalara hizmet verme konusunda gelişen ülkeler, kendi adını dünyaya duyurmuştur. Bunu çeşitli halkla ilişkiler yöntemi ile yapmıştır. Yabancı hastanın, yatırımcının ve sağlık personelinin tercihini belirlemede diğer ülkeyi tanıması önemlidir. Dolayısıyla sağlık turizminde tanıtım iyi olmalıdır. Bu nedenle sağlık turizmi için kendini iyi geliştirmiş bir sağlık alt yapısı olmalı ve buradaki tanıtımın en iyi şekilde ve en doğru iletişim kanalları ile yapılması gerekmektedir. Sağlık turizminde halkla ilişkilerin kurulmasında en önemli aktör sağlık personelleridir. Hasta-hekim ilişkisi, hekim-refakatçi ilişkisi, sağlık kurumu-yabancı hastane ilişkisi, iç ve dış sektör ilişkileri, sektörün sürekliliği ve rekabet gücü elde etmesi amacıyla, gereklidir. Sağlık turizmi birçok sektörle (turizm, otelcilik, seyahat, sigortacılık, hastaneler, finans vb.) bağlantılı şekilde çalışmaktadır. Bunlar arasındaki koordinasyon güçlü bir iletişimden ileri gelmektedir. Böylece sunulan hizmetin, güvenilir, dürüst, prestijli, kaliteli ve istikrarlı bir hizmet olduğu kanıtlanmış olacaktır. Yabancı hastalar da sağlık turizmi için güvenli bir şekilde seyahat edebileceklerdir. Çalışmada, sağlık turizminde halkla ilişkiler nedir, sorusuna cevap aranmıştır. Buradan hareketle ulusal ve uluslararası sağlık hizmetinde halkla ilişkilerin iletişim boyutu detaylı şekilde değerlendirilmiştir. Sonuç olarak bir uluslararası sağlık hizmeti sunumunda akıcı bir yabancı dil ile hasta-hekim, hasta-refakatçi ve ilgili sektörler arasında kurulan etkili iletişim sayesinde sektör gelişecektir. Böylece söz konusu ülkede, kaliteli sağlık hizmetinin sunulduğunu, devlet desteği ile tanıtmak ve duyurmak mümkün hale gelecektir.

**Anahtar kelimeler:** Sağlık Turizmi, Halkla İlişkiler, İletişim, Tanıtım

### Abstract

Health tourism is the travel of patients who cannot or do not want to receive treatment in their own country to another country for treatment. These; It can be any of the following: elderly and disabled tourism, thermal tourism (Spa-Wellness) and medical tourism. According to the World Trade Organization, the health tourism can carry out in 4 ways: Cross-border trade (e-health), consumption abroad (travelling to another country for healthcare), commercial presence (operating a hospital in a foreign country) and healthcare personnel mobility (doctors providing

services abroad). Foreign patients do preliminary research when deciding on the country they will go to. At this stage, healthcare personnel can be contacted or effective international relations can be established for direct foreign investment. Communication is also important in other forms of health tourism implementation. Countries that develop in serving international patients have made a name for themselves in the world. He did this through various public relations methods. It is important for foreign patients, investors and healthcare personnel to know the other country when determining their preference. Therefore, promotion in health tourism should be good. Thus, for health tourism, a country must have a quality health infrastructure. In addition, the promotion must be made in the best way and with the most accurate communication channels in here. The most important actor in establishing public relations in health tourism is healthcare personnel. Patient-doctor relationship, doctor-companion relationship, health institution-foreign hospital relationship, internal and external sector relations are necessary for the sector to achieve stability and competitiveness. Health tourism works in connection with many sectors (tourism, hotel management, travel, insurance, hospitals, finance, etc.). Coordination between them results from strong communication. Thus, it will be proven that it is a reliable, honest, prestigious, quality and stable service. Foreign patients will also travel comfortably for health tourism. In the study, an answer was sought to the question "What is public relations in health tourism?" In this context, the communication dimension of public relations in national and international healthcare has been evaluated in detail.

As a result, in the provision of international healthcare services, effective communication will be established between patient-physician, patient-companion and relevant sectors through fluent foreign language. Thus, the sector will develop thanks to communication. Thus, quality health services will be provided in the country in question. It will be introduced with government support.

**Keywords:** Health Tourism, Public Relations, Communication, Promotion

## 1. GİRİŞ

Sağlık turizmi, sağlık hizmetini kendi ülkesinde alamayan veya almayı tercih etmeyen hastaların yurt dışına seyahat etmesidir. Uluslararası hastalar, ülke tercihinde bulunurken sağlık turizminde gelişmiş ülkeleri araştırmaktadır. Burada öncelikli olarak maliyet belirleyici kriterdir. Daha sonra ise hasta gideceği ülkeyi ve sağlık kurumunu incelemektedir. Dolayısıyla güven unsurunu sağlamak amacıyla iletişimin en iyi şekilde kurulması gerekmektedir. İletişim konusu da halkla ilişkilerin özünü oluşturmaktadır.

Yurt içindeki veya yurt dışındaki hastalar ile iletişimin en temel saçı ayağı hasta-doktor ilişkisidir. Doktor, hasta mahremiyetini koruyarak, düzenli ve yeterli bilgilendirme yapmalı, uyguladığı müdahaleleri ticari amaç için kullanmamalıdır. Özellikle sağlık turizminde önemli olan tanıtım ve reklam unsurlarında doktorların dikkatli olması gerekmektedir. Ticari amaç güden adımlar atmaması önem arz etmektedir.

Sağlık turizminde halkla ilişkiler bağlamında, tedavi sürecindeki tüm aktörlerin en uygun ve koordineli şekilde iletişim halinde olması gerekmektedir. Bu konuda özellikle sağlık personellerinin üzerine çok fazla sorumluluk düşmektedir. Devletin kontrolünde gerçekleştirilen bir hizmet sunumu hem güvenilir hem de ekonomik getirisi olan bir alan olacaktır.

Çalışmada öncelikle sağlık turizminin ne olduğu ifade edilmiştir. Sağlık turizmi kavramı tanımlanmış ve ekonomi ile ilişkisine değinilmiştir. Daha sonra sağlık turizminde halkla ilişkiler açıklanmıştır. Bu çalışmada daha çok halkla ilişkilerin sağlık turizmi kapsamındaki,



sağlık hizmetinde ilişkiler boyutuna değinilmiştir. Sağlık turizminin temeli olan sağlık hizmetlerinde iletişimin nasıl olduğu ve geliştiğine vurgu yapılarak değerlendirilmiştir.

## 2. SAĞLIK TURİZMİ

Sağlık turizmi bir turizm türü olup, insanların sağlık ihtiyaçları için yaşadıkları yerden farklı bölgelere gitmeleridir (Kaya, 2023:136). Genel olarak sağlık turizmi, “kendi yaşadığı yerden başka yerlere sağlık amacı ile seyahat eden insanların oluşturduğu turizm” olarak tanımlanmaktadır (İçöz, 2009:2260).

Sunulan hizmetlerden dolayı sağlık turizmi üçe ayrılarak incelenmektedir (Soysal, 2017:171):

**İleri yaş ve engelli turizmi:** Yaşlı bakımını, kliniklerde rehabilitasyon hizmetlerini, engellilere yönelik özel bakımları ve çeşitli gezi turlarını kapsamaktadır. Son yıllarda 65 yaş ve üzeri nüfusun toplam nüfustaki oranı artmıştır. Bunun nedeni olarak sağlık koşullarının iyileşmesi, genel olarak insan ömrünün uzaması ve hastalıkların payının azalması gösterilebilir. Ayrıca söz konusu yaş grubunun genellikle emekli olması nedeniyle boş vakitlerinin çok olması ve her mevsimde uygun turizm imkanlarının olması gibi sebepler yaşlı turizmini arttırmıştır.

**Termal turizm ve SPA-Wellness:** “Termomineral su banyosu, inhalasyon, içme, çamur banyosu gibi çeşitli türdeki yöntemler, fizik tedavi, iklim kürü, rehabilitasyon, psikoterapi, egzersiz, diyet gibi destek tedavilerinin birleştirilmesi ile tedavi (yapılan kür) uygulamaları ve ayrıca termal suların reaksiyon ve eğlence amaçlı kullanımı sonucu meydana gelen turizm türüdür.” Kapsamında “kaplıca tedavileri ve fizyoterapiler, talosoterapiler, hidroterapi ve egzersizler, balneoterapi ve peloidoterapi, klimaterapi” yöntemleri bulunmaktadır. Daha detaylı olarak SPA turizmi, “suyun sıcak veya soğuk ve farklı biçimlerde (damlama, akıtma, püskürtme ve duşlama) uygulanmasıyla elde edilen rahatlama ve ferahlama etkisi oluşturan tedavi yöntemidir.” Wellness turizmi ise “bireylerin sağlıklarını geliştirmek veya korumak amacıyla kendilerini motive edecek yerlere yapılan seyahatlere” denir.

**Medikal (tıp) Turizm:** Hastanın kendi ülkesi dışına dış ve göz tedavisi, organ nakli, kardiyovasküler cerrahi, radyoterapi, infertilite, estetik cerrahi, diyaliz tedavileri gibi cerrahi müdahaleleri içeren sağlık hizmetini almak amacıyla gitmesidir.

Sağlık turizminin ekonomik perspektiften uygulanma şekilleri, Dünya Ticaret Örgütü (DTÖ) tarafından belirlenmiştir. Bir hizmet ticareti olan sağlık turizmi DTÖ'ye göre 4 biçimde yapılabilmektedir (Chanda, 2002: 158; Smith vd., 2009: 594):

**1. Sınır Ötesine Ticaret,** sağlık hizmetlerinin çeşitli iletişim araçları yoluyla başka bir ülkeye gönderilip, sonuçlarıyla birlikte hizmet ihracatçısı ülkeye geri gelmesini ifade etmektedir. Diğer bir ifadeyle, bu işleyiş şekli, bilgi ve iletişim teknolojileri ile e-sağlığın pek çok yönünü içermektedir. Örnek olarak şunlar verilebilir; ABD'deki hastaneler, Orta Amerika ve Doğu Akdeniz'deki hastanelere telediagnostik, gözetim ve danışmanlık hizmetleri vermektedir. Hintli doktorlar ise, Bangladeş ve Nepal'deki hastanelere telepatoloji hizmetleri sunmaktadır. Ayrıca, Çin'in kıyı illerindeki hastaneler tarafından, Çin'in Makao Özel İdari Bölgesi, Çin'deki (Tayvan Eyaleti) ve bazı Güneydoğu Asya ülkelerindeki hastalara, telediyagnoz hizmetleri sağlanmaktadır.

**2. Yurt Dışında Tüketim,** uluslararası hastaların seyahatini ifade etmektedir. Uygun fiyat, yüksek kalite, alternatif tedavi ve ilaçlar için hastalar başka ülkelere gitmektedir. Aynı zamanda, tıp ve hemşirelik eğitimi için öğrencilerin deniz aşırı seyahati de bu tanım kapsamındadır. Pek çok ülke, yabancı hastayı ülkesine çekmek için kendini geliştirme yoluna girmiştir ve bu alanda çeşitli tanıtımlar, reklamlar yapmaktadır.

**3. Ticari Varlık Bulundurma (Doğrudan Yabancı Yatırım)**, sermayenin bir ülkeden diğer ülkeye hareketini ifade etmektedir. Yeni hastane, klinik, tanı merkezi ve bakım evi kurma gibi faaliyetler sayesinde yerli ve yabancı ortak girişimleri tanımlamaktadır. Örneğin, Hindistan, Delhi’de 200 yataklı hastane kurulması için, bir Alman şirketine %90 yabancı sermaye mülkiyetine sahip olma onayı vermiştir.

**4. Sağlık Personelinin Hareketliliği**, hekimler, hemşireler, eczacılar, ebeler, teknisyenler, danışmanlar veya sağlık görevlilerinin geçici olarak, kendi ülkesi dışında başka ülkede hizmet vermesini ifade etmektedir. Ancak, bu işleyiş şekli kalıcı göçlere neden olabileceği için, etik açıdan tartışmaya zemin hazırlamaktadır. Ayrıca, sağlık personelinin hareketliliğine; Çin ve Küba hükümetlerinin, kendi sağlık personellerini kısa vadeli ücretli sözleşmelerle Afrika’ya göndermeleri, örnek olarak verilebilir.

### 3. HALKLA İLİŞKİLER İLE ULUSAL VE ULUSALARASI SAĞLIK HİZMETİ İLİŞKİSİ

Halkla ilişkilerin birçok farklı tanımı bulunmaktadır. Ancak bu çalışmaya uygun şekilde uluslararası ve ulusal sağlık hizmetlerinde halkla ilişkiler tanımı şöyledir: Sağlık kurumunun iletişimde olduğu işletmelerin, iç ve dış sektörlerin karşılıklı olarak doğru, dürüst ve güvenilir ilişkiler oluşturmasıdır. Kamuoyunda iyi tanınmak amacıyla gerçekleştirilen planlı ve programlı iletişim gayretleridir. Sağlık tesislerinde (hastane vb.), “müşteri” konumunda olan hastalar, hasta yakınları; sağlık çalışanları ve dış paydaşlar ile etkili şekilde iletişim kurması gerekmektedir. İyi planlanan bir halkla ilişkiler programı bu iletişimin aksamadan ilerlemesini sağlayacaktır. Dolayısıyla hastanelerin işleyişlerinde bu anlamda, bir aksama olmaması ön görülmektedir. Buradaki temel amaç; iç ve dış iş ortaklarını etkilemek, onları bilgilendirmek, aktif karşılıklı iletişim ağı, olumlu ilişkiler ve olumlu kurumsal kimlik oluşturabilmek, kamuoyunda olumlu anlamda tanınırlık kazanmaktır. Günümüzde hastaların “tüketici” konumunda olması ve ilgili sağlık tesislerini uzun dönemli olarak tercih etmeleri etkin ve verimli bir halkla ilişkilerden geçmektedir. Sektörün hitap ettiği kesimin genişliği onun önemini daha da arttırmaktadır. Ancak sağlık hizmetlerinde halkla ilişkiler konusu özünde diğerlerinden pek de farklı değildir. Bunun nedeni, her sektörde olduğu gibi sağlık hizmetlerinde de uzun süreli ilişkiler kurmak ve kurumun prestiji ve itibarı açısından en doğru biçimde hareket etmek, istikrarı sağlayacaktır (Türkoğlu ve Yılmaz, 2022:185).

Sağlık turizminde, devamlılık ve rekabet gücü elde etmek amacıyla sektörün tanıtımı oldukça önemlidir. Özünde sağlık turizminin tanıtılması “sınır ötesi hastalara sunulması planlanan sağlık hizmeti ürünlerinin tanıtılmasını” ifade etmektedir. Sağlık turizmi ürünü ise tanım olarak şöyledir; “hastaların ihtiyaç duydukları sağlık hizmetini karşılayabilecek özellikte olan mal ve hizmetleri almak adına yaptıkları sınır ötesi hareketliliğe bağlı çok faktörlü bir pakettir.” (Tontuş, 2018:68).

Öte yandan ister ulusal ister uluslararası olsun sunulan sağlık hizmetleri, bazı yönü ile diğer sektörlerden ayrılmaktadır. Bunun nedeni sağlığın bir ihtiyaç olması, ani ve rastsal olarak kendini göstermesi, ertelenemez ve ikame edilemez olmasıdır. Ayrıca sağlık alanında maliyetleri öngörmek ve tahmin etmek mümkün olmayabilir. Sanıldan çok daha büyük bir maliyet ile karşılaşmak olasıdır.

Ulusal ve uluslararası sağlık hizmetleri her ne kadar “bir hizmet sektörü” olarak tanımlansa da hasta ile hekim arasındaki ilişki, bir müşteri-satıcı ilişkisi biçiminde değerlendirilemez. Hasta-hekim ilişkisi, tüketici sözleşmesi olmayıp, daha çok vekalet sözleşmesi olarak görülmektedir. Bunun nedeni, hekimin arz ve talebini kendisinin oluşturmasıdır. Gerekli olan tüm tıbbi müdahaleler, hastanın sağlığına faydalı olacak şekilde gerçekleştirilmelidir. Burada dikkat

edilmesi gereken bir durumda şudur; hastaya herhangi bir tıbbi müdahalenin yapıp yapılmamasında, sağlık personellerinin ve sağlık kurumlarının çıkar ve beklentilerinin belirleyici olmamasıdır (Özlu, 2010:12, 17).

Sağlık hizmetinin talebi, Andersen'in geliştirdiği "Sağlık hizmetleri kullanımının davranış modeli" ile çerçeveslendirilebilmektedir. Bu modele göre, tüketicinin talebine (isteğine) bağlı olmadan mecburi almak zorunda olduğu sağlık hizmeti, demografik özelliklere göre (yaş, cinsiyet vb.) belirlenmektedir. Ancak hastanın talebine bağlı olan hizmetler (diş tedavileri gibi), sosyal yapıya (eğitim, etnik köken vb.) göre şekillenmektedir. Öte yandan, sağlık hizmeti talebi; tüketici memnuniyetine bağlıdır. Ayrıca sağlık davranışı türü (diyet, egzersiz, kişisel sağlık uygulamaları gibi), olumlu sağlık çıktılarının sürdürülebilirliğini etkilemektedir. Modelin vurguladığı önemli bir husus da, hasta-hekim ilişkisi, sağlık politikaları, finansal organizasyon ve sağlık bakım sürecidir (Andersen, 2008: 651-652). Uluslararası sağlık hizmetleri talebini belirleyen ise gelişmiş ülkelerde artan bekleme süreleri, uluslararası döviz kurları, gelişmekte olan ülkelerdeki sağlık hizmetinin maliyetinin düşük olması ve sağlık hizmetlerindeki yenilikler, teknolojiler ve modern kullanımın artmasıdır. Ülkeler, yabancı hastalara sağlık hizmeti sunarken turizm ve tıbbi bakımı kapsayan paket turlar düzenleyerek, yabancı hasta talebini etkileme gayretindedir (Masoud vd., 2013:3).

Sağlık turizminin uygulanma biçimlerinden olan "Sınır Ötesine Ticaret, Yurt Dışında Tüketim, Ticari Varlık Bulundurma (doğrudan yabancı yatırım) ve Sağlık Personelinin Hareketliliği" unsurlarından hangisi ile bu hizmet gerçekleştirilirse gerçekleştirilsin, hasta-sağlık sunucusu ilişkisi kaçınılmazdır. Halkla ilişkiler önemini burada da net bir şekilde göstermektedir.

Nihayetinde hem ulusal hem de uluslararası halkla ilişkiler, sağlık hizmetinin bir parçasıdır. Dünyanın tümünde, söz konusu alanda halkla ilişkilerin etkin olmasından önce sağlık hizmetinin insani ölçülerde verilebilmesi gerekmektedir. Bu bağlamda birtakım kriterler açıklanmıştır. Bunları bir arada verecek olursak, şöyledir; bilgilendirme, mahremiyet, eşitlik ve erişilebilirlik, yetkinlik, tedavi süreci, fiyatlandırma ve yasallıktır (Batbaylı, 2021: 56-61). Belirtilen kriterler sağlık sunucuları ile hastalar arasındaki ilişkiden doğmuştur. Bunu özellikle geçmişten günümüze dünyada tanınmış olan kuruluşlar vurgulamaktadır. Sağlık çalışanlarının, eğitilmiş ve ahlaki davranışları, insani sağlık hizmeti uygulamaları çok eski tarihlerden beri iyi tasarlanmış kurullarla belirlenmiştir (Schwartz vd., 2012: 81). Ayrıca sağlık turizminde hastalar, gidecekleri ülkeyi seçerken, genel ekonomik ve ulaşılabilir faktörlerin talebi güdülemesini dikkate alıp daha da ötesine geçerek, küresel düzeyde değerlendirme yapması gerekmektedir. Bununla birlikte, hastaların kararlarını etkileyen kültürel unsurların, hizmeti sunanlar tarafından iyi bir şekilde anlaşılması gerekmektedir. Bu bağlamda hasta-doktor ilişkisi en yüksek düzeyde olmalıdır (Ruggeri, vd., 2014). Dünya çapında oldukça nitelikli kabul edilen ve 1847 yılında kurulan Amerikan Tıp Birliği (AMA) sağlık hizmetinde iletişim kavramına değinmiş ve bunu şöyle belirtmiştir (AMA, 2023):

- İletişimi vurgulayan doktor-hasta ilişkisi, daha iyi iletişim ve sağlık bakımı kararları verilebilmesi için tıbbi etik uygulamasıyla güçlendirilmektedir.
- İleri yaş bakım planlaması, hastalar açısından, doktorlarının onları yaşatmak için istekli olduklarını ifade etmektedir. Bu farkındalığın, hastalara huzur verebileceğini, doktorların öğrenmesi yararlı olacaktır.
- Nakil için gerekli olan organ ihtiyacı, arzdan ziyade, bağıışı artırmaya yönelik olmalıdır. Ayrıca hem yaşayan hem de ölen bağıışçıların çıkarları korunmalıdır.
- Doktorlar, eğitimciler ve diğer sağlık sunucuları yüksek etik davranışlarla iletişim kurmalıdır.

- Sağlık hizmeti sunumuna ait ödeme ve modelleri, hasta-doktor ilişkilerinden etkilenmektedir. Bu nedenle doktorlar, muhatabındaki kişi veya kuruma karşı sorumluluklarını dengelemelidir.

Dünya Tıp Birliği'ne (WMA) göre, tıbbi anlamda ihtiyaç olması durumunda, hasta mahremiyetini göz önüne alarak diğer meslektaşlarla sürekli iletişim halinde olma, önemli bir sorumluluktur (WMA, 2018). Dolayısıyla bu durum, paydaş sektörlerle sürekli bağlantılı olan sağlık turizmi açısından da geçerlidir. Zira e-sağlık hizmetinde diğer ülkedeki sağlık personeli ile iletişim nispeten daha fazladır.

Öte yandan uluslararası ve ulusal sağlık hizmetinde oldukça önemli olan bilgilendirme konusu dikkatli bir iletişim biçimi gerektirmektedir. Bu da halkla ilişkilerdeki olmazsa olmaz bir adımdır. Örneğin, sağlık hizmeti almak amacıyla başka ülkelere giden uluslararası hastaların tedavi süreci konusunda bilgilendirilmesi gerekmektedir. Hasta diğer ülkeye gittiğinde onlara karşı en hassas tavırlarla tedavi öncesi, esnası ve sonrası hakkında bilgilendirme, hasta ve sağlık sunucusu açısından bir zorunluluktur. Bunu bilgi ve iletişimde yetkin olan kişiler gerçekleştirmektedir (Doyal, 1997:1107).

Uluslararası hastaların sınıır ötesine seyahat edip zorunlu veya gönüllü olarak tıbbi hizmet alma sürecinde, tedaviler açık olmalıdır. Hastalara, tıbbi tedavi ile ilgili tüm süreçlerin bilgilendirilmesi, net ve resmi bir şekilde yapılmalıdır. Uygulanması tavsiye edilen işlemlerin veya tedavinin yararları ve yan etkileri doğru ve tam anlatılması gerekmektedir. Ayrıca, hastanın da soruları olabileceği göz önüne alınarak, soru-cevap biçiminde bir iletişim ortamının oluşturulması gerekmektedir (Lunt vd., 2011: 134). Bu durum, sağlık turizminde internet aracılığıyla uzmanlaşmış alt bir yapı gerektirir. Böylece uluslararası hastalar gidecekleri ülkenin sağlık hizmeti hakkında kesin tıbbi bilgi sağlayabilecek, bilgileri değerlendirebilecek, sağlık tesisi ile iletişim kurabilecek, ülke ve hastaneyle ilgili tanıtım ve reklamlara ulaşabilecektir. Ayrıca, sağlam bir altyapı vasıtasıyla, hasta-hekim ilişkisi internet aracılığıyla başlayabilecektir (Radovic ve Nola, 2020:97).

Diğer yandan sağlık turizminde halkla ilişkiler bağlamından tanıtım ve reklam gibi konularda hassas olunması gerekmektedir. Bunun sebebi sağlık sunucularının bazı yapmaması gereken durumlar olduğundandır. Özellikle aşağıdaki konular dikkate alınarak kurulan bir halkla ilişkiler, sektör açısından güvenilirlik sağlayacaktır (TTB, 2021) (TTB-Türk Tabipler Birliği):

- Sağlık turizminde sosyal, etnik, din, siyasal, yaş, ırk, cinsiyet, milliyet ve ekonomik vb. koşullarda, hekimler ayırım yapmamalı ve görevlerini olması gerektiği gibi yerine getirmelidir.
- Doktorların hem vicdani hem de bilimsel kanaatine dayanarak hareket etmeleri gerekmektedir.
- Doktorlar, hastaların kişilik haklarını göz önüne alarak hareket etmelidir.
- Doktorlar, ticari amaçla hareket etmemeli ve mesleğini icra ederken bunu reklam haline getirmemelidir. Ayrıca, maddi çıkar sağlamak amacıyla hastayı başka kuruluşlara yönlendirme veya kendi kurumuna hasta çekme girişiminde bulunmamalıdır.
- Sağlık hizmeti sektörünün tamamlayıcısı olan endüstri kuruluşları ile maddi çıkar sebebiyle ilişki kurma, doktorlara yasaklanmıştır. Diğer yandan, bilimsel veya eğitimsel araştırma girişimleri hem şeffaf hem de kurumsal şekilde ilerlemelidir.
- Doktorlar panik haline mahal vermeyecek, insanları kandırmayacak ve yanıltmayacak şekilde iletişim halinde olmalıdır.

- Doktorlar, diğer meslektaşlarına karşı haksız rekabete sebep olan tutumlara girmemelidir.
- Malpraktis hatalarına yol açan; bilgi yetersizliği, tecrübe eksikliği ve hastaya olası zarar durumlarından doktorların kaçınması gerekmektedir.
- Doktorlar, hem hastalarına hem de diğer meslektaşlarına karşı saygılı olmalıdır.
- Tedavi ile ilgili ücret, uygulanacak cerrahi işlem gibi tüm faaliyetler, hastaya açık, net ve anlaşılır şekilde bildirilmelidir.
- Doktorlar, hastalara insan onuruna yaraşır şartlar altında müdahalede bulunmalıdır.

### 3.1. Türkiye ve Diğer Ülkeler

Sağlık turizminin yapılabilmesi için ilgili ülkenin sağlık koşullarının iyi durumda olması ve bunu en iyi biçimde tanıtması gerekmektedir. Sağlık turizmi potansiyeline sahip ülkeler sağlık altyapısını geliştirir ve burada en iyi halkla ilişkileri kurmaya çalışır. Bu konuda Türkiye, sağlık alt yapısının en iyi şekilde gelişmesine önem vermektedir. TÜİK (Türkiye İstatistik Kurumu) Yaşam Memnuniyeti Araştırması sonuçları, Türkiye’de 2003 yılından günümüze memnuniyet oranının yaklaşık olarak 2 kat artarak %76 oranına çıktığını belirtmektedir. Bunun nedeni ise sağlık hizmetleri sunumunda bireylerin ve beraberinde toplumun merkez alınarak faaliyet göstermesidir. OECD (Ekonomik Kalkınma ve İşbirliği Örgütü) raporlarının belirttiğine göre, Türkiye’deki sağlık reformları diğer ülkelere örnek olabilecek düzeydedir. Özellikle personel verimliliğini yükseltmek amacıyla “performansa dayalı ödeme sisteminin” verimliliğine dikkat çekmişlerdir (Tontuş, 2015:14).

Diğer yandan halkla ilişkiler bağlamında olan pazarlama ve tanıtım ilkesi gereği atılan adımlara itina edilmelidir. Bu bağlamda incelendiğinde, sağlık turizminde üretime pazarlamadan daha fazla odaklanmak sektörün gelişimi açısından tercih edilmemesi gereken bir husustur. Türkiye ise bu konuda dezavantaja sahiptir. Dolayısıyla burada bir tanınma eksikliği oluşmaktadır (Batbaylı, 2021:87). Yetersiz pazarlama, yetersiz reklâm ve eksik iletişim nedeni ile Avrupa başta olmak üzere diğer ülkelerde yaşayan Türk vatandaşlarına ülkenin sağlık koşullarının iyi tanıtılmaması önemli bir eksiklik olarak görülmektedir. Bazı Avrupa ülkeleri, Doğu ve Uzak Doğu ülkeleri, İsrail, Ürdün ve Birleşik Arap Emirlikleri, Türkiye’nin önemli rakibi olarak bu rekabet pazarında aktif şekilde yer almaktadır. Diğer ülkelerin tanıtım odaklı rekabet etmesi ve Türkiye’nin de bu anlamda geri kalması bir dezavantaj oluşturmaktadır. (Akbolat ve Deniz, 2017:129-130). Ülkeler tanıtım, reklam faaliyetlerini bazen devlet destekli yapmaktadır. Örneğin Türkiye açısından önemli bir sağlık turizmi rakibi sayılan Güney Kore üzerinde yapılan bir araştırma, devletin sağlık turizmi tanıtım ve yönlendirme çabalarının sadece piyasa temelli olmaması bunun yanında kaliteyi artırma eğiliminde olması gerektiğini göstermiştir. Bu çalışmadan yola çıkarak belirlenen devlet desteklerinin şunları kapsayacağı vurgulanmıştır (Rokni, vd., 2017:934-935):

- Doktorların, tıp etiği ve bilimsel olarak uzmanlıklarının artırılması,
- Sağlık personellerine uluslararası ölçekte kültürel ve dilsel yeterlilik için eğitim verilmesi,
- Sağlık sunucularının, yabancı hastalara bilgi aktarması için iletişim ve anlayışlı olma yeteneği anahtar faktördür. Bu nedenle, sağlıkçıların iletişim becerilerinin çok iyi olmasını sağlamaya yönelik uzman eğitim alması,
- Küresel pazarlama stratejileri aracılığıyla tanıtım faaliyetlerinin ulusal ve uluslararası alanda gerçekleştirilmesi,



- Küresel pazarda rekabet avantajı sağlamak, arttırmak ve sürdürmek için özel eğitimin teşvik edilmesi olabilir.
- Ayrıca rakipler hakkında araştırma yapılması ülkeler için avantaj oluşturacaktır.

Ayrıca, tüm maliyetlerin dahil olduğu işleyişi ve iletişimi kolaylaştıran aracı kurumların düzenlemeleri, uluslararası hastaların bilgiye erişimini ve karar verme sürecini hızlandıracaktır (Crooks, vd., 2010:6).

Türkiye, devlet politikalarında sağlık turizminin geliştirilmesine sıkça yer vermiştir. Örneğin, Onuncu Beş Yıllık Kalkınma Planı'nda ileri yaş turizminde 10.000 yatak kapasitesinin kurulması, 150.000 yabancı turist Türkiye'ye gelmesi ve 750 milyon dolar gelir sağlanması sağlık turizminin ilerlemesi adına belirtilen hedeflerdendir (Soysal, 2017:171). Öte yandan Türkiye'de Sağlık Bakanlığı sağlık koşullarının yabancı hastalara göre en iyi şekilde sunulabilmesi için iletişim kanallarına önem vermiştir. Bu bağlamda şunları vurgulamıştır (T.C. Sağlık Bakanlığı, 2017):

- Sağlık turizmi sunan hekimler, yeterli bilimsel bilgi, tecrübe ve dil bilgisine sahip olmalıdır.
- Uluslararası hastaların tedavi olduğu sağlık tesislerinde, kayıt tutmak, taburcu etmek, tedavi-tanı işlemleri, fatura düzenlemek, tercümanlık ve uluslararası aracı kuruluşlarla iletişim kurmak için, birimler bulunmaktadır.
- Sağlık turizminin yurtdışında tanıtımı esnasında, mesleki bilgi, etik ilkeler ve yasal sınırlar göz önüne alınmalı, yanıtıcı veya yanlış bir durum oluşmamasına özen gösterilmelidir.
- Süreçte olası anlaşmazlıklar için yabancı hastaların şikayetleri, Bakanlığın iletişim birimlerince takip edilmektedir.

#### 4. SONUÇ, TARTIŞMA VE ÖNERİLER

Sağlık turizmi özünde bir sağlık hizmeti sunumudur. Bu durum DTÖ tarafından bir hizmet biçimi olarak sınıflandırılmış ve uygulanma şekli belirtilmiştir. Ancak nihayetinde bir hasta-doktor ilişkisi olması nedeniyle etik çerçevelerde hizmetin sunulması gerekmektedir. Dünya üzerinde yetkin kuruluşlar, sağlık personellerinin, sağlık tesislerinin, iç ve dış sektör paydaşlarının en etkili şekilde sağlık hizmetinin sunulması gerektiğini net olarak vurgulamışlardır. DTÖ, sağlık turizmini bir "uluslararası hizmet" olarak belirtmesine rağmen AMA, WMA, TTB gibi kuruluşlar sağlık hizmetinin sınırlarını belirleyip, dile getirmişlerdir. Bu nedenle özellikle hastaların mahremiyeti, sağlığı, istekleri, şikayetleri vb. dikkate alınarak hareket edilmelidir. Sağlık personelleri bir çıkar amacı gütmeyen hastalar ile iletişim halinde olmalıdır.

Sağlık turizmi hizmetinin geliştirilmesinde halkla ilişkiler önemlidir. Halkla ilişki aktörleri olarak şunlar öne çıkmaktadır: Hasta-hekim ilişkisi, hekim-hasta yakını ilişkisi, sağlık kurumu-sağlık kurumu ilişkisi, yurt içi sağlık kurumu-yurt dışı sağlık kurumu ilişkisi, sağlık tesisi-sağlık turizmi ile ilişkili diğer aktörlerin iletişimi (turizm, seyahat acentesi, sigorta şirketleri, danışmanlık şirketleri, finans şirketleri vb.). Hem ulusal hem de uluslararası sağlık hizmeti sunumunda halkla ilişkiler başta iletişim olmak üzere, tanıtım, pazarlama ve reklam gibi amaçlarla kurulan bağa dayanmaktadır. Bu doğrultuda sağlık hizmeti hastalara en iyi şekilde sunulacak, özellikle yabancı hasta olması nedeniyle iyi bir yabancı dil sayesinde etkili iletişim kurulabilecektir. Böylece sağlık turizminde gelişme gösteren ülkelerin tanınırlığı artacak ve sektördeki rekabet gücü ilerleyecektir.



Nihayetinde uluslararası sağlık hizmetindeki en önemli bağ, tıbbi hizmet sunumunda kurulan iletişim bağıdır. Sağlık sunucuları ile hasta arasındaki ilişkinin iyi olması, sağlık hizmeti almak için gelen uluslararası hastaların taleplerini etkileyecektir. Örneğin; sağlık hizmeti almanın hastanın bir hakkı olduğunun bilinmesi, hasta mahremiyeti, hasta-hekim ilişkisi, sağlık sunucularının hasta yakınları ile ilişkisi, tedavi sürecinin hastaya net şekilde anlatılması, sağlık sunucularının hastaların dili, dini, kültürü ve ahlaki değerlerine saygı göstermesi, tedavilerin yasal şekilde uygulanması yabancı hastanın güvenini kazanacaktır.

Diğer yandan sağlık turizminde halkla ilişkiler kurulurken; tanıtım, reklam gibi konuların daha özenli biçimde yapılması gerekmektedir. Çünkü sağlık personelleri; hastalar arasında ayırım yapmamalı, vicdani davranarak tıbbi yöntemleri uygulamalı, hastaların insani haklarını göz önüne almalı, ticari amaç ve çıkar gütmemelidir. Bu hususları dikkate alarak uygulanan tanıtım ve reklam konuları, sağlık turizminde halkla ilişkileri sektörün güvenilir olduğunu kanıtlar nitelikte olacaktır.

Türkiye sağlık turizminde halkla ilişkiler konusunda yetersiz kalmaktadır. Bu alanda dünyada çok fazla rakibi bulunan ülkenin tanıtım ve reklam bağlamında daha etkin olması gerekmektedir. Sağlık Bakanlığı bunun farkında olup birtakım adımlar atmıştır. Ancak bunların yerine getirilmesi gerekmektedir. Burada dikkat edilecek bir başka husus da hasta-hekim, hekim-refakatçi ve sağlık kurumu-diğer sektör paydaşları arasındaki koordinasyonun iyi kurulması ve iletişimin tam ve etkin olmasıdır. Böylece, ülkeler yabancı hastalara olması gereken en iyi sağlık hizmeti sunumunu gerçekleştirirken, ülkeye, daha fazla sağlık turisti çekebilecektir. Dolayısıyla bu durum da ekonomiye fayda sağlar bir şekle dönüşürecektir.

Sağlık turizminin geliştirilmesi amacıyla; iletişimi geliştirmek ve bunun için de devlet destekli eğitimler vermek yararlı olabilir. Diğer ülkelerin bu anlamda neler yaptıkları incelenebilir. Sağlık turizminde iletişim, reklam, tanıtım unsurları gerçekleştirilirken sağlık personelleri, sağlık turizmi paydaşları (turizm, seyahat acentesi, sigorta şirketleri, danışmanlık şirketleri, finans şirketleri vb.), devlet kurumları, diğer ülkelerdeki ilgili kurumlar veya şirketler olabilecek en iyi iletişim kanallarını kullanmalıdır. Böylece sağlık turizminin temeli olan güven unsuru ile sağlık hizmeti yabancı hastalara sunulabilecektir.

## 5. KAYNAKLAR

- Akbolat, M., ve Deniz, N. G. (2017). Türkiye’de Medikal Turizmin Gelişimi ve Bazı Ülkelerle Karşılaştırılması, *Uluslararası Global Turizm Araştırmaları Dergisi*, 1(2), 123-139.
- AMA. (2023). Code of Medical Ethics overview. American Medical Association. Erişim adresi: <https://www.ama-assn.org/delivering-care/ethics/code-medical-ethics-overview>, (2023).
- Andersen, R. M. (2008,). National Health Surveys and the Behavioral Model of Health Services Use. *Medical Care*, 46(7), 647-653.
- Batbaylı, Ş. (2021). Sağlık HİZMETİ İHRACATI VE TÜRKİYE ÖRNEĞİ (Yayınlanmamış Doktora Tezi). Bursa, Türkiye: Bursa Uludağ Üniversitesi.
- Chanda, R. (2002). Trade in health services. *Bulletin of the World Health Organization*, 80 (2), 158-163.
- Crooks, V. A., Kingsbury, P., Snyder, J., ve Johnston, R. (2010). What is known about the patient’s experience of medical tourism? A scoping review. *BMC Health Services Research*, 10:266, 1-12.

- Doyal L. (1997). "Informed Consent In Medical Research: Journals Should Not Publish Research to Which Patients Have Not Given Fully Informed Consent–With Three Exceptions", *BJM, British Medical Journal*, 314, 1107-1111.
- İçöz O. (2009). Sağlık Turizmi Kapsamında Medikal (Tıbbi) Turizm Ve Türkiye'nin Olanakları, *Journal of Yasar University*, 4(14), 2257-2279.
- Kaya, L. (2023). *Econometric Analysis Of Health Tourism In Turkey*. Y. A. Ünvan içinde, *Recent Advances in Economics and Administration Sciences Concepts, Researches and Applications* (s. 135-148.). Fransa: Livre de Lyon.
- Masoud, F., Alireza, J., Mahmoud, K., ve Zahra, A. (2013). A systematic review of publications studies on medical tourism. *Journal of Education and Health Promotion*, Vol. 2, 1-5.
- Özlu, T. (2010). HASTA HAKLARI BAĞLAMINDA SAĞLIK FİNANSMANI. *Sağlıkta Performans ve Kalite Dergisi*, 2, 9-20.
- Radovic, Z., ve Nola, I. A. (2020). Medical tourism globe-trotting: Features, impacts, and risks. *International Journal of Healthcare Management*, 13(1), 94-100.
- Rokni, L., Avcı, T., ve Park, S. H. (2017). Barriers of Developing Medical Tourism in a Destination: A Case of South Korea. *Iranian Journal of Public Health* 46(7), 930-937.
- Ruggeri, K., Záliš, L., Meurice, C. R., Hilton, I., Ly, T.-L., Zupan, Z., ve Hinrichs, S. (2014). Evidence on global medical travel. *Bulletin of the World Health Organization*: <https://www.who.int/bulletin/volumes/93/11/14-146027/en/>.
- Smith, R. D., Chanda, R., & Tangcharoensathien, V. (2009). Trade in health-related services. *Trade and Health*, Vol 373, pp.593-601.
- Soysal, A. (2017). Sağlık Turizmi: Tehdit Ve Fırsatlar Bağlamında Türkiye Açısından Bir Durum Değerlendirmesi. *Uluslararası Turizm ve Sosyal Araştırmalar Dergisi*, 2, 169-187.
- T.C. Sağlık Bakanlığı, (2017). Uluslararası Sağlık Turizmi ve Turistin Sağlığı Hakkında Yönetmelik, Sayı:30123. Sağlık Turizmi Dairesi Başkanlığı, <https://shgmturizmdb.saglik.gov.tr/TR-607/mevzuat.html>, (Erişim Tarihi:24.10.2023).
- Tontuş, H. Ö. (2015). Tüm Yönleriyle Sağlık Turizmi Ülkeler. Ankara: T.C. Sağlık Bakanlığı.
- Tontuş, H. Ö. (2018). Sağlık Turizmi Tanıtımı ve Sağlık Hizmetlerinin Pazarlanması Üzerine Değerlendirme. *Disiplinlerarası Akademik Turizm Dergisi (Journal of Multidisciplinary Academic Tourism)*, 3(1), 67-88.
- TTB. (2021). Hekimlik Meslek Etiği Kuralları. Hekimler ve Tabip Odası Yöneticileri İçin Mevzuat, [https://www.ttb.org.tr/mevzuat/index.php?option=com\\_content&id=65&Itemid=31](https://www.ttb.org.tr/mevzuat/index.php?option=com_content&id=65&Itemid=31), (Erişim Tarihi:25.02.2021).
- Türkoğlu, M. C., ve Yılmaz, F. K. (2022). Sağlık Kurumlarında Yürütülen Halkla İlişkiler Faaliyetleri Üzerine Bir Literatür İncelemesi. *J Health Pro Res*, 4(3), 184-192.
- WMA. (2018). World Medical Association. WMA International Code Of Medical Ethics. <https://www.wma.net/policies-post/wma-international-code-of-medical-ethics/>.

**THE EFFECT OF INTERNATIONAL COMMODITY PRICES AFTER THE  
GLOBAL ECONOMIC CRISIS ON PRODUCT EXPORTS OF DEVELOPED AND  
NEWLY INDUSTRIALIZED COUNTRIES**

**KÜRESEL EKONOMİK KRİZ SONRASI ULUSLARARASI EMTİA  
FİYATLARININ GELİŞMİŞ VE YENİ SANAYİLEŞMİŞ ÜLKELERİN ÜRÜN  
İHRACATINA ETKİSİ**

**İbrahim ÖZAYTÜRK**

**Dr., Niğde Ömer Halisdemir Üniversitesi, Sosyal Bilimler Meslek Yüksek Okulu, Finans  
Bankacılık ve Sigortacılık, Uluslararası Ticaret, ORCID: 0000-0001-5292-6313**

**Özet**

Emtia en basit anlamı ile petrol, altın, alüminyum, bakır, kömür gibi değerli madenlerin oluşturduğu, bunun yanı sıra pamuk, mısır ve buğday gibi ürünlerden meydana gelen ve metal ve minerallerin dahil edildiği bir mal topluluğudur. Emtia fiyatları ülkelerin ekonomik büyümelerini ve kalkınmalarını, enflasyon görünümünü, ihracatını etkileyen ve ekonomik açıdan riskli olarak sayılabilecek faktörler arasında yer aldığından ekonomide politika yapıcıları açısından dikkat edilen bir husus olmaktadır. Bu çalışmada 2008 küresel ekonomik kriz sonrasında yaşanan ve tüm dünyayı etkileyen başta petrol fiyatları olmak üzere diğer emtia fiyatlarının gelişmiş (G7 ülkeleri) ve birkaç yeni sanayileşmiş (NIC) ülkelerin (Çin, Türkiye ve Hindistan) ihracatlarını nasıl etkilediği araştırılmaktadır. Aylık verilerin kullanıldığı çalışmada, küresel krizin etkisinin görülmeye başlandığı 2008 yılının Kasım ayı ve 2022 yılının Aralık ayı veri aralığı olarak seçilmiştir. Yatay kesit bağımlılığını da dikkate alan ve serilerin durağanlığı hakkında bilgi veren Pesaran (2007) CADF & CIPS panel birim kök testleri seçilmiştir. Değişkenler arasında uzun dönem ilişkinin varlığı ve değişkenlerin farklı derecelerden durağan olması nedeniyle önce Westerlund (2005) Panel CUSUM eş-bütünleşme testi yapılmış ve sonrasında Panel ARDL tahmincisi ile uzun dönem katsayıları bulunmuştur. Elde edilen sonuçlar, 2009 yılı ile birlikte G7 ülkelerinde ihracat artış hızlarında belirgin bir şekilde düşüş görülmektedir. Bu grupta Amerika Birleşik Devletleri (ABD) en yüksek ihracat artış hızındaki kayıpla başı çekmektedir. NIC açısından ise Türkiye'nin, Çin'in ve Hindistan'ın ihracat artış oranında azalma olduğu görülmektedir. Bu çalışma ihracat artış hızlarının ortaya koyması açısından önemlidir.

**Anahtar Kelimeler:** Uluslararası ticaret, ihracat, ardl

**Abstract**

Commodity goods that is simplest sense are a group of goods consisting of precious metals such as petroleum, gold, aluminum, copper and coal as well as products such as cotton, corn and wheat, and including metals and minerals. Since commodity prices are among the factors that affect the economic growth and development, inflation outlook and exports of countries and can be considered economically risky, these all are an issue that is taken into consideration by policy makers in the economy. In this study, it is investigated how the prices of commodities

of good, especially petroleum prices, which occurred after the 2008 global economic crisis and affected the whole world, affected the exports of developed (G7 countries) and several newly industrialized (NIC) countries (China, Türkiye and India). Monthly data which is November 2008 that the impact of the global crisis began to be seen, and December 2022 were selected as the data range. Pesaran (2007) CADF & CIPS panel unit root tests those also take into account cross-section dependence and provide information about the stationarity of the series were chosen. Due to the existence of a long-term relationship between the variables and the variables being stationary at different degrees, Westerlund (2005) Panel CUSUM cointegration test was first performed and then long-term coefficients were found with the Panel ARDL estimator. The results obtained show a significant decrease in export growth rates in G7 countries as of 2009. In this group, the United States (US) leads with the highest loss in export growth rate. In terms of NIC, there is a decrease in the export growth rate of Türkiye, China and India. This study is important in terms of revealing export growth rates.

**Keywords:** International trade, export, ardl

**APPLICATION OF MEDIATION AS A MANDATORY PRE-CONDITION IN  
DISPUTES RELATED TO THE DIVISION OF MOVABLE AND IMMOVABLE  
PROPERTIES AND DISSOLUTION OF PARTNERSHIP**

**TAŞINIR VE TAŞINMAZLARIN PAYLAŞTIRILMASINA VE ORTAKLIĞIN  
GİDERİLMESİNE İLİŞKİN UYUŞMAZLIKLARDA DAVA ŞARTI OLARAK  
ARABULUCULUK UYGULAMASI**

**Alper AKSU**

**Öğretim Görevlisi Doktor, İzmir Kavram Meslek Yüksekokulu Hukuk Bölümü Adalet  
Programı, Medeni Hukuk, ORCID ID: 0000-0003-2083-4208**

**Özet**

5 Nisan 2023 tarihli ve 32154 sayılı Resmî Gazete’de yayınlanmış olan 7445 sayılı İcra ve İflas Kanunu ile Bazı Kanunlarda Değişiklik Yapılmasına Dair Kanun’un 37. maddesi ile 6325 sayılı Kanun’a 18/B maddesi eklenmiş ve bu maddenin birinci fıkrasının (b) bendine göre taşınır ve taşınmazların paylaşılmasına ve ortaklığın giderilmesine ilişkin uyuşmazlıklar için dava şartı olarak dava açılmadan önce arabulucuya başvurulmuş olması getirilmiştir. 7445 sayılı Kanun’un 43. maddesi hükmüne göre bu düzenleme 1 Eylül 2023 tarihinde yürürlüğe girdi.

T.C. Adalet Bakanlığı Adli Sicil ve İstatistik Genel Müdürlüğü’nün yayınladığı 2022 yılı adalet istatistiklerine bakıldığında hâlen görülmekte olan ortaklığın giderilmesi davalarının toplam sayısı 146.356’dır. 2022 yılında karara bağlanan dava sayısı ise toplam 44.385’dir.

Ortaklığın giderilmesi davalarında en büyük sorunlardan biri taraf teşkilidir. Nitekim yine 2022 yılına ilişkin dava istatistiklerine bakıldığında bu durumu haklı gösterecek nitelikte bir veri çıkmaktadır. Bütün hukuk davalarındaki toplam davalı sayısı 11.826.835’ken ortaklığın giderilmesi davalarındaki toplam davalı sayısı 2.480.797’dir. Bu bütün hukuk davalarındaki davalı sayısına göre büyük bir orandır. Arabulucuların en başta bu hususla ilgili yoğun kaygı yaşadıkları görülmektedir. Ortaklığın giderilmesi davalarının görülmesinde de süreci uzatan ve zorlaştıran en önemli etkenlerden birisi de budur. Davada olduğu gibi arabuluculuk sürecinde de davacı dışında bütün hak sahiplerinin bilgilendirilmesi ve sürece dahil edilmeleri gerekmektedir. Ancak bu tür uyuşmazlıklarda taraf sayıları bazen yüzleri bile bulabilmektedir. Çalışmamızda bu özel durum, arabuluculuk sürecinin temel ilkeleri ve arabuluculuk sürecinin aşamaları çerçevesinde değerlendirilecektir.

Çalışmada, taşınır ve taşınmazların paylaşılmasına ve ortaklığın giderilmesine ilişkin uyuşmazlıklar için dava şartı arabuluculuğun, uygulamada ne şekilde olacağına, kapsamına giren uyuşmazlıklara, faaliyet aşamasında taraflara, sona ermeye ilişkin sonuçlara ve bu süreçte karşılaşılabilecek çeşitli durumlara yer verilecektir.

**Anahtar kelimeler:** Dava şartı arabuluculuk, davalı, ortaklığın giderilmesi

**Abstract**

With the 37th article of Law No. 7445, published in the Official Gazette dated April 5, 2023, and numbered 32154, amendments were made to the Execution and Bankruptcy Law and Some Laws. According to the added Article 18/B to Law No. 6325 through this article, for disputes

related to the division of movable and immovable properties and the dissolution of partnership, it is now a mandatory precondition to apply to a mediator before filing a lawsuit, as stipulated in the first paragraph, subparagraph (b). According to Article 43 of Law No. 7445, this regulation came into effect on September 1, 2023.

Looking at the 2022 justice statistics published by the General Directorate of Judicial Records and Statistics of the Ministry of Justice of the Republic of Turkey, the total number of ongoing elimination of joint ownership cases is 146.356. In the year 2022, the number of cases resolved is a total of 44.385.

One of the major challenges in dissolution of partnership cases is the issue of parties involved. Indeed, when looking at the case statistics for the year 2022, there is data that justifies this situation. While the total number of defendants in all legal cases is 11.826.835, the total number of defendants in elimination of joint ownership cases is 2.480.797. This is a significant proportion compared to the total number of defendants in all legal cases. Mediators are particularly concerned about this issue. In both the case and the mediation process, it is crucial to inform and involve all rights holders except the plaintiff, which can be a complicating factor that prolongs and complicates the dissolution of partnership process. However, in such disputes, the number of parties involved can sometimes reach even hundreds. In our study, this specific situation will be evaluated within the framework of the basic principles of the mediation process and the stages of the mediation process.

In the study, the focus will be on how mediation as a mandatory precondition for disputes related to the division of movable and immovable properties and the dissolution of partnership will be implemented in practice. The study will also cover the scope of disputes involved, the parties during the operational phase, the outcomes related to conclusion, and various situations that may be encountered during this process.

**Keywords:** Mandatory mediation, defendant, dissolution of partnership

## 1. GİRİŞ

Ortaklığın giderilmesine ilişkin davalar, nevi şahsına münhasır özellikler içeren, iki taraflı davalardır. Dava sonucu ortaya çıkacak sonuçlar sınırlıdır. Söz konusu davalar geleceğe etkili olup yenilik doğuran davalardır.

Ortaklığın giderilmesinden kaynaklanan uyuşmazlıklardan doğan davalar sayı olarak diğer davalara oranla çok olmasa da davalıların sayısı bakımından muazzam bir bulunmaktadır. Bu durum davaya ilişkin uyuşmazlığın hukuki doğası olarak ortaya çıkmaktadır.

Çalışmamızda öncelikle dava konusu uyuşmazlıkların kapsamı belirlenecektir. Sonrasında uyuşmazlığın tarafları ve rollerine yer verilecektir. Son olarak ise uygulamadaki genel ve özel durumlar ele alınacaktır.

## 2. KAPSAM

5 Nisan 2023 tarihli ve 32154 sayılı Resmî Gazete’de yayınlanmış olan 7445 sayılı İcra ve İflas Kanunu ile Bazı Kanunlarda Değişiklik Yapılmasına Dair Kanun’un 37. maddesi ile 6325 sayılı Kanun’a 18/B maddesi eklenmiş ve bu maddenin birinci fıkrasının (b) bendine göre taşınır ve taşınmazların paylaşılmasına ve ortaklığın giderilmesine ilişkin uyuşmazlıklar için dava şartı olarak dava açılmadan önce arabulucuya başvurulmuş olması getirilmiştir. 7445 sayılı Kanun’un 43. maddesi hükmüne göre bu düzenleme 1 Eylül 2023 tarihinde yürürlüğe girmiş bulunmaktadır. Dolayısıyla 1 Eylül 2023 tarihinden önce ilk derece mahkemelerinde açılan, bölge adliye mahkemelerinde ve Yargıtay’da görülmekte olan davalar için bu düzenleme uygulanmayacaktır.



Esas olarak temel arabuluculuktan içerik itibariyle pek de farkı bulunmamaktadır.

Diğer dava şartı arabuluculuk hâllerinde olduğu gibi sadece arabuluculuğa başvuru zorunlu olup süreci devam ettirme, sonuçlandırma veya süreçten vazgeçme konusunda taraflar tamamen serbesttirler. Taraflar isterlerse anlaşamama hâlinde arabuluculuk yolunu tekrar deneyebilirler veya yargı yoluna başvurabilirler. Konu ile ilgili dava şartı arabuluculuğun kapsamına bakıldığında taşınır ve taşınmazların paylaşılmasına ve ortaklığın giderilmesine ilişkin uyuşmazlıklar işaret edilmektedir. Dolayısıyla öncelikle dava konusunun taşınır ve taşınmazların paylaşılmasına ilişkin bir uyuşmazlık olması gerekmektedir. Gerek paylı mülkiyetin gerekse elbirliği mülkiyetin söz konusu olduğu taşınır ve taşınmaz mallarda paydaş veya ortaklar tarafından açılan bir dava ile mal üzerindeki birlikte mülkiyete son verilip ferdi mülkiyete geçilmesi amaçlanmaktadır.

Uyuşmazlığa konu olabilecek şeyler menkuller, gayrimenkuller, kat mülkiyetine konu bağımsız bölümler, sicile kayıtlı gemiler, tahvil, bono ve markalar, para ve alacaklar olabilir. Uyuşmazlık taksim veya malın satışı olmak üzere iki yolla sona erebilir. Aynen taksimde uyuşmazlık konusunun hukuki ve fiili yönden aynen taksime elverişli olup olmadığının tespiti önemlidir. Özellikle imar kısıtlamalarına veya 5403 sayılı Toprak Koruma ve Arazi Kullanımı Kanunu'na tabi olup olmaması önemlidir. Eğer taşınmazda kat mülkiyeti kurulmasına elverişli birden fazla bağımsız bölüm varsa kat mülkiyeti kurulması yoluyla da aynen taksime gidilmesi mümkündür. Ayrıca aynen taksime gidilip satış suretiyle de taksim gerçekleştirilebilir. Uzlaşma sağlanırsa uyuşmazlık konusu şey ortaklardan veya paydaşlardan birine veya birkaçına satılabileceği gibi pazarlık suretiyle de satışa gidilebilir. Çok sayıda mal söz konusu ise mirasçılar mirasçılık belgesindeki payları oranında paylaşırma yapılmasını tercih edebilirler. Şunu da ifade etmek gerekir ki malın üzerindeki haklar ortaklığın giderilmesine engel değildir. Böyle bir durumda aynen taksime gidilmişse her bir parçaya o hakkın geçmesi söz konusu olacaktır. Yani intifa ve ipoteğin paylaşılan parça üzerinde devamı söz konusu olacaktır. Satış suretiyle taksim söz konusu olduğunda ise bu haklarla yüklü bir şekilde malın satışı söz konusu olacaktır. Yani paylaşımına konu olan malın üzerinde bir takım haklar olması paylaşımına engel oluşturmayacaktır.

### 3. TARAFLAR

Usul hukukunda bu uyuşmazlıklar iki taraflı dava olarak ifade edilmekle birlikte aslında bu uyuşmazlıklarda tam manasıyla bir kazanan bir kaybeden yoktur. Çünkü taraflar hem davacı hem de davalı konumundadırlar. Davacı gibi davalılar da aynı haklara sahiptirler. Paydaşlardan herhangi biri başvuru yaparak süreci başlatabilmektedir. Tüzel kişi paydaş ise o da aynı şekilde hak sahibidir. Bu tüzel kişi hazine, belediye, il özel idaresi, vakıf, dernek olabilir. Dolayısıyla tüzel kişi paydaş ise arabuluculuk başvurusunda bulunabilecek ve süreç sonunda anlaşılamazsa dava yoluna gidebileceklerdir. Her uyuşmazlığın farklı dinamikleri bulunmaktadır. Bu tür uyuşmazlıklarda ön plana çıkan dinamik ise taraf sayıdır.

Çalışma konusu dava şartı arabuluculukta sıklıkla karşılaşılabilecek nitelikteki sorunlardan biri taraf teşkilinin sağlıklı bir şekilde sağlanabilmesidir. Nitekim arabuluculuk başvurusu üzerine müzakerelerin başlayabilmesi, görüşmelere geçilebilmesi ve de özellikle sürecin anlaşmayla sonuçlanabilmesi için kural olarak elbirliği mülkiyetinde bütün ortakların veya temsilcilerinin yine paylı mülkiyette de paydaşların veya yasal temsilcilerinin yahut vekillerinin bulunması zorunludur. Taraf teşkiline ilişkin bu hususa arabulucunun riayet etmesi gerekmektedir. Bazen velayet altındaki bir küçüğün menfaati ile yasal temsilcisi olan velisinin menfaati somut olayda çatışabilir. Örnek olarak ortaklık konusu mala hem küçük hem de velisi birlikte malik olabilirler. Bu takdirde menfaat çatışması söz konusu olduğundan kayyum tayinine gidilebilecektir. 6325 sayılı Kanun'un 18/A maddesinin altıncı fıkrasına göre başvuran taraf,

kendisinin ve elinde bulunması halinde karşı tarafa ait her türlü iletişim bilgisini arabuluculuk bürosuna verir. Ayrıca büro, tarafların resmî kayıtlarda yer alan iletişim bilgilerini araştırmaya da yetkilidir. İlgili kurum ve kuruluşlar büro tarafından talep edilen bilgi ve belgeleri vermekle yükümlüdürler. Arabulucunun ihtiyaç duyduğu iletişim bilgileri büro tarafından verilecek ancak gerektiğinde arabulucu re'sen de araştırma yapabilecektir. Özellikle çok sayıda tarafın olduğu bu tür davalar için arabulucuya MERNİS kayıtlarına ulaşım imkânı tanınmalıdır. Arabulucu her türlü iletişim vasıtasını kullanarak taraflara ulaşmaya çalışmalıdır. Buna rağmen ulaşamazsa durumu son tutanakta belirterek süreci sonlandırmalıdır. Dava şartı arabuluculuk sürecinin belirli bir zaman içerisinde sonlanması beklendiğinden Tebligat Kanunu hükümlerinin harfiyen uygulanmasını arabulucudan beklemek uygun olmayacaktır.

Arabulucunun taraflardan veraset ilamı talep etme gibi bir yetkisi bulunmamaktadır. Ancak ölü kişi üzerinden de sürecin yürütülebilmesi pek mümkün değildir. Dolayısıyla taraf olarak kimler gösterilirse süreç onlarla sürdürülüp bitirilecektir.

#### 4. UYGULAMA

##### 4.1. Genel Olarak

Ortaklığın giderilmesinde hisse sahibinin hissesi üzerinde kamu haczi varsa sürecin ne şekilde sürdürüleceği tartışılabilir. Bu durumun arabuluculuk sürecinde çözümü dolaylı yoldan mümkün olabilecektir. Burada arabulucu kamu haczinin veya diğer hacizlerin nasıl ve kimin payından ödeneceğini belirtmelidir. Böyle bir imkân olmasa dahi satışta ne şekilde hareket edileceği anlaşmada belirlenebilir. Satışın açık arttırma şeklinde mi pazarlık usulüyle mi yapılacağına karar verilebilir. Paylaşım sonucunda borçlu olunan paydaşın payının ne şekilde ödeneceği de belirlenebilir.

Konumuzla ilgili arabuluculuk sürecindeki en önemli hususlardan biri tarafların anlaşması durumunda anlaşma belgesi düzenlenirken özellikle taşınmazlarla ilgili olarak mevzuatta yer alan sınırlamaların, usul ve esasların gözetilmesidir. Nitekim 6325 sayılı Hukuk Uyuşmazlıklarında Arabuluculuk Kanunu'nun 18/B maddesinin ikinci fıkrasına göre arabuluculuk süreci sonunda tarafların anlaşması durumunda anlaşma belgesi taşınmazla ilgili olarak kanunda yer alan sınırlamalar ile usul ve esaslar gözetilerek düzenlenmelidir. Arabulucu taşınmazların aynen taksimiyle ilgili tarafların varacakları bir anlaşmada gerektiğinde taraflara imar ve tarım mevzuatı çerçevesinde soru yöneltebilir, gerekirse bu konuda uzman veya yetkili birinden yardım almaları yönünde tavsiyede bulunabilir.

6325 sayılı Hukuk Uyuşmazlıklarında Arabuluculuk Kanunu'nun 18/B maddesinin üçüncü fıkrasına göre bu madde kapsamında düzenlenen anlaşma belgesinin icra edilebilirliğine ilişkin şerhin alınması zorunludur. Normalde mahkemenin yapacağı inceleme anlaşmanın içeriğinin arabuluculuğa ve cebri icraya elverişli olup olmadığı hususlarıyla sınırlıyken aynı hükümde kanun koyucu yeni bir düzenleme getirerek şerh kararı verecek mahkemeye anlaşmanın içeriğinin denetimini de yapma yetkisi ve görevi vermiştir. Mahkeme bu kapsamda kurum veya kuruluşlardan bilgi veya belge talep edebilir ver gerektiğinde duruşma açabilir. Böylelikle tarafların haklarının ve menfaatlerinin hukuka uygun bir şekilde korunması ve olası hak kayıplarının önlenmesi amaçlanmaktadır.

Taşınır ve taşınmazların paylaşılması ve ortaklığın giderilmesine ilişkin uyuşmazlıklarda kanun koyucu dava şartı arabuluculuk faaliyetinin hangi süre içinde sonuçlandırılması gerektiğini 6325 sayılı Hukuk Uyuşmazlıklarında Arabuluculuk Kanunu'nun 18/A maddesinin dokuzuncu fıkrasında yer vermiştir. Bu hükme göre arabulucu, yapılan başvuruyu görevlendirildiği tarihten itibaren üç hafta içinde sonuçlandırır. Bu süre zorunlu hallerde en fazla bir hafta uzatılabilecektir. Sürenin sonunda anlaşmaya varılamazsa dava şartı

arabuluculuk sürecinin sonlandırılacağı ama taraflar isterlerse ihtiyari arabuluculuk yoluna başvurabilecekleri hatırlatılmalıdır. Özellikle ortaklığın giderilmesi davalarında tarafların çokluğuyla karşı karşıya kalılabilmektedir. Taraflarda ölüm arttıkça mirasçı sayısı artış eğilimi göstermekte ve bu da süreci zorlaştırmaktadır. Dolayısıyla bu sürelerin yeterliliği tartışılabilir. Kanımızca kanun koyucu bu davalar için daha uzun süreler öngörmeliydi. Ancak yine de her durumda süreye ilişkin sorun yaşanacağını ve bu konuda dava şartı arabuluculuk sürecinin düzgün bir şekilde işlemeyeceğini söylemek yanlış olacaktır. Bilgilerin toplandığı hazırlık aşaması eksiksiz bir şekilde tamamlanırsa ve müzakere süreci verimli geçerse anlaşma yönünde sonuçlar elde edilebilecektir.

Ortaklar sadece satış ve paylaşma anlaşması değil kullanıma yönelik de kendi aralarında anlaşma yapabilirler. Dolayısıyla arabulucu tarafların tam olarak ne istediklerini tespit ederek anlaşma tutanağına dikkatli bir şekilde yansıtılmalıdır. İcra edilebilirlik noktasında hiçbir tereddüt yaşanmamalıdır. Özellikle vurgulanması gereken bir nokta arabuluculukta düzenlenen anlaşma belgesi tarafların uyuşmazlığına çözüm sağlayan ve uyuşmazlığı sona erdiren bir sonuç belgesidir. Taraflar anlaşma belgesinin icrasını öncelikle kendileri sağlayacaklardır. Örneğin ortaklar kendi aralarında pazarlık usulü bir satışa karar verdilerse vekâletin birisine verilip verilmeyeceği gibi hususlar yazılmalıdır. Taraflar gayrimenkul ile ilgili bir değerlendirme ihtiyacı duyarlarsa bir gayrimenkul uzmanından rapor alarak müzakere bu rapordaki değer üzerinden sürdürülebilir.

## 4.2. Uygulamaya İlişkin Bazı Özel Hâller

### 4.2.1. Elbirliği ile Mülkiyetin Söz Konusu Olduğu Hâller

Türk Medeni Kanunu'nun 701. maddesine göre kanun veya kanunda öngörülen sözleşmeler uyarınca oluşan topluluk dolayısıyla mallara birlikte malik olanların mülkiyeti, elbirliği mülkiyetidir. Diğer bir ifadeyle aralarında ortaklık ilişkisi bulunanların paylara bölünmeksizin mülkiyet üzerinde tasarrufa birlikte sahip olmalarıdır (Sirmen, 2019, s. 314; Özkaya, 2022, s. 616).

Elbirliği ile mülkiyet hâlinde uyuşmazlığın arabuluculuk yoluyla çözülmesi için bütün tarafların hemfikir olması gerekecektir. Bu süreçten elbirliği ile malik olanlardan birisi çekilirse arabuluculuk sona erecektir (Demir, 2016, s. 494).

Elbirliği mülkiyetine tabi mallarda borçlu, örneğin miras ortaklığına tabi bir malda, mirasçılardan birisinin alacaklısı o mirasçının ortaklığın tasfiyesi sonucundaki payına haciz koydurabilir. Bu tür mallarda borçlu ortağın alacaklısı da 2004 sayılı İcra ve İflas Kanunu'nun 121. maddesindeki usule göre icra mahkemesinden alacağı yetki belgesiyle bu davayı açabilmektedir. Dolayısıyla burada da dava şartı arabuluculuk söz konusu olacaktır. Hatta hazinenin alacaklı olduğu durumlarda izin belgesi almadan hazine 6183 sayılı Amme Alacaklarının Tahsili Usulü Hakkında Kanun çerçevesindeki alacaklarından dolayı doğrudan dava açabilmektedir. Bu durumda da dava şartı arabuluculuğun söz konusu olacağını söylemek mümkündür.

### 4.2.2. Paylı Mülkiyetin Söz Konusu Olduğu Hâller

Türk Medeni Kanunu'nun 688. maddesine göre paylı mülkiyette birden çok kimse, maddî olarak bölünmüş olmayan şeyin tamamına belli paylarla maliktir. Paylı mülkiyete tabi olan şeyin tamamı üzerinde yalnızca tek bir mülkiyet bulunmaktadır. Diğer bir ifadeyle mal parçalara ayrıldığında parçalar üzerinde mülkiyet tanınır ise paylı mülkiyet ortaya çıkmayacak olup birden çok kimse ayrı mülk sahibi olacaktır (Esener, 2015, s. 187).

Bu hâlde taraflar uyuşmazlığın çözüm sürecinde birlikte veya ayrı ayrı hareket edebileceklerdir. Dolayısıyla taraflardan birisinin süreçten çekilmesi sonucunda kalan paydaşlar süreci devam ettirebileceklerdir (Demir, 2016, s. 495).

Paylı mülkiyette bir paydaşın alacaklısı o paya haciz koydurup satışını isteyebileceği için ortaklığın giderilmesinden bahsetmek mümkün değildir. Dolayısıyla burada 6325 sayılı Hukuk Uyuşmazlıklarında Arabuluculuk Kanunu'nun 18/B maddesi uygulama alanı bulmayacaktır. Bu durum dava şartı arabuluculuğa tabi değildir.

## 5. SONUÇ

Taşınmazların paylaşılmasına ve ortaklığın giderilmesine ilişkin uyuşmazlıklarda dava şartı olarak arabuluculuk uygulamasında yukarıda da işaret edildiği gibi arabulucuya büyük sorumluluk düşmektedir. Dava şartı söz konusu olduğunda arabulucu hiçbir şekilde masraf talep edememektedir. Tarafların çokluğu, ulaşımın güçlüğü düşünüldüğünde sürecin normalden daha fazla masraflı olacağı aşikardır. Masraf hususu çözülmezse arabulucular bu tür uyuşmazlıkları kabulden kaçınabileceklerdir. Dolayısıyla bu uyuşmazlıklarda süreç daha da uzayabilecektir. Arabulucunun tarafların adreslerini ya da tarafların tam olup olmadığını kontrol gibi bir yetkileri bulunmamaktadır. Bu sebeple süreçle ilgili arabulucu bir yere kadar sorumludur. Arabulucu taraf teşkilini sağlamadı diye sorumluluğuna gidilemeyecektir. Olması gereken de budur.

Ortaklığın giderilmesine ilişkin icra edilebilirlik şerhi taşınmazın bulunduğu yer sulh hukuk mahkemesinde alınacaktır.

Yine arabulucu anlaşma belgelerinin içeriğine çok iyi bir şekilde dikkat etmelidir. Tercihlere net bir şekilde yer verilmesi gerekmektedir. Örneğin ortaklık için aynen taksim söz konusuysa aynen taksim eğer mümkün değilse satılarak paraya çevirmeye yer verilecektir. Taksim yapıldıysa hangi hisselerin veya taşınmazların ne oranda ve kime verildiğinin de net olması gerekmektedir.

Taksim değil de satılarak paraya çevirme yönünde karar verilirse satışı kimin yapacağı bir sorun teşkil edebilir. Ortaklardan birine ya da örneğin bir gayrimenkul danışmanına satış yetkisi verilebilir. Satış işleminin bu şekilde pazarlık suretiyle yapılacağına ve paraların paylaşılmasına ilişkin icra edilebilirlik durumu tartışılabilir.

Ortaklığın giderilmesine yönelik bir takım başka engeller de olabilir. Somut olayda bunların da dikkate alınması gerekmektedir. Örneğin kat mülkiyetine veya kat irtifakına tabi olan taşınmazda ortaklığın giderilmesi istenmiyor olabilir. Bu takdirde bağımsız bölümlerdeki ortaklığın giderilmesi mümkündür. Çünkü bağımsız bölümler bağımsız bir taşınmaz gibi dava ve takip konusu yapılabilmektedirler. Bunlarda ayrı ayrı ortaklığın giderilmesi istenebilir.

Her uyuşmazlık kendine özgü bazı özellikler göstermektedir. Arabulucu uyuşmazlığın çözümü noktasında bunlara dikkat etmeli ve bu doğrultuda açık uçlu sorular sormalıdır. Özellikle tarafların menfaatlerini ortaya koyarak memnun kalacakları bir çözüme yaklaşmaları mümkündür.

Sonuç olarak taşınmazların paylaşılmasına ve ortaklığın giderilmesine ilişkin uyuşmazlıklarda dava şartı olarak arabuluculuk uygulaması henüz çok yenidir. Süreç ile ilgili haklı kaygılar bulunmaktadır. Ancak zaman içerisinde küçük mevzuat değişiklikleri olursa uygulama daha sağlam temellere oturacak ve diğer arabuluculuk alanlarında olduğu gibi çözüme ilişkin başarılı sonuçlar elde edilecektir.

## 6. KAYNAKLAR

- Demir, Ş. (2016). Ortaklığın giderilmesinde arabuluculuk. *Ankara Barosu Dergisi*, (1), 491-503.
- Esener, T. (2015). *Hukuka giriş* (11. Baskı). İstanbul: Vedat Kitapçılık.
- Özkaya, E. (2022). *Eşya hukuku mülkiyet genel hükümler cilt I – A*. Ankara: Seçkin Yayıncılık.
- Sirmen, A. L. (2019). *Eşya Hukuku* (7. Baskı). İstanbul: Filiz Kitabevi.



## TÜRK-İSLAM DÖNEMİNDE YAZILAN SİYASETNAMELERDE LİDERLİK ANLAYIŞI VE YÖNETİCİLİK VASIFLARI

Ali YILDIRIM<sup>1</sup>, Yasin ÇİFTÇİ<sup>2</sup>, Demet GÜLEÇ ÇİFTÇİ<sup>3</sup>

<sup>1</sup> Doç.Dr, Karamanoğlu Mehmetbey Üniversitesi, Siyaset Bilimi ve Kamu Yönetimi,  
ORCID numarası 0000-0002-1400-8121

<sup>2</sup> Spor Eğitim Uzmanı, Gençlik ve Spor bakanlığı,  
ORCID numarası 0009-0006-9002-5130

<sup>3</sup> Öğretmen, Milli Eğitim Bakanlığı, ORCID numarası 0009-0002-9234-0450

### Özet

Tarihte yaşamış insan toplulukları toplumsal düzeni korumak için bir yönetene, bir lidere ihtiyaç duymuştur. Kimi zaman topluluklar iyi yönetilmiş, kimi zaman ise kötü bir yönetimle yok olmaya mahkûm olmuşlardır. Devletin yönetiminde liderlerin yol gösterici rehberlere, düşünürlere ve çeşitli kaynaklara ihtiyacı olmuştur. Bu ihtiyaç neticesinde tarihin birçok döneminde çeşitli eserler kaleme alınmıştır. Türk devletlerinin İslamiyet'i kabulü sonrasında ele alınan bu kaynaklar Siyasetname ismini almıştır. Siyasetnamelerde halkın liderinden beklentileri, liderin devleti yönetmek için taşıması gereken özellikleri ve halkına karşı sorumlulukları anlatılmaktadır. Siyasetnameler yazıldığı dönemin askeri, siyasi, hukuki ve idari işleyişin nasıl olması gerektiği konusunda liderlere yol gösterici olarak katkılar sağlamıştır. Siyasetnameler, geçmişten günümüze kadar gelmiş ve liderlik, yönetim ve kamu yönetimi üzerine yapılan çalışmalarda önemli referans kaynakları olmuşlardır. Günümüzde de liderlerin ve yöneticilerin vasıflarını anlamak ve geliştirmek için bu eserlerin incelenmesi ve üzerine çalışılması önem arz etmektedir.

Bu çalışmada Türk-İslam döneminde yazılan Siyasetnamelerde liderlik anlayışını ve yöneticilik vasıflarını incelemek amaçlanmıştır. Çalışmanın diğer amacı ise siyasetnamenin yazıldığı dönemi, sosyal şartları, coğrafyası, siyasi durumunu ve liderlerde olması gereken vasıfların neler olduğunu ve bu vasıfların değişip değişmediğini saptayarak günümüz liderlerine ışık tutmaktır. Çalışmada literatür taraması metodu kullanılmış ve öncelikle birincil kaynaklar, sonra konuyla ilgili alan araştırmaları taranarak analiz edilmiştir. Araştırmada veri toplama aracı olarak basılı kaynaklar, makaleler ve tezler kullanılarak betimsel bir çalışma yapılmıştır.

Araştırma sonucunda elde edilen bulgulara göre hangi dönemde, hangi coğrafyada yazılırsa yazılsın yönetici veya liderde değişmeyen özellikler bulunmuştur. Bu vasıflar adaletli ve hakkaniyetli olma, zulmü engelleme, merhametli olma, dine hizmet etme, akıllı, bilge ve tecrübeli olma, cesur ve kararlı olma, askeri konulara hakim olma, liyakatli olma, yardımsever ve cömert olma, güvenilir ve dürüst olmadır. Bununla birlikte liderlik vasıflarından bazılarının diğerlerine göre daha baskın olması dönemin şartlarına göre, yaşanan siyasi ve ekonomik gelişmelere göre değişkenlik göstermiştir. Karahanlılar dönemindeki eserlerde bilgi ve erdemin nasıl kullanılacağı konularına ağırlık verilip, adil ve dürüst olma vasıflarından bahsedilmiştir. Selçuklu döneminde yazılan eserlerde daha çok devlet düzeni, dini değerler ve ahlak konuları üzerinde durularak adaletli ve güzel ahlaklı olma vasıflarına yer verilmiştir. Osmanlı kuruluş ve yükselme döneminde kaleme alınan siyasetnamelerde devlet yönetimi, teşkilatlanma konularına yer verilmiş olup; akıllı, bilgili ve hünarlı olmak vasıfları öne çıkmıştır. Osmanlı



Devletin duraklama dönemi ve sonrasında devlet kurumlarının düzenlenmesi, mali tedbirler, yönetimde pratik bilgiler gibi konulara ağırlık verilmiş, bilgili olmak, liyakatli olmak, ahlaklı olmak gibi vasıflara daha çok yer verilmiştir.

**Anahtar Kelimeler:** Siyasetname, Lider, Yönetim, Yönetici, Adalet, Ahlak, Türk-İslam Yönetim Düşüncesi

### Abstract

In various periods throughout history, human communities have required a leader or ruler to maintain social order. Sometimes, communities have thrived under good governance, while other times, poor leadership has led to their downfall. In the administration of the state, leaders have needed guiding principles, thinkers, and various sources. As a result of this need, numerous works have been written throughout history, particularly after the acceptance of Islam by Turkish states, and these works have come to be known as 'Siyasetname' (Books of Governance). Siyasetnames elaborate on the expectations of the people from their leaders, the qualities leaders must possess to govern the state, and their responsibilities towards the public. These works have provided guidance to leaders regarding military, political, legal, and administrative practices of the time.

Siyasetnames have been crucial references in studies and research conducted on leadership, governance, and public administration from the past to the present. Today, understanding and developing the qualities of leaders are essential, and studying these works sheds light on the leadership concepts and qualities in different periods.

In this study, the aim is to examine the understanding of leadership and managerial qualities in Siyasetnames written during the Turkish-Islamic period. Simultaneously, the study intends to shed light on the era in which Siyasetname was written, its social conditions, geography, political situation, and the qualities leaders were expected to possess, determining whether these qualities have changed over time. The research was conducted using the literature review method, initially examining primary sources and then analyzing field studies related to the subject. Descriptive research was conducted using printed sources, articles, and theses as data collection tools.

According to the study, certain qualities in leaders have remained unchanged, regardless of when or where they were written. These qualities include being just and equitable, preventing oppression, being merciful, serving the religion, being intelligent, wise, and experienced, being brave and decisive, having expertise in military matters, being meritocratic, being charitable and generous, and being trustworthy and honest. However, some leadership qualities have been more prominent than others depending on the conditions of the period, political and economic developments experienced. Works from the Karahanlı period focused more on the use of knowledge and virtue, emphasizing qualities such as being just and honest. Siyasetnames written during the Seljuk period emphasized state order, religious values, and morality, highlighting qualities such as being just and having good morals. In the Ottoman establishment and rise period, Siyasetnames focused on state administration, organization, and stressed qualities like being intelligent, knowledgeable, and skillful. In the stagnation period and beyond, topics such as organizing state institutions, financial measures, practical information on administration gained importance, with qualities like being knowledgeable, meritocratic, and moral receiving more emphasis.

**Keywords:** Siyasetname, Leader, Governance, Administrator, Justice, Morality, Turkish-Islamic Governance Thought."

**MANAGEMENT OF ELEMENTS THAT TRIGGER MOBBING IN  
ORGANIZATIONS**  
**ÖRGÜTLERDE MOBBİNGİ TETİKLEYEN UNSURLARIN YÖNETİMİ**

**Hatice Kübra TEPEBAŞILI**

**Yüksek Lisans Öğrencisi, Kahramanmaraş Sütçü İmam Üniversitesi,  
0000-0003-0941-3525**

**Özet**

İnsan doğası gereği yaşadığı sürece ya da yaşamının belli bir döneminde çalışmaya mecburdur. Maslow'un ihtiyaçlar hiyerarşisinde de yer alan tüm dönemlerde aslında çalışmayla bağlantılı ihtiyaçlar yer almaktadır. Bu fizyolojik ihtiyaçlardan kendini gerçekleştirmeye kadar uzanabilmektedir. Çalışma hayatı yaşamsal faaliyetlerimiz ve aynı zamanda toplum menfaati için de bu kadar önemliken, çalışanın gerek kişilik haklarına gerekse sağlığına, kariyerine ağır şekilde zarar veren ve iş ortamlarında olması ve karşılaşılması istenmeyen bir olgu söz konusudur. Bu olgu, çalışmanın da temelini oluşturan mobbing olup, iş hayatında kişi veya kişileri, örgüt ve kurumları önemli ölçüde olumsuz etkileyecek bir fenomendir. Mobbing, mobbinge maruz kalan mağdurlarda ciddi anlamda psikolojik ve hatta fizyolojik rahatsızlıklara yol açabilmektedir. Kişide başlayan bu gibi olumsuz durumlar örgüte maddi ve manevi anlamda zarar verebilmektedir. Bu bağlamda, örgütlerin çalışanlarına sağlayacağı güvenli ve sağlıklı bir ortam oldukça önemlidir. Huzursuz bir örgüt ortamı mobbingi tetikleyici olmasının yanında, engellenebilir olmasına rağmen kimi durumlarda farkedilmesine karşın herhangi bir tedbir alınmaması veya alınan önlemlerin yetersiz olması bu fenomeni ileri boyutlara taşıyabilmektedir.

Çalışmada, öncelikle mobbingi anlaşılır kılabilmek adına gerekli açıklamalar yapılmış ardından mobbingi tetikleyen unsurların neler olduğu ve nasıl olumsuz durumlara ortam hazırladığı hususunda bilgi verilmiş ve son olarak da mobbingin önüne geçebilmek adına alınabilecek tedbirlerin neler olduğu ve mobbingi tetikleyen unsurların nasıl yönetilebileceği açıklanmıştır.

**Anahtar Kelimeler:** Mobbing, örgüt, yönetim

**Summary**

By nature, human beings are obliged to work as long as they live or during a certain period of their lives. In all periods in Maslow's hierarchy of needs, there are actually needs related to work. This can range from physiological needs to self-actualization. While working life is so important for our vital activities and also for the benefit of society, it is a phenomenon that seriously harms the employee's personal rights, health and career and is undesirable to be encountered in work environments. This phenomenon is mobbing, which forms the basis of the study, and is a phenomenon that will significantly negatively affect a person or persons, organizations and institutions in business life. Mobbing can cause serious psychological and even physiological disorders in victims exposed to mobbing. Such negative situations that start with the individual can cause material and moral damage to the organization. In this context, a safe and healthy environment that organizations provide for their employees is very important. An uneasy organizational environment is not only a trigger for mobbing, but although it can be

prevented, in some cases it can be noticed but no precautions are taken or the measures taken are insufficient, which can carry this phenomenon to advanced levels. In the study, first of all, necessary explanations were made in order to make mobbing understandable, then information was given about what the factors that trigger mobbing are and how they create an environment for negative situations, and finally, what the measures that can be taken to prevent mobbing and how the factors that trigger mobbing can be managed are explained.

**Key Words:** Mobbing, organization, management

“MERCIFUL CITIES” MANAGEMENT APPROACH IN CITY MANAGEMENT  
AND AN EVALUATION RELATED TO THE CITIES OF TURKIYE  
KENT YÖNETİMİNDE “MERHAMETLİ ŞEHİR” YAKLAŞIMI VE TÜRKİYE  
KENTLERİNE İLİŞKİN BİR DEĞERLENDİRME

Murat SEZİK

<sup>1</sup> Doç. Dr. İnönü Üniversitesi, SBKY Bölümü, Kentleşme ve Çevre Sorunları Ana Bilim  
Dalı, ORCID 0000-0003-4512-2346

**Özet**

Günümüz dünyasında kent yönetimleri en az merkezi yönetimler kadar önemli bir hale gelmiştir. Görev, yetki ve sorumlulukları devlet sistemi içerisinde belirlenen kent yönetimleri Türkiye'nin kamu yönetimi sisteminde yerel yönetimler olarak tanımlanmıştır. 1980'li yıllarla beraber yaşanan “Desantralizasyon” uygulamaları bir yanda yerel yönetimlerin görev ve sorumluluklarını artırırken diğer yandan siyasi, idari ve mali açılardan rahatlatmış, bu rahatlamayla beraber yerel yönetimler, mahalli müşterek ihtiyaçların karşılanmasında önceki dönemlere oranla daha yeterli hale gelmiştir.

Kent halkının yerel yönetimlerden talepleri 1980'li yıllarla beraber artmış, daha iyi bir yaşam için gerekli altyapı hizmetlerini almak, kentte güvenlik içerisinde ve sağlıklı bir şekilde yaşayabilmek, kent yoksullarının yaşamları için destek birimlerinin oluşturulması, engellilerin kent mekânlarına erişimlerinin kolaylaştırılması gibi beklentiler ortaya çıkmıştır. Ayrıca kent halkı yerel yönetimlerden, kentin tarihsel kökeninin bilincinde olan, kentin kültürel birikimine saygı duyan, kent mimarisinde “gözün vicdanı” na önem veren, kentte adil paylaşımı önemseyen idareciler istemektedir. Fakat bu istekleri ancak kent halkına ve kente karşı merhametli yaklaşabilen yöneticiler sağlayabilir. Zira merhamet kelimesi sözlüklerde “Bir kimsenin veya bir başka canlının karşılaştığı kötü durumdan dolayı duyulan üzüntü, acıma” şeklinde tanımlanırken, merhamet insanı başkalarına iyilik ve yardım etmeye yönlendiren duygu olarak ifade edilebilir.

Bu çalışmada Merhamet kavramı iki farklı bağlamda ele alınmaktadır. Bunlardan birincisi yerel yöneticilerin canlı bir organizma olan kente karşı merhametli olmaları gerekliliği ikinci olarak da kent halkına karşı merhametli politikalar ve uygulamalar benimsemeleridir. Çalışma literatür taraması, gözlem, doküman incelmesi gibi nitel araştırma yöntemleri ile gerçekleştirilmiştir. Araştırma bulgularında ise Türkiye kentlerinde yerel yönetim uygulamalarının çok büyük oranda merhametli şehir uygulamalarından oldukça uzakta, rant merkezli ve partizanca uygulamaların hakim olduğu görülmüştür.

**Anahtar Kelimeler:** Yerel yönetimler, Merhametli Şehirler, Yerel Siyaset

**Abstract:**

In today's world, city governments have become at least as important as central governments. City governments, whose duties, powers and responsibilities are determined within the state system, are defined as local governments in Turkey's public administration system. The "Decentralization" practices that took place in the 1980s, on the one hand, increased the duties and responsibilities of local governments, and on the other hand, relieved them in political,

administrative and financial terms. With this relief, local governments became more adequate in meeting local common needs compared to previous periods.

The demands of urban people from local governments increased in the 1980s, and expectations such as receiving the necessary infrastructure services for a better life, living safely and healthily in the city, creating support units for the lives of the urban poor, and facilitating access to urban spaces for the disabled emerged. In addition, the people of the city want administrators from local governments who are aware of the historical origins of the city, respect the cultural heritage of the city, give importance to the "conscience of the eye" in urban architecture, and care about fair sharing in the city. However, these demands can only be met by administrators who can be compassionate towards the people and the city. While the word compassion is defined in dictionaries as "sadness, pity felt for the bad situation faced by a person or another living being", compassion can be expressed as the emotion that directs people to do good and help others.

In this study, the concept of Compassion is discussed in two different contexts. The first of these is that local administrators must be compassionate towards the city, which is a living organism, and the second is that they must adopt compassionate policies and practices towards the people of the city. The study was carried out with qualitative research methods such as literature review, observation and document review. In the research findings, it has been seen that local government practices in Turkish cities are largely dominated by profit-centered and partisan practices, far from compassionate city practices.

**Keywords:** Local governments, Merciful city, Local Politics

## NAZİM HİKMƏT YARADICILIĞI

Aynur BƏDƏLOVA

Azərbaycan Dövlət Pedaqoji Universitetinin müəllimi

### XÜLASƏ

Nazim Hikmət özünün romantik ruhlu, tutqun pafoslu, dərin məzmunlu əsərləri ilə müasir türk ədəbiyyatının inkişafına böyük təsir göstərmişdir. Şair uşaq yaşlarından şeirlər yazmağa başlamış və onun bir çox şeirlər toplusu kitab şəklində müxtəlif dövrlərdə nəşr edilmişdir. Məqalədə Nazim Hikmət şeirlərinin mövzusu, şeirlərindən nümunələr və təhlillər öz əksini tapmışdır. Bildiyimiz kimi Nazim Hikmət şeirlərinin bədii inikasınca yeniliklərlə yanaşı, məhəbbət, ölüm-qalım, mübarizlik, əsirlik və azadlıq, haqlı tərəf və istismar, vətən sevgisi kimi həyatın və dünyanın önəmli problemləri öz əksini tapmışdır. O, öz dövrünün keçmiş və indiki hadisələrini əsas götürərək, bəşəriyyətin acınacaqlı vəziyyətini, müharibəni, səfalət və açlığı, xüsusən də bu vəziyyətin saf uşaqların həyatına təsirinin səbəb və nəticələri ilə üzə çıxarıb, tənqid etmişdir. Bununla belə görkəmli şairin yaradıcılığı həm türk ədəbiyyatşünaslığında həm də azərbaycan ədəbiyyatşünaslığında nə qədər araşdırılmış olsa belə onun şeirlərinin arxasında gizləndə dərin fikirlər ümmanını təhlil edib bitirmək mümkün deyil. Türk xalqı bu böyük sənətkar ilə qürur duyur və onun yaradıcılıq irsini yüksək qiymətləndirir.

*Açar sözlər:* şair, şeir, sənətkar, mövzu, yaradıcılıq, ədəbiyyat

### ÖZET

Nazım Hikmet, romantik ruhlu, dərin içerikli eserleriyle modern Türk edebiyatının gelişiminde büyük etki yaratmıştı. Şair, çocukluğundan itibaren şiir yazmaya başlamış ve şiir koleksiyonlarının birçoğu farklı zamanlarda kitap halinde yayınlanmıştır. Nazım Hikmet'in şiirlerinin konusu, şiirlerinden örnekler ve tahliller makalede yansıtılmıştır. Bildiğimiz gibi Nazım Hikmet'in şiirleri yeniliklerin yanı sıra aşk, yaşam ve ölüm, mücadele, esaret ve özgürlük, hak ve sömürü, vatan sevgisi gibi hayatın ve dünyanın önemli sorunlarını da yansıtır. Yaşadığı dönemin geçmişteki ve günümüzdeki olaylarından yola çıkarak insanlığın içler acısı durumunu, savaşı, yoksulluğu ve açlığı, özellikle bu durumun masum çocukların hayatları üzerindeki etkilerini ortaya çıkarmış ve eleştirmiştir. Ancak seçkin şairin eserleri hem Türk edebiyat araştırmalarında hem de Azerbaycan edebiyat araştırmalarında ne kadar incelenmiş olursa olsun, onun şiirlerinin arkasında saklı olan derin düşünce okyanusunu analiz etmek ve bitirmek mümkün değildir. Türk halkı bu büyük sanatçıyla gurur duyuyor ve onun yaratıcı mirasını çok takdir ediyor.

*Anahtar Kelimeler:* şair, şiir, sanatçı, mövzu, yaratıcılık, edebiyat

### GİRİŞ

Nazim Hikmət özünün romantik ruhlu, tutqun pafoslu, dərin məzmunlu əsərləri ilə müasir türk ədəbiyyatının inkişafına böyük təsir göstərmişdir. O, həm mübariz ictimai xadim, həm də istedadlı şair, nasir və dramaturq idi. Lakin poeziya onun yaradıcılığının əsas istiqamətini, istedadının ən qüvvətli tərəfini təşkil edirdi. Bütün yaradıcılığını xalqının azadlığı, xoşbəxt həyatı uğrunda mübarizəyə həsr etdiyi vətəninə, xalqını sevdiyinə görə şair iztirablı, çətin və



keşməkeşli bir həyat yolu keçib, fasilələrlə ömrünü həbsxanalarda keçirib, vətəmindən uzaqlarda yaşamağa məcbur olub. Şair XX əsrdə yaşayıb yaratmışdır. Şair uşaq yaşlarından şeirlər yazmağa başlamış və onun bir çox şeirlər toplusu kitab şəklində müxtəlif dövrlərdə nəşr edilmişdir.

Onun məşhur şeirlərindən “Sərviliklərdə”, “Günəşi içənlərin mahnısı”, “Orada tanış olduğlarım”, “Arvadıma məktub”, “Yer üzündə bir insan”, “Dəvət” (1) və s. misal çəkmək olar.

Xarakter olaraq mübariz olan Nazim Hikmətin şeirlərinin hər sətirində də mübarizlik ruhunu hiss etmək mümkündür.

Yolçu, Şərqə isə yolun, onda sən

Hər daşı müqəddəs xərəbəyə bax!

O yerdə son damla qanını tökən

Yaralı igidlər vuruşur qoçaq. (1. səh 230)

Qoçaq, mübariz igidlərin vətənpərvərliyini xüsusilə vurğulayaraq öz vətənə olan əzmini də ifadə etməyə müvəffəq olmuş şairin əzmkalığı oxucunu heyran edir. Nazim Hikmətin yaradıcılığını tədqiq edənlərin əksəriyyəti onu inqilab şairi adlandırırlar. Bu, əbəs yerə deyil. Şair yaşadığı dövrdə baş verən heç bir ictimai-siyasi məsələlərdən yan keçməmiş, çəkinmədən hər bir hadisəyə münasibət bildirmiş və bəzən etiraz səsini ucaltmışdır. Bildiyimiz kimi, XX əsr ictimai-siyasi hadisələrin həm dünyada, həm də Türkiyədə geniş vüsət aldığı bir vaxt idi. Bütün bu baş verənlər onun yaradıcılığına öz əksini göstərmiş və bədii ifadəsini tapmışdır.

Bu bir türkü:

toprak çanaqlarda

günəşi içənlərin türküsü!

Bu bir hörgü:

alov bir saç hörgüsü!

qıvranıyor;

Qanlı,qızıl bir məşalə kimi yanıyor,

əsmər alınlarında

bakır ayaqları çıplaq qəhrəmanların! (2. Səh.33)

Nazim Hikmət bu şeirdə iyirmi gün günəşi görmədən İzmirdə yeraltı mətbəə üçün çuxur qazan qəhrəmanlardan yazmışdır. Onların əziyyətli günlərinin təsvirini verməklə onlara dəstək olduğunu söyləmiş və bir daha şairin xalqının qəhrəman və zəhmətkeş kütləsinin həyatına laqeyd olmadığını göstərmişdir.

Yaşadığı bütün çətinliklərə baxmayaraq, Nazim Hikmət həyata olan sevgisindən əl çəkməmiş, hətta həyatının ən iztirablı anlarında belə ruhunu incitməyə imkan verməmiş, yeganə təsəllisi və yoldaşı sevimli şeirləri ilə həyatına davam etmişdir. Onun həbsxanada yeganə ümidi və sevgisi şeirləri olmuşdur. Şeirləri sayəsində özünü xalqına, vətəninə, ölkəsinə yaxın hiss etmişdir. Şairin şeirlərdəki gözəl, melodik duyğu və səmimiyyət hər bir oxucunun emosional dünyasına təsir göstərməyi bacarmış və bundan sonra illər keçsə də duyğular daha da dərinləşmiş formada özünü göstərməkdə davam edəcəkdir.

Nazim Hikmət şeirlərinin bədii inikasında yeniliklərlə yanaşı, məhəbbət, ölüm-qalım, mübarizlik, əsirlik və azadlıq, haqlı tərəf və istismar, vətən sevgisi kimi həyatın və dünyanın önəmli problemləri öz əksini tapmışdır. O, öz dövrünün keçmiş və indiki hadisələrini əsas götürərək, bəşəriyyətin acınacaqlı vəziyyətini, müharibəni, səfalət və aclığı, xüsusən də bu vəziyyətin saf uşaqların həyatına təsirinin səbəb və nəticələri ilə üzə çıxarıb, tənqid etmişdir.

Təslim olmamaq, inanmaq və müqavimət göstərmək onun həyat fəlsəfəsinin və poeziyasının əsas istiqamətidir. O, bir çox şeirlərində ümid bəsləməyindən, ümid və gələcəyə inamdan və parlaq günlərin hələ qabaqda olduğuna olan böyük arzularından və qurduğu gözəl xəyallarından danışır. Professor Elman Quliyev Nazim Hikmət haqqında yazılarının birində qeyd edir: “Şair hansı mövzuda yazmasından, hansı məsələyə toxunmasından asılı olmayaraq ilk növbədə insan-vətəndaş mövqeyindən çıxış edir. İstər ictimai-siyasi, istər məhəbbət, istər təbiət təsvirli, istərsə də fəlsəfi və s. şeirlərində bu mövqe dəyişmir, özünəməxsus şair müdaxilə və münasibətlərində qeyri-adi poetik ifadə heyranlıq doğurur.” (3)

Şair şeirlərində bəşəriyyətin və dünyanın xoşbəxt gələcəyinin əməyin qüdrətindən qaynaqlanacağına inanan yaradan və istehsal edən, əziyyət çəkməyin nə olduğunu yaxşı bilən fəhlə sinfinə tam inam bəsləyir. Bu inamla o, təkcə aşağı təbəqənin şairi deyil, həm də bütün bəşəriyyəti əhatə edən hədsiz sevgisi ilə “dünya şairi”dir. Nazim Hikmət ictimai hadisələrə həssas yanaşmasına görə, bələdçi kimi cəmiyyətin bütün təbəqələrini müdafiə edən bu dünyagörüşü və baxışı, həmçinin yazıları ilə “sosial realist” şair olaraq xalqın sevimlisinə çevrilir. Ona görə, şair bəşəriyyətin gələcəyi üçün mübariz mövqedə olmalı, yaşadığı bütün mənfi hadisələrə baxmayaraq ümitsizliyə qapılmamalıdır. O, realist olmalı və bunu edərkən, müraciət etdiyi cəmiyyətin başa düşəcəyi dildə aydın, sadə, insanları ürəkdən təsirləndirə biləcək bir dildən istifadə etməlidir ki, xalq üçün faydalı olmağı bacarsın.

Nazim Hikmət yaradıcılığında sevgi şeirlərinin də özünəməxsus yeri vardır. O, eyni zamanda “sevgi-məhəbbət şairi” olaraq oxucuların qəlbində yer tapmışdır.

Seviyorum seni!

ekmeği tuza banıp yer gibi

Geceleyin ateşler içinde uyanarak,

ağzımı dayayıp musluğa su içer gibi.

Ağır posta paketini

neyin nesi belirsiz,

telaşlı, sevinçli, kuşkulu açar gibi

Seviyorum seni! (4)

Şair burada sevginin gücündən danışmış və məhəbbət duyğularını bütün mahiyyəti ilə ortaya çıxarmağa müvəffəq olmuşdur. Eyni zamanda Nazim Hikmət həbsxanada olarkən həyat yoldaşına da çoxlu sayda şeirlər yazmış və hisslərini, qəlbindən keçənləri onunla bölüşmüşdür. Bu şeirləri şair məktub şəklində yazdığı üçün elə məktub adlandırmışdır. Bu cəhətdən şairin “Arvadıma məktub” şeirini misal göstərmək olar.

Bir tanem!

Son mektubunda:

Başım sızlıyor, yüreğim sersem! diyorsun.

'Seni asarlarsa seni kaybedersem;

diyorsun;

yaşıyamam!

Yaşarsın karıcığım,

kara bir duman gibi dağılır hatıram rüzgarda; yaşarsın kalbimin

kızıl saçlı bacısı! (5)

Burada şair həyat yoldaşını ittiham edir. Onu tez unudacağını, yoxluğuna rahat öyrəşə biləcəyini deyərək amansız həyatın unutqan olduğunu dilinə gətirir.

Nazim Hikmət deyəndə ağla sərbəst misralar, tez-tez istifadə olunan qafiyələr və yaxud nadir bir-birini tamamlayan sonluqlar, uzun misralardan sonra getdikcə qısalmağa başlayan qırıq simli birləşmələr gəlir. Bu qafiyələrin, birləşmələrin içində dayanan isə dərin məna, dəqiq fikirlər və dəyərli mülahizələrdir. Görkəmli şairin yaradıcılığı həm türk ədəbiyyatşünaslığında həm də Azərbaycan ədəbiyyatşünaslığında nə qədər araşdırılmış olsa belə onun şeirlərinin arxasında gizlənəndə dərin fikirlər ümmanını təhlil edib bitirmək mümkün deyil. İllər keçdikcə onun şeirlərinə yeni baxışlar onun nə qədər dərin və zəngin bədii irsinin olduğunu göstərən cəhətlərdən biri kimi yenidən geniş təhlillərə cəlb olunacaq və daha başqa aspektlərdən tədqiqata cəlb ediləcəkdir. Türk xalqı bu böyük sənətkar ilə qürur duyur və onun yaradıcılıq irsini yüksək qiymətləndirir.

## ƏDƏBİYYAT

1. Elman Quliyev. Türk xalqları ədəbiyyatı. Bakı. Elm və Təhsil, 2017, 632 səh
2. Nazim Hikmət. Seçilmiş əsərləri. Bakı. Şərq-Qərb, 2009, 520 səh
3. <http://www.anl.az/down/meqale/xalqcebhesi/2019/fevral/635488.htm>
4. <https://siir.sitesi.web.tr/nazim-hikmet/seviyorum-seni.html>
5. <http://siir.me/karima-mektup>

## XX ƏSRİN 20-Cİ İLLƏRİNDƏ AZƏRBAYCAN SOVET UŞAQ ƏDƏBİYYATININ TƏŞƏKKÜL DÖVRÜ

AYGUN AHMADOVA

Azərbaycan Devlet Pedagoji Üniversitesi, 0000-0002-2464-2513

### Özet

Azərbaycan Sovyet çocuk edebiyatının bir sonraki aşaması 20. yüzyılın 20'li yıllarıdır. Milli çocuk edebiyatı örneklerinin temel ve önemli aşaması sayılan bu dönem, yeni bir oluşum bulunduğu bir dönemdir. 1920'li yıllarda özellikle bu dönemde Sovyet çocuk edebiyatının bir sonraki dönemi başlar. Yeniden gelişme aşamasına giren bu edebiyat, fikir-sanatsal ve teorik açıdan yazarlarıyla diğer edebiyatlardan farklılaşmıştır. Çocuk edebiyatının sosyal ve politik rolü birçok faktör tarafından belirlendi. Ekim Devrimi'nden (25 Ekim 1917) sonra ülkede yaşanan ağır ekonomik ve siyasi sorunların çözümü, Sovyet çocuk edebiyatının güncel ideolojiye uygun olarak gelişmesini ve içerik oluşumunu önemli ölçüde etkilemiştir. Halk eğitimi alanının çocuk edebiyatının konu açısından gelişimine katkı sağlaması, çocuk edebiyatının yeni bir içerikle gelişmesi olarak değerlendirilebilir. Azerbaycan dilindeki alfabe reformları asırlık yazı geleneklerine ve zengin edebiyata bağlıdır. 20. yüzyılın 20'li yıllarının sonuna kadar Azerbaycan dilinin yazımı Arap alfabesine dayanıyordu ve ancak 1928'de Latin alfabesine geçildi. Arap alfabesinin ıslahı alanında ilk girişim 1860'lı yıllarda M.F. Ahundzade tarafından ortaya atılmış ve daha sonra bu fikir birçok Azerbaycanlı aydın tarafından desteklenmiştir. 1906 yılında Bakü'de toplanan öğretmenler kongresinde aktif görev alan Süleyman Sani Ahundov, Arap alfabesinin ıslahı konusunda faydalı bir girişimde bulundu ve bu kongrede ana dilde program hazırlamakla görevli komisyona seçildi. Ancak alfabe reformu alanında ilk pratik adımlar, Mayıs 1918'de Azerbaycan'ın bağımsızlığının ilan edilmesinden sonra atıldı. Azerbaycan'da alfabe reformu, ülkede iktidarı zorla ele geçiren Bolşevikler tarafından gerçekleştirildi. Azerbaycan Milli Meclisi'nin 11 Ekim 1928'deki 4. oturumunun kararıyla cumhuriyet Latin alfabesine geçti. Bu yıllarda Azerbaycan'da esas olarak iki edebiyat grubu faaliyet gösteriyordu: 1. Bolşevik ideolojisine hizmet eden "ilerici edebiyat"ın temsilcileri; 2. Türkçülüğe daha yakın olan "gerici edebiyat" taraftarıydılar. İkinci gruptaki yazarlar bazı hatalar yapmış olsalar da, 1. gruptaki temsilciler aslında milli edebiyatın gelişmesi için çalışan, onu yeni türlerle zenginleştirmeye çalışan seçkin yazarlardı. Bu yıllarda yeni dönemin pathos imajı M.S. Ordubadi, T. Shahbazi (Simürg), S. Vurgun, S. Rustam, M. Mushfig, A. Shaig ve çeşitli sanatlardan tanınmış sanatçıların eserlerine yansıyor. türler ve yeni yaratılan Sovyet edebiyatının teorik ve estetik sorunlarının çözümüne yönelik eğilim giderek güçlendi. Azerbaycan Sovyet çocuk edebiyatının gelişmesinin sorunlarına yönelik bilimsel makaleler farklı zamanlarda basın sayfalarında yer almasa da bu gerekli alanın güncel sorunlarına kısmen değinilmiştir.

**Anahtar kelimeler:** gelişme, mevcut, kongre, alfabe, parlamento, ulusal

### Summary

The period of development of Azerbaijani Soviet Ushaq literature is the 20th years of the XX century. This period, which is considered the main and important stage of the samples of national children's literature, is a period in which he finds a new formation. In the 1920s, especially in this period, the period of rebirth of Soviet children's literature begins. This





Azərbaycan dilində Əlifba islahatları çox əsrlik yazı ənənələrinə və zəngin ədəbiyyata bağlıdır. XX əsrin 20-ci illərinin sonuna kimi Azərbaycan dilinin yazısı ərəb qrafikasına əsaslanmış, yalnız 1928-cu ildə latın qrafikalı əlifbaya keçilmişdir. Ərəb əlifbasının islah olunması sahəsində ilk təşəbbüs XIX əsrin 60-cı illərində M.F.Axundzadə tərəfindən irəli sürülmüş və sonradan bu ideya bir çox Azərbaycan ziyalıları tərəfindən dəstəklənmişdir. 1906-cı ildə Bakıda çağırılan müəllimlər qurultayında fəal iştirak edən Süleyman Sani Axundov ərəb əlifbasını islah etmək üçün faydalı təşəbbüs göstərmiş, həmin qurultayda ana dilində proqram tərtib etmək üçün ayrılan komissiyaya seçilmişdir. Lakin əlifba islahatı sahəsində ilk praktiki addımlar 1918-ci ilin mayında Azərbaycanın müstəqilliyi elan olunduqdan sonra atılmışdır.

1918-ci ilin dekabrında milli hökumət yeni Azərbaycan əlifbasının layihəsini hazırlamaq məqsədilə xüsusi komissiya yaratmışdı. Komissiyaya üç müxtəlif layihə təqdim olunsa da, Abdulla bəy Əfəndiyevin hazırladığı və Azərbaycan yazısının latın qrafikasına keçirilməsini nəzərdə tutan layihə bəyənilmişdir.

Latın qrafikalı Azərbaycan əlifbasının layihəsi 1919-cu il avqustun 20-dən sentyabrın 1-nə kimi Bakıda keçirilmiş Azərbaycan müəllimlərinin qurultayında təsdiq edildikdən sonra parlamentin müzakirəsinə verilmişdir. Lakin aprel işğalı 1920-ci illərdə milli hökumətə bu layihəni reallaşdırmağa imkan vermədi.

Azərbaycanda əlifba islahatını ölkədə hakimiyyəti zor gücünə ələ keçirmiş bolşeviklər reallaşdırdı. Azərbaycan MİK 4-cü sessiyasının 1928-ci il 11 oktyabr tarixli qərarı ilə respublika latın əlifbasına keçdi.

Azərbaycan əlifbasının islahatı respublikada dil quruculuğuna təkan verdi. Azərbaycanın dilçi alimlərinin bilavasitə iştirakı ilə XX əsrin 20-ci illərinin sonunda respublikanın əzsaylı xalqlarının – ləzgilərin, avarların, saxurların, tatların, talışların, kürdlərin, udinlərin latın qrafikalı əlifbaları yaradıldı. Həmçinin, bu məhdud çərçivəli siyasi sistem bütün ədəbi sənətkarlardan inqilab mövzusunda daha çox yer verməyi təkidlə tələb edirdi.

Bolşevik partiyasının ədəbi yaradıcılığa qarşı atdığı bu məcburi addım, XX əsrin əvvəllərindən yeni yaradıcılıq çığırı ilə inkişaf etmiş, gerçək həyat hadisələrinə realist baxışlarına və janr əlvanlığına görə ictimaiyyətin nəzər-diqqətini cəlb etmiş, çoxsaylı oxucuların rəğbətini qazanmış milli ədəbiyyatımıza da öz mənfi təsirini göstərdi.

Qurulmuş imperiyanın ideya-siyasi baxışlarına uyğun olan yeni ədəbiyyatın yaradılması əsas məqsəd kimi qarşıya qoyulduğuna görə, imperiya tərkibinə zorla daxil edilmiş xalqların qədim klassik ədəbi irsi və bu dövrə qədərki inkişaf prosesi nəzərə alınmadı. SSRİ adı altında məharətlə maskalanmış rus hökuməti müvafiq əzsaylı xalqları imperiya tərkibinə daxil etmək yolu ilə ölkənin ictimai-siyasi həyatını kəskin şəkildə dəyişdirdiyi kimi, həmçinin, mədəni həyatına da nüfuz etməyə, millilikdən uzaq olan mədəniyyətin və ədəbiyyatın yaradılmasına nail olmağa çalışırdı. Bunun üçün sadədən mürəkkəbə doğru planlı inkişaf yolu müəyyən edilmişdi. Xüsusilə, yeni nəslə mövcud ifrat ideologiyanın tələblərinə tabe etdirmək, uşaq və gənclərin məqsədli tərbiyəsi üçün yeni forma və məzmunlu ədəbiyyatın yaranış istiqamətini müəyyən etmək başlıca məqsədlərdən biri idi.

Hakimiyyət “yeni insan yaratmaq” üçün ədəbiyyatı mühüm bir məfkurə alətinə çevirmişdi. Bu təzadlı ədəbi prosesin yaranışı dövründə uşaq ədəbiyyatı xüsusi təsirə məruz qalmışdı. Sovet ədəbiyyatının mərhələli inkişaf istiqaməti mövcud real həyatın tələblərinə deyil, əsasən Sov.İKP MK-nın və SSRİ Nazirlər Sovetinin müəyyən etdiyi siyasi-ideoloji qərarlara əsaslanırdı. Bu ideologiyaya canla-başla xidmət edən müəlliflərin əsərləri kütləvi tirajla çap olunur, pafoslu ibarələrlə təriflənir, ali dövlət mükafatlarına təqdim olunurdu.



Partiyanın 1924-cü ildə çağırılmış XIII qurultayının qəbul etdiyi “Mətbuat haqqında” qərarında qeyd edilmişdi: “Uşaq ədəbiyyatında sinfi, beynəlmiləl tərbiyə, əmək tərbiyəsi cəhətlərini qüvvələndirmək məqsədilə partiyanın ciddi nəzarəti və rəhbərliyi altında uşaqlar üçün ədəbiyyata girişmək lazımdır. Xüsusilə pioner ədəbiyyatının nəşri işini genişləndirmək, komsomola kömək olmaq üçün bu işə partiya, həmkarlar və sovet təşkilatlarını cəlb etmək lazımdır”.

Buradan göründüyü kimi, uşaq və gəncləri bolşevik ideologiyası səmtinə istiqamətləndirmək məqsədilə “uşaqlar üçün ədəbiyyata girişmək lazımdır”. Eyni zamanda yeni mündəricəli sovet uşaq ədəbiyyatı yaradılmalıdır. Bu zəruri ədəbiyyat vasitəsilə yeni nəsilə ideoloji tərbiyəni möhkəmləndirmək, kövrək beyinləri təmiz lövhəni xatırladan uşaqları bu istiqamətdə formalaşdırmaq əsas məqsədlərdən biri idi. Partiyanın qərar və qətnamələri sovet uşaq ədəbiyyatının inkişafına ideya istiqaməti verməklə yanaşı, onun elmi-nəzəri əsaslarını təkmilləşdirməyi, yeni buraxılan kitabların bədii keyfiyyəti məsələlərini zəruri bir problem kimi qarşıya qoyurdu. Yəni, hakimiyət nəyin bahasına olursa-olsun, özünün iqtisadi və mədəni tarazlığını tənzim etməli, qurduğu dövlətin strukturuna uyğun olan cəmiyyətin mənəvi-ideoloji tərbiyəsi üçün yeni konsepsiya hazırlamalı, “kim proletariata xidmət etmək istəyirsə, o, bütün millətlərdən olan fəhlələri birləşdirməklə “öz” və “özgə” milli burjuaziyası ilə qəti mübarizə aparmalı” idi.

Uşaq ədəbiyyatının yaradıcılıq inkişafını təmin etmək məqsədilə bütün ictimai-siyasi təşkilatlar səfərbər olunmuş, hətta onlara bu ədəbiyyatı ideoloji səmtə istiqamətləndirmək səlahiyyəti verilmişdi. Vahid siyasi partiyanın – Sov.İKP-nin və onun Mərkəzi Komitəsinin ədəbi qüvvələrin yaradıcılıq fəaliyyətinə yerli-yersiz müdaxiləsi ədəbiyyatın öz imkanlarından aşağı səviyyədə inkişafına səbəb olurdu.

RK(b)P MK-nın “Bədii ədəbiyyat sahəsində partiya siyasəti haqqında” 18 iyun 1925-ci il tarixli qətnaməsi ədəbi prosesə olan müdaxiləni bir qədər də rəsmiləşdirdi. 1926-cı ildə yeni nəslin siyasi-ideoloji inkişafına istiqamət verən çox müddətli tədbirlər planı işlənib hazırlandı. Uşaq müəssisələrinin açılması, yeni məktəblərin fəaliyyəti və digər məsələlərlə yanaşı, uşaq mətbuat orqanlarının – qəzet və jurnalların tez bir zamanda yaradılması zəruri hesab edildi. Çünki yaradılacaq yeni kütləvi informasiya və təbliğat vasitələri yeni nəslin kommunist əxlaqının formalaşmasına böyük təsir göstərə bilərdi.

Bu səbəbdən, 1922-ci ilin yanvar ayında Moskva şəhər komsomol təşkilatı kommunist uşaq qruplarının yaradılması barədə müzakirələr keçirdi və ilk gənc kəşfiyyat dəstələri yaradılması barədə qərar qəbul etdi. Lakin ilk təşəbbüs inzibati binanın olmaması səbəbindən baş tutmadı. Təxminən bir il keçəndən sonra – 15-16 yanvar 1923-cü ildə qarşıya qoyulan məqsədin həlli imkanları reallaşdı. Moskva və Leninqradda (Sankt-Peterburqda) ilk pioner qəzet və jurnallarının çapı başlandı: “Pioner” (1924) jurnalı çap olundu. Həmçinin, bir sıra uşaq jurnalları bu mədəni prosesin təsiri ilə respublikamızda bir neçə adda qəzet və jurnalın nəşrinə başladı: “Qırmızı günəş”, “Qızıl gənclik”, “Məktəb yıldızı” jurnalları (1920-1926-cı illər) meydana gəldi. Lakin bu jurnallar bir neçə nömrə çıxandan sonra öz fəaliyyətlərini dayandırmalı oldular. Uşaq mətbuatının qısa müddətli, fasilələrlə çıxmasına səbəb isə əsasən, gənc nəslin savadsızlığı, abunəçilərin sayca azlığı, nəşr vəsaitinin və çap materiallarının çatışmaması və mətbəə xərclərinin vaxtında ödənilmə bilməməsi idi. Bütün bu səbəblər istər-istəməz çap işini ləngidir, bəzi hallarda isə nəşrin birdəfəlik dayanmasına gətirib çıxarır, uşaq ədəbiyyatının inkişafına öz mənfi təsirini göstərirdi.

20-ci illərdə Azərbaycanda yaradılmış “Hümmət” təşkilatı və onun rəhbərliyi ilə açıq fəaliyyət göstərən “Gənc qızıl qələmlər” cəmiyyəti mövcud bolşevik mətbuatlarına zəhmətkeş xalq arasından çıxmış yüzlərlə kadr cəlb etmişdi və bu kadrlar müxtəlif qəzet və jurnallarda

çalışırdılar. Bu cəmiyyət üzvlərinin qarşısına fəhlə və kəndlilərin zövqünə uyğun gələn ədəbiyyat yaratmaq tələbi qoyulmuşdu. Bu dövrün ədəbi prosesini tədqiq etmiş ədəbiyyatşünas R.Tağıyev yazırdı: Bu ədəbiyyat sosializm cəmiyyətində özünə layiq mövqe tutmalı, zəhmətkeş kütləni irəliyə aparmalı idi. Cəmiyyət qısa müddətdə xalqın hüsn rəğbətini qazanmışdı. “Gənc qızıl qələmlər” təşkilatı “Ədəbiyyat cəmiyyəti”ni get-gedə sıxışdırırdı.

20-ci illər ədəbiyyatı nisbətən bir sıra uğurlar əldə etsə də, bu ədəbi proses çox mürəkkəb və ziddiyyətli idi. Məsələn, “20-ci illərin əvvəllərində yaranmış bir sıra nəsr əsərlərində inqilabi hərəkatın təsvirində partizançılıq, kortəbiilik meyilləri ön plana çəkilir, bitkin real obrazlar, fərdiləşdirilmiş xarakterlər ya heç yaradılmır, ya da inqilabi kütlələrin ümumiləşdirilmiş, bir qədər mücərrəd obrazı fonunda zəif və solğun verilir”.

İctimai-siyasi və ideoloji vəziyyət dəyişdikcə özünün yazıçılıq manerasına sadıq qalan, gerçək həyat hadisələrini dərk etmək baxımından əsərlərinin mövzu, məzmun və formasına müxtəlif rakurslardan yanaşan, müasir ədəbi prosesə münasibətdə fərqli nəzəri estetik mövqedə dayanan sənətkarların yaradıcılıq siması daha aydın görünməyə başladı. Yaradıcılıqların əsas dövrü Oktyabr inqilabına qədərki illərə təsadüf edən bir sıra görkəmli sənətkarlar yeni mövzulara da nüfuz edərək öz əsərlərini yaratdılar. C.Məmmədquluzadə, C.Cabbarlı, Ə.Haqverdiyev, S.S.Axundov, A.Şaiq və sair qələm sahibləri yaradıcılıq axtarışları ilə ictimaiyyətin diqqətini özlərinə cəlb edə bildilər. Yeni cəmiyyətin saflaşdırılması naminə köhnə quruluşun nöqsanlı cəhətləri geniş təsvir və tənqid olunur, müasir cəmiyyətin gətirdiyi yenilikləri göstərmək meyilləri daha qabarıq nəzərə çarpırdı. C.Məmmədquluzadənin “Danabaş kəndinin məktəbi” (1921), C.Cabbarlının “Əhməd və Qumru”, “Qara Qənbər” (1924), Ə.Haqverdiyevin “Bəxtsiz cavan” (1926), A.Şaiqın “Məktub yetişmədi” (1926), “İldırım” (1927) və sair əsərləri göstərmək mümkündür. Bu illərdə həmçinin S.S.Axundov “Qan bulağı”, “Ümid çırağı”, “Cəhalət qurbanı” (1923), “Qatil uşaq” (1924), “Mister Qreyin köpəyi”, “İki dost, iki düşmən” (1927) və sair adda uşaqlarda maraq doğuran hekayələrini qələmə almışdı.

Bu illərdə M.S.Ordubadı, T.Şahbazi (Simürğ), S.Vurğun, S.Rüstəm, M.Müşfiq, A.Şaiq və digər tanınmış sənətkarların müxtəlif janrlı yaradıcılığında yeni dövrün pafoslu təsviri öz əksini tapır, yeni yaranmış sovet ədəbiyyatının nəzəri-estetik problemlərinin həllinə olan meyl tədricən güclənirdi. Müxtəlif vaxtlarda mətbuat səhifələrində Azərbaycan sovet uşaq ədəbiyyatının inkişaf problemlərinə həsr edilmiş elmi məqalələr az nəzərə çarpsa da, bu zəruri sahənin qarşısında duran aktual məsələlər qismən işıqlandırılırdı.

Bu illər Azərbaycanda fəaliyyət göstərən əsasən iki ədəbi qruplaşma mövcud idi: 1.Bolşevik ideologiyasına xidmət göstərən “mütərəqqi ədəbiyyat”ın nümayəndələri; 2.Daha çox türkcülüyə meyilli olan “mürtəcə ədəbiyyat”ın tərəfdarları idi. İkinci qrupa aid olan yazarlar müəyyən yanlışlığa yol versələr də, 1-ci qrup nümayəndələri, əslində milli ədəbiyyatın inkişafı üçün çalışsın, onu yeni janrlarla zənginləşdirmək istəyi ilə çırpınan görkəmli qələm sahibləri idi.

Ə.Cavad şeir yaradıcılığını tamamilə uşaqlara həsr etməsə də, onların bədii-estetik ehtiyaclarını müəyyən qədər ödəməyə çalışmışdır. Onun yaradıcılıq yolunu diqqətlə araşdırdıqda “Uşaqlığım”, “Yazım, gəl, baharım, gəl”, “Quşlara”, “Almasım üçün”, “Qızım üçün”, “Ayla Günəş”, “Beşik” və sair poetik effektiv, şirin dilli, orijinal üslubda uşaq şeirlərinə rast gəlmək mümkündür. Bu xüsusiyyətləri uşaqların çöhrəsində şən əhvali-ruhiyyə yaradan “Uşaqların əylənməsi üçün” adlı yumoristik şeirində də görmək olur:

*Toyuqlarım xoruzsuz,*

*Dərdinə qalmaq gərək.*

*Bir kilo buğda verir*

*Bir xoruz almaq gərək.  
Qışda soyuq güc eylər,  
Qutuya salmaq gərək. –  
Sabah desin quqquluqu,  
Qalmasın səndə yuxu.*

Şairin folklor motivli “Novruz şeirləri” də uşaqlar üçün yazılmış poetik nümunələr kimi diqqəti cəlb edir. “Yaza xitab”, “Böyük çillə”, “Kiçik çillə”, “Xıdır Nəbi”, “Yel baba”, “Qarının borcu”, “Boz ay” şeirlərilə şair qışın son dövrü ilə bahar fəslinin gəlişi arasında mövcud olan təbii, mərhələli dövrləri uşaqlara poetik misralarla başa salır.

### **Ədəbiyyat**

1. Azərbaycan ədəbiyyatı tarixi üç cildə, II-cild. Bakı-1960, 905 səh.
2. Dünya uşaq ədəbiyyatı kitabxanası “S.S.Axundov” Gənclik, Bakı-1985, 421 səh.
3. Namazov Q. 1920-ci illərdə Azərbaycan uşaq ədəbiyyatı. ADU-nun Elmi əsərləri. Dil-ədəbiyyat seriyası, 1977, №3
4. Nəbiyev B. Uşaq ədəbiyyatını böyük tələblər səviyyəsinə. Azərbaycan, 1971, №8

ON THE ESTABLISHMENT OF CHILDREN'S LITERATURE IN THE 20S OF THE  
XX. CENTURY JALIL MAMMADGULUZADE AND SULEYMAN SANI  
AKHUNDOV ROLE OF

XX.YÜZYILIN 20'Lİ YILLARINDA ÇOCUK EDEBİYATININ  
KURULUŞU ÜZERİNE JALİL MEMMADGULUZADE VE SÜLEYMAN SANI  
AKHUNDOV'UN ROLÜ

XX ƏSRİN 20-Cİ İLLƏRİNDƏ UŞAQ ƏDƏBİYYATININ YARANMA TARİXİNDƏ  
CƏLİL MƏMMƏDQULUZADƏNİN VƏ SÜLEYMAN SANİ AXUNDOVUN ROLU

AYGUN AHMADOVA

Azərbaycan Devlet Pedagoji Üniversitesi, 0000-0002-2464-2513

**Özet**

C.Memmedguluzade, 25 yıldır faaliyet gösteren "Molla Nasreddin" dergisini Sovyet devletinin iç ve dış düşmanlarına karşı mücadele eden aktif bir organ haline getirdi. Din ve hurafeyi, cehaleti ve bayağılığı eleştirmede derginin hizmeti büyüktür. Celil Memmedguluzade büyük bir kısa öykü yaratıcısıdır. Onun yazdığı ünlü hikaye "Posta Kutusu", Azerbaycan hikaye anlatımının bir programıdır. "Posta Kutusu", "Usta Zeynal", "İran'da Özgürlük", "İlgili", "Rus Kızı", "Sakallı çocuk" öyküleri Azerbaycan edebiyatında öykü türünde yaratılmış klasik şaheserlerdir. Celil Memmedguluzade'nin hikâyeleri dünya edebiyatının özgün örnekleri olarak değerlendirilmeyi hak etmektedir. Celil Memmedguluzade'nin kısa hikâyelerinde devrin büyük meseleleri ustalıkla dile getirilmiştir. Onun "Kamança" adlı öyküsü, Azerbaycan edebiyatında Karabağ sorununu konu alan ilk edebi eserdir. Bu eser, Anavatan'ın savunması için her türlü fedakarlığı yapmaya hazır kahraman yüzbaşı gibi vatansever bir Azerbaycanlının da en yüksek insani duygulara sahip olduğunu ortaya koyan dramatik bir ifadedir. "Kamança" eseri Azerbaycan edebiyatında minyatür oyunun mükemmel bir örneğidir. Minyatür oyun türü Celil Memmedguluzade'nin dramaturjiye kazandırdığı ve vatandaşlık hakkı kazandığı etkili ve anlamlı küçük sahnelerden oluşur. "Çay masası" Azerbaycan edebiyatının ilk minyatür alegorik oyunu, eğlenceli bir çocuk dramasıdır. Büyük bir yazar, dramaturjide tek bir perdeden oluşan, belirli bir olayı veya fikri yansıtan bir dizi küçük oyunun yaratıcısıdır. "Oyunbazlar", "Lanet", "Lal" oyunları sahnelenen oyunlar olmayıp, okunmak için (gerçek anlamda) minyatür oyunlar şeklinde yazılmıştır. Celil Memmedguluzade'nin "Lal" adlı oyunu Azerbaycan edebiyatında pantomim minyatür oyununun eşsiz bir örneğidir. Celil Memmedguluzade'nin trajikomedisi "Annemin Kitabı", Azerbaycan edebiyatının milli bağımsızlığa, milli birliğe ve Azerbaycanlılık ideallerine adanmış en mükemmel dramasıdır. "Annemin kitabı" milli-manevi öz farkındalık, vatanseverlik, milli birlik ve bağımsızlık üzerine bir ders kitabıdır. Süleyman Sani Ahundov (1875-1939). Süleyman Sani Ahundov, 20. yüzyıl gerçekçi Azerbaycan edebiyatının ilerici geleneklerine bağlı bir yazardır. Eserlerinde yaşadığı hayatın sanatsal tasvirini belli görsellerle yorumlayan yazar, büyük can kaybının tarihsel ve politik önemini çocuklar içinde anlatmış, olayların özelliklerini geniş ölçekte dile getirmiş, eski dünyanın çürümüşlüğüne sanatsal bir şekilde ifade etti. Süleyman Sani'nin 20. yüzyıl Azerbaycan çocuk edebiyatının oluşumuna ve gelişmesine büyük katkısı olmuştur. Adib, "Korkunç Masallar" (1912-1914) başlığı altında

yazdığı "Ahmed ve Meleyke", "Abbas ve Zeyneb", "Nuraddin", "Garaja Gyz" adlı eserleriyle Azerbaycan çocuk edebiyatına şekil, içerik ve üslup açısından yenilikler getirmiştir. "Garaja kızı" (1913), yazarın düzyazı eserinin bir şaheseridir. Yazar, edebiyatımızda ilk kez Karaca kızının şahsında yorgun, çok etkileyici, parlak, aynı zamanda trajik, unutulmaz bir çalışan aile çocuğu imajı yaratmış, asil hayalleri onda somutlaştırmıştır. Bu eserin ortaya çıkmasından önce Azerbaycan çocuk edebiyatında böyle bir kalite göremiyorduk. "Karaçay Kızı" benzersiz sanatsal, sosyal-ahlaki ve estetik değeriyle klasik Avrupa ve ve Rus çocuk edebiyatı örnekleri arasında öne çıkan bir eserdir.

**Anahtar kelimeler:** *dergi, plansız, uluslararası, olaylar, çalışkanlık, emperyalizm*

### Abstract

C.Mammadguluzade turned the "Molla Nasreddin" magazine (which was active for 25 years) into an active organ fighting against the internal and external enemies of the Soviet state. The service of the magazine is great in criticizing religion and superstition, ignorance and vulgarity. Jalil Mammadguluzade is a great creator of short stories. The famous story "Mailbox" written by his master is a program of Azerbaijani storytelling. The stories "Mailbox", "Usta Zeynal", "Freedom in Iran", "Concerning", "Russian girl", "Bearded boy" are classic masterpieces created in the genre of stories in Azerbaijani literature. Novel-like stories of Jalil Mammadguluzade deserve to be considered original examples of world literature. In the short stories of Jalil Mammadguluzade, the great issues of the time were skillfully expressed. His story "Kamancha" is the first literary work dedicated to the Karabakh conflict in Azerbaijani literature. This work is a dramatic statement that presents that a patriotic Azerbaijani like the heroic centurion, who is ready to make any sacrifice for the defense of the Motherland, also has the highest human feelings. The work "Kamancha" is a perfect example of a miniature play in Azerbaijani literature. The miniature play genre consists of effective and meaningful small scenes that Jalil Mammadguluzade brought to the dramaturgy and earned the right to citizenship. "Tea table" is the first miniature allegorical play in Azerbaijani literature, an entertaining children's drama. A great writer is the creator of a series of small plays that reflect a specific event or idea, consisting of one act in dramaturgy. The plays "Oyunbazlar", "Lanet", "Lal" are not staged plays, but are written in the form of miniature plays (in a good sense) to be read. Jalil Mammadguluzade's play "Lal" is a unique example of pantomime miniature play in Azerbaijani literature. Jalil Mammadguluzade's tragicomedy "My Mother's Book" is the most perfect drama in Azerbaijani literature dedicated to national independence, national unity and the ideals of Azerbaijaniness. "My mother's book" is a textbook on national-spiritual self-awareness, patriotism, national unity and independence. Suleyman Sani Akhundov (1875-1939). Suleyman Sani Akhundov is a writer related to the progressive traditions of 20th century realist Azerbaijani literature. The writer, who interprets the artistic description of the life he lived in his works, explains the historical and political significance of the great loss of life in the plight of children, expressed the characteristics of the events in a broad way, and expressed the rottenness of the old world in an artistic way. Suleyman Sani has made a great contribution to the formation and development of 20th century Azerbaijani children's literature. Adib brought innovations in form, content, and style to Azerbaijani children's literature with his works "Ahmed and Maleyka", "Abbas and Zeynab", "Nuraddin", "Garaja Gyz" written under the title "Frightful Tales" (1912-1914). "Garaja girl" (1913) is a masterpiece of the writer's prose work. For the first time in our literature, the writer has created a tired, very impressive, bright, at the same time tragic, unforgettable image of a child from a working family in the person of Karaca girl, and embodied noble dreams in her. Before the appearance of this work, we did not observe such a quality in Azerbaijani children's literature. "The Karachay Girl" is a



work of art that stands out among the examples of classic European and Russian children's literature with its unique artistic, social-moral, and aesthetic value.

**Keywords:** *magazine, unplanned, international, events, hardworking, imperialism*

## GİRİŞ

Cəlil Məmmədquluzadə 1905-cı ildən 1917-ci ilə qədər Tiflisdə, 1920-ci ilin ortalarında Cənubi Azərbaycana gedir. Qısa müddətli səyahətdən sonra o, Təbrizə gəlir. Burada böyük çətinlikdən sonra “Molla Nəsrəddin” jurnalının nəşrinə icazə alaraq, jurnalın səkkiz nömrəsini çıxarmağa müfəffəq olur. “Molla Nəsrəddin” jurnalını (1922) 1931-ci ildən etibarən Bakıda çap etdirməyə başlayır. Böyük demokrat 1922-ci ildə jurnalın birinci nömrəsində Sovet hakimiyyətini alqışlayaraq yazırdı: “O şey ki, qoca Molla Nəsrəddinin qəlbinə və məzacına hər babətdən müvafiqdir – onun adı Şuradır.

Şura üsuli-idarəsi.

Şükür elərim vicdanıma ki, ölmədim və arzu etdiklərimə çatdım”.

C.Məmmədquluzadə “Molla Nəsrəddin” jurnalını (25-il fəaliyyət göstərmiş) Sovet dövlətinin daxili və xarici düşmənlərinə qarşı mübarizə aparan fəal bir orqana çevirmişdi. Din və mövhümatı, cəhalət və avamlığı şiddətli tənqid atəşinə tutmaqda jurnalın xidməti böyükdür. C.Məmmədquluzadə özünəməxsus şirin, sadə bir üslub, kəskin satira və aydın ifadə ilə köhnəliyin qalıqlarını, sovet idarələrinə soxulmuş bürokrat, tənbel və yaramaz ünsürləri qamçılıyır, Sovet hökumətinin nailiyyətlərini oxuculara çatdırır.

Birinci beşillik plan haqqında: “Plansız yaramaz bizim Şura quruluşumuzda iş görmək” deyən C.Məmmədquluzadə, ümumi-icbari təhsil haqqında: “Biz görürük ki, ümumi-məcburi savad yolunda bu saat Şura hökuməti heç vaxt və heç bir əsrdə görünməyən tədbirlər görür” deyirdi.

C.Məmmədquluzadə beynəlxalq irticanın ifşasına jurnalda xüsusi yer verir, Amerika-İngiltərə imperializminin alçaq qəsbkarlıq siyasətini nifrətlə damğalayır. İmperializm siyasətinə qarşı böyük tədqiqatçı aşağıdakı sözlərlə çıxış edir: “Ey dünyanın zəhmətkeşləri! İndi ki, güclülər sizi ayaqlamaq üçün bir-biri ilə əlbir olurlar, sizin də bircə çarəniz: birləşmək və birləşib onlara qarşı çıxmaqdır”.

İran nefti üstündə rəqabət aparan Amerika və İngiltərə imperialistlərinin vəhşi iştahlarını ifşa edən jurnal yazır: “İngilislərlə amerikalılar İran nefti üstə bir-biri ilə it sümük üstündə boğuşan kimi boğuşurlar”.

“Molla Nəsrəddin” jurnalında bədii ədəbiyyat, incəsənət, ədəbi tənqid haqqında da bir sıra qiymətli və maraqlı məqalələr çap edilirdi. C.Məmmədquluzadə öz realist əsərlərinə sadıq qalaraq həyatı doğru göstərən və tərbiyəvi əhəmiyyətə malik olan bədii əsərlərə yüksək qiymət verir, əksinə, həyatdan uzaq olan, oxucuların və tamaşaçıların tərbiyəsini pozan ideyasız səhnə əsərlərini kəskin tənqid edirdi.

Cəlil Məmmədquluzadə kiçik hekayənin böyük yaradıcısıdır. Onun ustad qələmindən çıxmış məşhur “Poçt qutusu” hekayəsi Azərbaycan hekayəçiliyinin proqramıdır. “Poçt qutusu”, “Usta Zeynal”, “İranda hürriyyət”, “Nigarançılıq”, “Rus qızı”, “Saqqallı uşaq” hekayələri Azərbaycan ədəbiyyatında hekayə janrında yaradılmış klassik şedevrlərdir. Cəlil Məmmədquluzadənin novellavari hekayələri dünya ədəbiyyatının da orijinal örnəkləri sayılmağa layiqdir. Cəlil Məmmədquluzadənin kiçik hekayələrində zamanın böyük mətləbləri məharətlə ifadə olunurdu.

“Bəlkə də qaytardılar” hekayəsi” C.Məmmədquluzadənin sovet dövründə yazdığı əsərlər içərisində öz ideyası, bədii dəyəri və mövzusu etibarlı ilə xüsusi yer tutur. Müəllif bu hekayədə zəhmətkeş xalqın qəddar düşmənlərini ifşa etmişdir. Biz burada Sovet hakimiyyəti illərində öz



varını və dövlətini itirmiş Bakı milyonerlərinin və Gəncə mülkədarlarının satirik boyalarla çəkilmiş surətlərini görürük. Əsərdə göstərilir ki, vaxtı ilə fəhlə və kəndliləri istismar edib varlanmış olan bu tüfeylilər ağalıqlarının geri qayıdacağı haqqında hələ də boş xəyaldadırlar.

C.Məmmədquluzadənin “Sirkə”, “Şeir bülbülləri”, “Molla Fəzləli”, “Konsulun arvadı”, “Buz”, “Baqqal Məşədi Rəhim”, “Qeyrət” “ Anamın kitabı”, “Danabaş kəndinin məktəbi”, “Dəli yığıncağı”, “Kamanca”, “Qurbanəli bəy”, “Kişmiş oyunu”, “Zırrama” və bir sıra başqa hekayələri insanların problemlərinə həsr edilən mövzulardır.

Bu hekayələrdən başqa o, mövzusu sovet həyatından alınmış “Yığıncaq” adlı bir pyes də yazmışdır. Bu əsərdə qolçomaq Qalaş bəy və Şahmar bəyə qarşı kəndlilərin mübarizəsindən bəhs olunur. Öz xırman yerini geri qaytarmağa cəhd edən Qalaş bəy kəndlilərin ciddi müqavimətinə rast gəlir.

“Kamança” Azərbaycan ədəbiyyatında Qarabağ münaqişəsinə həsr olunmuş birinci bədii əsərdir, vətən torpaqlarının müdafiəsi üçün hər cür fədakarlığa hazır olan Qəhrəman yüzbaşı kimi vətənpərvər azərbaycanlının həm də ən yüksək insani hisslərə malik olduğunu təqdim edən dramatik bəyanatdır. “Kamança” əsəri Azərbaycan ədəbiyyatında miniatür pyesin mükəmməl nümunəsidir. Miniatür pyes janrı Cəlil Məmmədquluzadənin dramaturgiyaya gətirərək vətəndaşlıq hüququ qazandırdığı təsirli və mənalı kiçik səhnəciklərdən ibarətdir. “Çay dəsgahı” Azərbaycan ədəbiyyatında ilk miniatür alleqorik pyes, əyləncəli uşaq dramıdır. Böyük ədib dramaturgiyada bir pərdədən ibarət olub, konkret bir hadisəni və ya ideyanı əks etdirən kiçik pyeslər silsiləsinin yaradıcısıdır. “Oyunbazlar”, “Lənət”, “Lal” pyesləri səhnəyə çıxarımaq üçün yox, oxunmaq üçün miniatür pyes şəklində yazılmış lezedramalardan ibarətdir. Cəlil Məmmədquluzadənin “Lal” pyesi Azərbaycan ədəbiyyatında pontomim miniatür pyesin bənzərsiz nümunəsidir.

Cəlil Məmmədquluzadənin “Anamın kitabı” tragikomedyası Azərbaycan ədəbiyyatında milli istiqlala, milli birlik və azərbaycançılıq ideallarına həsr olunmuş ən mükəmməl dram əsəridir. “Anamın kitabı” – milli-mənəvi özünüdərk, Vətəncilik, milli birlik və müstəqillik dərslidir. “Anamın kitabı” – əsərdəki üç qardaşın komediyası, Ananın faciəsi, Gülbaharın dramıdır. Cəlil Məmmədquluzadənin təqdimatında Gülbahar obrazı gələcək yeni Azərbaycanın simasıdır. “Anamın kitabı”ndakı Zəhrabəyim Ana obrazı – Vətənin, Gülbahar milli istiqlalın rəmzidir. “Anamın kitabı” – Azərbaycanın tale kitabıdır. “Anamın kitabı” – Azərbaycan ədəbiyyatının möhtəşəm azərbaycançılıq abidəsidir.

Cəlil Məmmədquluzadə öz yaradıcılığı ilə, Azərbaycan xalqının milli oyanışında əvəzsiz rol oynamışdır. Xalqımızın milli şüurunun formalaşmasında məhz “Molla Nəsrəddin” jurnalının və Mirzə Cəlil Məmmədquluzadənin fəaliyyətinin rolu misilsizdir... Cəlil Məmmədquluzadənin yaradıcılığında Azərbaycanın bütün milli xüsusiyyətlərini, eyni zamanda ümumbəşəri dəyərləri əks etdirən fikirlər bizim milli ideologiyamızın əsasıdır və həmin ideologiyamızın yaranması üçün böyük bir vasitə olmuşdur.

Süleyman Sani Axundov XX əsr realist Azərbaycan ədəbiyyatının mütərəqqi ənənələri ilə bağlı olan bir yazıçıdır. Əsərlərində yaşadığı həyatın bədii təsvirini müəyyən təsuratlarla şərh edən yazıçı, uşaqların acınacaqlı vəziyyətində baş verən böyük insan tələfatının tarixi və siyasi əhəmiyyətinin açıqlayır, hadisələrin xüsusiyyətlərini geniş ölçüdə ifadə edərək, köhnə dünyanın çürüklüyünü bədii şəkildə ifadə edirdi.

1908-ci ildə S. S. Axundov, A.Şaiq, M.Mahmudbəyov və başqa qabaqcıl maarif xadimləri ilə birlikdə Azərbaycan pedaqoji fikri tarixində mütərəqqi bir hadisə olan məşhur "İkinci il" dərsliyini tərtib etmişdir. Dərsliyin müəllifləri yenicə oxuyub yazmağa başlayan Azərbaycanlı uşaqlara çatdırmaq istədikləri tərbiyəvi fikirləri sadə, aydın, uşaq təfəkkürünün tez dərk edə

biləcəyi bir üslubda qələmə almışdılar. Bununla həm də dilimizin alınmalarla doldurulmasına qarşı çıxaraq Azərbaycan dilinin saflığını qoruyub saxlamışlar. Süleyman Sani olduqca həssas, şagirdlərin qəlbinə yol tapa bilən ustad müəllim idi. Bu keyfiyyət onun geniş psixoloji, pedaqoji biliyə malik olmasından irəli gəlirdi. Bakıdakı yoxsul ailələrdən olan yüzrlərlə uşaq onun dostu idi. O özünün yüksək mənəvi keyfiyyətləri, qabaqcıl fikri, ensiklopedik biliyi, ciddiliyi, səmimiyyəti, tələbkərliliyi ilə ictimaiyyətin dərin hörmətini qazanmışdır. Təsadüfi deyildir ki, Süleyman Saninin direktor olduğu məktəb onun adı ilə çağırılırdı.

1918-ci ildə Bakıda sovet hakimiyyəti qurulanda o, Azərbaycanda ilk maarif komissarı kimi maarif sahəsində böyük həvəslə çalışmışdır. Xalq maarifi işində Süleyman Saninin xidməti onun ictimai-pedaqoji fəaliyyətində parlaq, şərəfli hadisədir. O, tərcümeyi-halında yazır: "1918-ci ildə mən cəlb olunmuş üzv sifəti ilə xalq maarifi işində işləmişəm... Buradakı əsas işim - zəhmət məktəbləri üçün proqram düzəltmək, məktəbləri avadanlıqla təchiz etmək, Bakı şəhəri və rayonlarındakı maarifçilərin bütün həyatını siyahıya alıb yoxlamaqdan ibarət idi".

1920-ci il mayın 25-də Gəncə qiyamı yatırıldıqdan sonra həmin il iyun ayının əvvəlində belə bir qiyam Qarabağda baş verir. Qiyamı yatırmaq üçün ciddi tədbirlər hazırlanır. XI Ordu hissələri Qarabağa gəlir. AK(b)P MK və Azərbaycan İnkilab Komitəsi Dadaş Bünyadzadə və Çingiz ildirimi Qarabağa göndərir. Azərbaycan İnkilab Komitəsi tərəfindən göndərilən nümayəndələr sırasında Süleyman Sani də vardı. 1920-ci ildə Qarabağ İnkilab Komitəsinin qərarı ilə Süleyman Sani bir sıra partiya və dövlət tapşırıqlarını yerinə yetirir. Həmin il avqustun 9-da Qarabağ vilayəti maarif şöbəsinə müdir təyin edilir. O, maarif işində həvəslə işləyir; Qarabağ və Zəngəzurda məktəb, uşaq evi, klub, qiraətxana və başqa mədəni-maarif ocaqlarının açılmasında fəal iştirak edir. Azərbaycanda mədəni maarif işlərinin möhkəmlənməsinə durmadan çalışırdı. 1922-ci ildə S.Sani Axundov M.Mahmudbəyov, S.Əbdürrəhmanzadə, F.Ağzadə, A.Şaiq, Ə.Əfəndizadə ilə birlikdə "Yeni türk əlifbası" dərsliyini yazır. Həmin ildə o, "Azərbaycan ədib və şairlər ittifaqının sədrliyinə seçilir və ədəbi gəncliyin tərbiyələnməsi üçün böyük əmək sərf edir. 1923-cü ildən nəşrə başlayan "Maarif və mədəniyyət", "Şərq qadını" jurnallarında dövrün tələbləri ilə səsleşən bir sıra hekayələrini çap etdirir. S.S.Axundov Azərbaycan teatrının əlli illiyi münasibəti ilə Ə.Haqverdiyev, N.Vəzirov, T.Şahbazi, S.Qənizadə, Ə.Cəfərzadə ilə birlikdə "Azərbaycan-türk teatrosunun müxtəsər tarixçəsi"ni yazır. 1923-cü ildə Bakıda Azərənəşrin nəzdində məktəbdənkənar oxu kitabları tərtib edən komissiyanın işində fəal çalışır. Bütün bu və başqa dəlillər göstərir ki, 20-ci illərdə Süleyman Sani xalqın ictimai-mədəni inkişafı üçün böyük əmək sərf etmiş, ictimai xadim kimi xalqın etimadını qazanmışdır.

S.Saninin bədii yaradıcılığının yeni yüksəliş mərhələsi 1920-ci illərdən başlayır. O, sovet dövrü Azərbaycan dramaturgiyasında ilk dramın - "Laçın yuvası" (1921) müəllifi olduğu kimi, inqilabi mövzulu pyeslər; "Çərxi-fələk" (1921), "Qaranlıqdan işığa" (1921), realist faciə - "Eşq və intiqam" (1922) və komediya janrının ilk nümunələri də - "Molla Nəsrəddin Bakıda" (1921), "Şahsənəm və Gülpəri" (1921), "Bir eşqin nəticəsi" (1922), "Yeni həyat" (1923) onun qələmindən çıxmışdır. S.S.Axundovun Azərbaycan dramaturgiyası tarixində novatorluğu ondadır ki, o, zamanın yeni tələblərini, yeni inqilabi məsələlərini 1921-ci ilin aprelində yazıb qurtardığı "Laçın yuvası" dramında və bir sıra başqa pyeslərində göstərə bilmişdi. Yuxarıda adlarını çəkdiyimiz səhnə əsərlərində S.Saninin realizmi yeni keyfiyyət kəsb edir. Bu keyfiyyətin sovet dövrü Azərbaycan ədəbiyyatında ilk nümunəsini "Laçın yuvası"nda görürük. Yazıçı bu əsərində dramaturgiyamıza qəhrəmanlıq pafosu, xalq mənafeyini hər şeydən üstün tutan Cahangir kimi bir surət gətirmişdir. Akademik M.Arif "Laçın yuvası" haqqında yazır ki, bu dram, eyni zamanda, ədəbiyyatımızın böyük bir qələbəsi idi. Əsərdə inqilabi qüvvələrin əksinqilabçılarla apardığı mübarizə barışmaz toqquşmalarda təzahür edir. Mülkədar Əmiraslan ağa ilə Cahangirin mübarizəsi daban-dabana zidd olan ideyaların çarpışmasıdır. Yeniliklə

köhnəliyin, sosialist şüuru ilə bəy, mülkədar şüurunun mübarizəsi əsərdə əsas konflikt kimi sakitləşməyən, hadisədən-hadisəyə gərginləşən situasiyalarda verilir. Belə barışmaz konflikti dramaturgiyamıza gətirməklə Süleyman Sani böyük bir sənətkarlıq istedadı nümayiş etdirmişdir. "Laçın yuvası"nda Əmiraslan ağanın intiharı, Cahangirin ailəsinin başına gələn faciə, Cahangir üçün bir növ nikbin faciə xarakteri daşıyır ki, bu da əsərin mövzusu ilə əlaqədar olaraq Süleyman Saninin dramaturgiyamıza gətirdiyi yeni keyfiyyət idi. Dramın finalında yeniliyin köhnəliyə qalib gəlməsi əsərə nikbinlik, qəhrəmanlıq ruhu aşılayır. Bununla da Cahangirin ailə tragizmi kölgədə qalır. Bu tragizm yeniliyə zidd olan qüvvələrin faciəsinə çevrilir. "Laçın yuvası" kamil ideya-bədii xüsusiyyətləri ilə seçilən sovet dövrü ilk Azərbaycan dramıdır. Sovet hakimiyyətinin qurulmasının ildönümü münasibəti ilə pyes yazmaq üçün elan edilən dövlət müsabiqəsində bu əsər birinci mükafata layiq görülmüşdür. "Laçın yuvası"nın əlyazmalarının biri üzərində böyük yazıçımız Ə.Haqqverdiyev bu əsərin "Ənəmə layiq" olduğunu göstərmişdir. "Eşq və intiqam" isə beş pərdə, yeddi şəkildə realist faciədir. Əsərin mövzusu bolşevik inqilabından əvvəlki Azərbaycanda insanları fəlakətə salan vəhşi adət-ənənələrdən, mustəbid mülkədar və bəylərin törətdiyi qanlı faciələrdən, gəncliyin bu müsibətlərdən xilas olmaq cəhdlərindən, onların azad məhəbbətindən, haqsızlığa qarşı mübarizə edənlərin həyatından bəhs edir. Professor Məmməd Cəfər sovet dövrü ilk Azərbaycan dramları haqda məqaləsində yazır: "Deyirlər ki, "Eşq və intiqam" faciəsi səhv olaraq bir-birini sevən bacı-qardaşın faciəsidir. Ona görə də guya süni, uydurma bir hadisədir. Bu, əlbəttə, yanlış, dərinədən düşünlənməmiş söylənən bir fikirdir. Əsil həqiqəti axtarsaq, bu əsərdə iştirak edən adamların hamısının faciəsi bir yerə toplanaraq ümumi bir faciə, müəyyən bir dövrün, zamanın, məişət tərzinin, bir üsuli-idarənin faciəsidir". Əsərdə qanlı adət-ənənələri davam etdirən bəy-mülkədar zümrəsinin nümayəndəsi Şahbaz bəydir. O, pul gücünə Həcər xanımı özünə arvad etmişdir. Şahbaz bəy və Həcər xanım xəttində dramaturq, feodal-burjua ailəsindəki ziddiyyətləri olduqca real, bədii boyalarla qələmə almışdır. Həcər xanımın simasında qadının günahsız müqəssir, hüquqsuz kölə vəziyyətini, mənəvi iztirablarını, Şahbaz bəyin şəxsində isə pulun, çirkin feodal əxlaqının ailəni necə dağıtdığını görürük. Realist dramaturq S.Sani göstərir ki, feodal-burjua cəmiyyətindəki əxlaqsızlıq çox təbii olaraq Çingiz və Zöhrə xanım kimi günahsız müqəssirlər doğurur. Buna görə şahbaz bəylərin özbaşınalığı, ancaq çingizlərin, zöhrələrin müsibətinə bais olmaları ilə məhdudlaşmır. Bu nöqtəyi-nəzərdən Çingiz intihardan əvvəl üsyankar bir dillə: "Məni öz bacıma aşiq yetirməkdə fikrin nədir, ey çərxi-fələk?" deməsi çox mənalıdır. Çingiz realist, tragik qəhrəmandır. O, ağır dəqiqələrdə əlçatmaz gözəl arzularla yaşamaq istəmir. Bacısına aşiq olduğunu bilib intihar etməsi, xəstə mülkədar-burjua əxlaqının məişətdə törətdiyi faciəni ümumiləşdirir, digər tərəfdən insanların sevgi hisslərinin yüksək əxlaqi prinsiplərini ləkələməkdən qoruyur, saf ailə-məişət normalarının müqəddəsliyini təsdiq edir. "Eşq və intiqam" ilhamla yazılmış əsərdir. Burada surətlərin intellektual aləmi, fərdi xüsusiyyətləri əlvan realist boyalarla təsvir olunmuş, öz xarakteri, ədası, hərəkət və düşüncə tərzilə bir-birindən fərqlənən surətlər yaradılmışdır. Əsərdəki obrazlar canlı, dolğun və təsirli verilmişlər. Faciə həm də gözəl insani sifətlərin qabarıq verilməsi baxımından 20-ci illərin dramaturgiyasında yeni hadisə idi. M.F.Axundovdan sonra dramaturgiya janrının inkişafı tarixində böyük rolu olan S.S.Axundov "Tənqid-təbliğ teatri" yaratmaqla dramaturgiya janrına yeni bir nəfəs verdi.

S.S.Axundovun "Tənqid və təbliğ" teatrında tamaşaya qoyulan pyesləri də o dövrün tələblərinə cavab verən əsərlər idi. "Çərxi-fələk" (1921) pyesində dramaturq, istismarçı sinfin inqilabi mübarizə yolu ilə devrildiyini simvolik şəkildə əks etdirir, fəhlə sinfinin bu mübarizədə hegemonluğunu Bahadır surətində göstərməyə çalışır. Yazıçının maraqlı pyeslərindən biri də "İki yol" (1922) əsəridir. Pyesin konflikti yeniliklə köhnəliyin mübarizəsi üzərində qurulmuşdur. Əsərin qəhrəmanı gənc ziyalı, aktyor Məmməddir. O, azad, saf məhəbbətin tərəfdarıdır, eyni zamanda teatri kəsərli, əhəmiyyətli tərbiyə vasitəsi hesab edir və təbliğ etdiyi

bu qayəyə qarşı duranlarla mübarizə aparır. Keçmişdən qalma mənfi adət-ənənələrin tənqidi, yeni əxlaq normalarının köhnə mühafizəkar əxlaqi normalar üzərində qələbəsi, komediyada müsbət surətlərdən cəsarətlə istifadə etmək meyli Süleyman Saninin "Molla Nəsrəddin Bakıda", "Şahsənəm və Gülpəri", "Bir eşqin nəticəsi", "Yeni həyat" məzhəkələrinin ideya bədii xüsusiyyətlərini təşkil edir. Sovet dövrü Azərbaycan dramaturgiyasında bioqrafik formada yazan ilk sənətkar Süleyman Sanidir. Onun "Molla Nəsrəddin Bakıda" məzhəkəsi böyük inqilabçı-demokrat C.Məmmədquluzadəyə həsr edilmişdir. Burada o, Molla Nəsrəddin surətini ilk dəfə səhnəyə çıxarır, onun köhnəliyə qarşı çevrilən satirik gülüşünün ictimai məzmununu açır, Cəlil Məmmədquluzadənin bir şəxsiyyət kimi bəzi xarakterik sifətlərini göstərir. "Şahsənəm və Gülpəri"nin konflikti hüququnu anlayan, ictimai həyata atılmaq istəyən qadınlar ilə yeniliyə qarşı çıxan köhnə fikirli ərlərin mübarizəsi üzərində qurulmuşdur. Komediyanın finalında ərlər öz səhvlərini başa düşüb arvadları ilə barışır, mədəni həyata qədəm qoyurlar. "Bir eşqin nəticəsi" komediyasının konfliktini də yeniliklə köhnəliyin mübarizəsi təşkil edir. Dramaturq, azyaşlı qıza evlənmək istəyən qoca Kərbəlayı Nəbi kimi tüfeyliləri gülüş hədəfi edir. Dramaturqun yeniliyi ondadır ki, o, feodal əxlaqının gülünclüyünü, ölümə məhkumluğunu komik vəziyyətlərdə göstərməklə yanaşı, yeni insanın qələbəsini də əks etdirir. Ailə və məişətdə yeniliklə köhnəliyin mübarizəsini təbii situasiyalarda, bitkin süjet xəttində göstərən məzhəkələrindən biri də "Yeni həyat"dır. Bu əsərdə qaldırılan məsələlər də çox aktual, ictimai-siyasi əhəmiyyətə malikdir. Dramaturq burada usta imanların dindarlığını tənqidə tutur, yeniliyi qəbul etməyənləri acı yumorla tənqid edir. Süleyman Sani həm də orijinal nasirdir. Bizə məlum olan ilk hekayələri bunlardır: "Qonaqlıq" (1905), "Kövkəbi-hürriyyət" (1905), "Yuxu" (1905). Azərbaycan ədəbiyyatında məzmun, forma, üslub etibarını ilə yeni olan bu klassik əsərləri ədib, 1905-ci il inqilabının təsiri ilə yazmışdır. Professor Mir Cəlil Paşayevin dediyi kimi, bu hekayələrdə inqilabi nəğmə ruhu, tərənnüm üsulu əsasdır. Bunlarda qanadlı bir qəlb çırpır... Burada bir xatirə, bir işarə və bəzən ildırım kimi yanıb-sönən bir işıq verilmişdir. Lakin yeni işıqda biz bir aləmi, böyük gələcəyi görürük. Süleyman Sani "Tutu quşu" (1909) hekayəsində də aktual məsələyə toxunmuşdur. Ədib təxminən bir səhifə həcmində olan bu hekayəsində təqlidçiləri, ana dilinə xor baxanları Tutu quşunun simasında ifşa etmişdir. XX əsr Azərbaycan uşaq ədəbiyyatının formalaşmasında, inkişafında Süleyman Saninin böyük xidməti vardır. Ədib, "Qorxulu nağıllar" (1912-1914) başlığı altında yazdığı "Əhməd və Məleykə", "Abbas və Zeynəb", "Nurəddin", "Qaraca qız" əsərləri ilə Azərbaycan uşaq ədəbiyyatına forma, məzmun, üslub yenilikləri gətirmişdir. "Qaraca qız" (1913) ədibin nəsr yaradıcılığının şah əsəridir. Yazıçı Qaraca qızın simasında ədəbiyyatımızda ilk dəfə olaraq zəhmətkeş ailəsindən olan uşağın bitkin, çox təsirli, parlaq, eyni zamanda tragik, unudulmaz surətini yaratmış, onda nəcib arzular təcəssüm etdirmişdir. Bu əsərin meydana çıxmasına qədərki Azərbaycan uşaq ədəbiyyatında belə bir keyfiyyət müşahidə etməyirdik. "Qaraca qız" klassik Avropa və rus uşaq ədəbiyyatı nümunələri arasında belə özünəməxsus bədii, ictimai-əxlaqi, estetik dəyəri ilə seçilən, fərqlənən sənət əsəridir. "Qorxulu nağıllar" başlığı altında yazdığı hekayələrindən biri də "Əşrəf"dir (1914). Bu hekayəni ədib, Əşrəf adlı şagirdinə ithaf etmişdir. Hekayənin süjet xəttində balaca Əşrəfin ata-anasından didərgin düşdükdən sonra Nikolay İvanoviç adlı bir rus müəlliminin himayəsinə alınmasını göstərən canlı, maraqlı bədii lövhələr, müəllifin, uşaq psixologiyasına dərinədən vaqif olmasının əks etdirən epizodlar oxucunun yaddaşında uzun zaman qalır. Süleyman Saninin yazmış olduğu "Qan bulağı" (1923), "Ümid Çırağı" (1923), "Cəhalət qurbanı" (1923), "Nə üçün?" (1925), "Təbrik" (1925), "Sona xala" (1926), "Namus" (1926), "Mister Qreyin köpəyi" (1927), "Son ümid" (1927), "İki dost, iki düşmən" (1927), "Gənc maşinistka və qoca yazıçı" (1935) hekayələri sovet dövrü Azərbaycan nəsrinin ilk nümunələrindəndir. Sağlam qayəli, eyni zamanda aydın, sadə üslubda əlvan boyalarla yazılan bu hekayələrdə ədib, gənc sovet nəsrinin ideya-estetik tələblərinə cavab verən bir sıra aktual məsələlərə toxunmuş və onların bədii həllini verməyə çalışmışdır. Zərərli adət-ənənələrin ifşası,



dini xurafatın qalıqlarına qarşı mübarizə, azərbaycanlı qadınlarının ictimai həyata atılması, yeniliyin köhnəlik üzərində qələbəsi - bu hekayələrdə qabarıq şəkildə əks etdirilmişdir. Ədibin hekayələrini mövzuya iki qismə ayırmaq olar: bunlardan bir hissəsi keçmiş, ikinci qismi isə müasir həyatdan alınmış əsərlərdir. İstər keçmişdən, istərsə də müasir həyatdan aldığı mövzuları yazarkən o, həmişə xəlqiliyə sadıq qalmış yazıçılarımızdan idi. Keçmiş dövrdən yazdığı hekayələrində oxucunu düşündürən, mühakimə yürütməyə sövq edən həzin lirika qabarıq şəkildə nəzərə çarpır. S.S.Axundov nəsrindəki lirizm surətin hissələrini, fikirlərini, vəziyyətini, təsvir etdiyi həyatın konkret nöqtələrini, çox yığcamlıqla əks etdirməyə yönəldilmişdir. "Cəhalət qurbanı", "Ümid çırağı" hekayələrində hadisələr lirik tərzdə hissiyyətlə əks etdirilir. Bu əsərlərdəki lirizmdə ictimai fikirlə hissənin ahəngdarlığı bir məziyyətdir. Lirizm S. Sanidə eyni zamanda estetik, tərbiyəvi qayə daşıyır. Yazıçı lirikanın həm məhəbbət, həm də siyasi formasına müraciət etmişdir. Qan intiqamının, nəsil ədavətinin ifşasına, saf məhəbbətin tərənnümünə həsr edilən "Qan bulağı"nda məhəbbət, zəhmətkeşlərin dözülməz həyatını əks etdirən "Nə üçün?" hekayəsində siyasi lirizmin ünsürləri qabarıq şəkildə görünür. Bu əsərlərdə ədibin təsvir üsulu lirika ilə bağlıdır. Süleyman Saninin keçmiş həyatdan aldığı mövzular əsasında yazdığı hekayələrinin bədii metodunun spesifikasının mühüm bir cəhəti vardır. Ədib "Qaraca qız", "Cəhalət qurbanı", "Ümid çırağı" hekayələrində ağıllı, nəcib, gözəl arzularla yaşayan Qaraca qız, Tamam, məktəbli surətlərinin faciələrində belə bir fikri də açır ki, adlarını çəkdiyimiz gözəl insanlar ölsələr də, öz zəngin mənəviyyəti, insani keyfiyyətləri, xoş niyyət və arzuları ilə onları müsibətlərə düşürən ədalətsiz quruluşdan, bu mühitin çirkin niyyətli adamlarından yüksəkdə dururlar. Obraz və hadisələrin təsvirindəki yığcamlıq, bitkin xarakterlər, hadisələrin təbii inkişafını ustalıqla əks etdirmək, oxucunu düşündürüb müəyyən əxlaqi-tərbiyəvi nəticəyə gətirmək, kompozisiyada xalq ədəbiyyatı nümunələrindən məharətlə istifadə etmək, lirik-publisist ricasatlar müəyyən yer vermək, əhvalatçılıqdan qaçmaq, sadə, aydın, lakonik dil - S.S.Axundov nəsrinin əsas məziyyətlərindəndir. "İctimai rəyin klassik saydığı" qüdrətli sənətkarlardan olan Süleyman Saninin ədəbiyyatımızın inkişafı tarixində böyük xidməti vardır. Onun əsərləri bütün oxucular kimi, məktəblilər tərəfindən də sevilə-sevilə mütaliə edilir. Ədəbi irsinin tərəvəti, ictimai-tərbiyəvi, bədii, estetik məzmunu solmayan bu sevimli yazıçının parlaq xatirəsi xalqın qəlbində yaşayır.

M.F.Axundovdan sonra dramaturgiya janrının inkişafı tarixində böyük rolu olan S.S.Axundov "Tənqid-təbliğ teatri" yaratmaqla dramaturgiya janrına yeni bir nəfəs verdi.

### **Ədəbiyyat**

1. Azərbaycan ədəbiyyatı tarixi üç cildə, II-cild. Bakı-1960, 905 səh.
2. Dünya uşaq ədəbiyyatı kitabxanası "S.S.Axundov" Gənclik, Bakı-1985, 421 səh.
3. Namazov Q. 1920-ci illərdə Azərbaycan uşaq ədəbiyyatı. ADU-nun Elmi əsərləri. Dil-ədəbiyyat seriyası, 1977, №3
4. Nəbiyev B. Uşaq ədəbiyyatını böyük tələblər səviyyəsinə. Azərbaycan, 1971, №8

## STYLISTIC VARIABILITY AND INDIVIDUAL VARIABILITY IN THE LANGUAGE

**FERIDE MEMMEDOVA<sup>1</sup>, Assit. Prof. ULVIYYA NASIROVA<sup>2</sup>,  
SAMIRA HASANOVA<sup>3</sup>**

<sup>1</sup>Odlar Yurdu University, Azerbaijan, ORCID NO.0000-0002-5675-6507

<sup>2</sup>Odlar Yurdu University, Azerbaijan, ORCID NO: 0000-0002-7226-2857

<sup>3</sup>Odlar Yurdu University, Azerbaijan

ORCID NO: 0000-0002-6292-874X

### Abstract

Authors make choices when writing a text: they decide how to organize the material, they plan to present; they choose from available synonyms and syntactic constructions; they target the intended audience for the text. Authors make their choices in different ways and for different reasons. They do it based on their personal preferences, views of the reader, and what they know and like about other similar texts. These choices are visible to the reader as stylistic variation as the difference between two ways of saying the same thing. This variation is quite obvious, because it is a choice between items in the vocabulary, between types of syntactic constructions, between different ways that the text addresses the material from which it is produced. We can say that stylistic variation is a component of intended communication and it gives the reader a tendency to understand the meaning of the text in certain ways.

Managing stylistic choice of a competent author, and learning how to do it well is an art that requires practice and practice. Recognizing stylistic choice is an important component of reading competence so skilled reader must be sensitive to stylistic variation in texts. Consistent situational strategies for making appropriate stylistic choices are the functional strategies of the author and allow readers to identify similarities between individual texts or expressions, thus guiding the reader in understanding them. Such observed examples of language elements are easily found and recognized during statistical analysis and play a useful role in achieving the author's communicative goals.

The detection of stylistic variability in the text provides a sufficient opportunity to determine if there are stylistic differences between the texts. However, statistical analysis of stylistic differences between texts is mostly possible in each specific instance. To study such basic dimensions of change, to make assumptions about which dimensions are reasonable and effective based on the study of the material, to know the linguistic and communicative behavior of people are the main task of stylistic variation today. Stylistic differences vary according to the preferences of the author and the constraints imposed by the situation in which the text was composed. It happens when the readers are asked questions about texts. In questionnaires or interviews, readers mainly express stylistic differences either by describing the source of the text or in terms of text categories, genres. Readers describe genres in terms of usefulness, in terms of the perceived quality of the text in some prescriptive terms, or in terms of the complexity of the text and subject matter.

On further questioning, readers usually claim that leading articles are difficult and challenging, by bringing up subjective qualities such as the credibility of the text, or by making other claims



related to readability or complexity, both lexical and syntactic (and especially on both dimensions simultaneously) discussions.

**Keywords:** express stylistic differences, dimensions, individual texts or expressions, a sufficient opportunity, to make assumptions

## 1. INTRODUCTION

Readers describe genres by describing situations in which the genre is relevant, through experiences of reading the genre, by describing typical themes or content, and only in some very specific cases do readers provide examples of lexical or other linguistic features of the text. It is, of course, impossible to separate stylistic variation into actual variation: the content and form of the text cannot be separated. Certain meanings must always be expressed in certain styles.

It is practically impossible to distinguish between meaning and style, form and content, except in certain special cases. In this case, it is worth asking whether there are formally definable styles beyond the distinctions that current analysis has already given us. Genre is a vague but well-established concept, and genres are clearly defined and negotiated by language use. Early in their reading career, readers learn to distinguish between different genres of text: encyclopedias to children's books, magazines to news, novels to booklets. Genres have reality in their own right, not just as containers or carriers of textual characteristics. Genre analysis is a practical tool for analyzing human activity in many ways in many different fields, some loosely related, some more formal than others. In recent years, genre analysis has expanded to typologies of communicative situations beyond the purely textual, genres vary more than can be achieved by analyzing written text: the range of human possible communicative activity is enormous. wider than the range of possible texts. This discussion mainly concerns written texts, but it should be noted that generalizations to other communicative situations are open and clearly interesting. Each such communicative sphere can be understood to define its own conventions for how communicative action can be performed. When these conventions coalesce into a consistent and coherent socially constructed entity, they direct and limit the space of potential communicative expressions and constitute a genre in which choices are too many and limits to be given none. A text cannot deviate too far from the prototypical expression expected within the genre, or its readers will be confused and hampered in their efforts to understand it.

## 2. METHODOLOGY

Genre conventions form the framework of repeated experience for both authors and readers and the basis of the experience through which communication, its expressions and expressions are understood: participants in communicative situations use style as a way of saving their communicative efforts.

During the study of stylistic variation in the text, this basic premise, which is the effective communicative experience of the participants, should be remembered: they will be the basis for the construction of hypotheses of latent dimensions of the relevant explanatory power. Readers' ideas can be interesting, enlightening and fun to discuss, but hard to codify and put into practice. Although as readers we are good at the task of distinguishing between genres, we are not intellectually trained to do so, and we lack a high-level understanding of how to proceed with this task. In order to provide results useful for both application and understanding of human communicative behavior, research efforts in stylistic analysis must model human performance at least to some degree at the behavioral level.

The relation of variability to language changes as a universal property of language is put forward in various linguistic schools, researches of linguists and the most diverse language materials (K. Mattayer, V. N. Yartseva, N. N. Semenyuk, D. Nerius). Variability is also the main problem in works on historical normalization processes. The idea of directly including variation in the theory of language change as a factor in the historical development of language through the diversity of language structures is widespread. The existence of variants predetermines their interaction, functional division and interaction with the system. Future "changes" that change the language system exist in these processes.

We need to be able to refer to information about utility levels and observe people using documents and textual information to understand what is going on. The factors that determine stylistic variability in a text are controlled by a number of constraints that can be roughly described in terms of three levels of diversity:

- the first and more clearly observable choices are those highly bound and formalized to systems of rules independent of the situation and text, such as orthography, morphology or syntax, which are taught in schools and explicitly stated in the rules of lexis, grammar and writing;
- the second, conditional and habitual, context, situation and genre-related choices, which mainly operate at the level of lexical choice and phraseology;
- thirdly, options at the level of text and information organization, where the author of the text operates with the least formal instructions.

### **3.FINDINGS AND DISCUSSION**

Stylistic variation in the form of language rules is studied by linguists. Compulsorily understood by language users; situational linguistic conventions are more difficult to define and formulate, except as guidelines for the author in terms of appropriateness or even "courtesy"; Constraints on the organization of information are few and rarely explicitly stated, but they are what distinguish a well-written text from a poorly written one. The conventions that a genre carries are sometimes overtly stated, consciously followed by authors, and expected by readers. Other times they are hidden and not so clearly enforced. They can be misunderstood by parties in a discourse without even leading to a complete breakdown. For the purposes of descriptive analysis of texts, variability in genres is explained based on the following aspects;

- a) communicative purpose, which should be adapted to some extent within the set of texts;
- b) the common and generalized style and topical character of the collection of documents, they are also somewhat coherent
- c) the contexts in which the set of texts appeared;
- d) common understanding between the author and the reader about the existence of the genre.

### **4.CONCLUSION AND RECOMMENDATIONS**

So the latter aspect need not be open to all readers or even all authors, but typically genre is something that can be negotiated by experienced authors and experienced readers and is intuitive and beneficial to both parties. Items belonging to a genre are known for appearing in certain contexts and for having some identifiable and characteristic choices. Genres used as target dimensions should attract some attention to their readers and authors, but they should not cover all possible aspects and subtleties of communication in order to be useful for the effective study and effective application of stylistic variation in a text. In many experiments with computational stylistics, in many experimental collections, and indeed in the minds of many readers, genre is largely identified with or based on the textual source. Since genres are strongly

context dependent and authorship analysis is one of the main applications for stylistic analysis, this is a fair approximation. Better approximations of the source might be higher-level categories, such as “narrative” and “explanatory”; " "instructive and factual". "fictional and narrative", "poetry and drama" "which can be found in some special collections.

The main point is that the categories chosen should have some validity in terms of use rather than statistically defined differences: the latter can be overdetermined and lead the study astray. Experienced authors are likely to break many of the conventions of a genre, essentially creating their own voice or style or even some particular text or situational style where the inexperienced author is more likely to fall back on defaults when more experience provides insufficient guidance. It follows conventions by using unstated cases where it is difficult to choose between alternatives. In this sense, genre provides a yardstick or water line by which to judge individual choice by measuring the contrast between functional style that forms similar or identical features of the genre, as opposed to individual style at the level of specific texts or sources.

The range of variation, from variation resulting from individual performance to that limited by the expectations imposed by the genre, gives us several targets for stylistic research: we can examine the common features of some specific types, fields, or communicative situations. Although newsprint is overrepresented as an object of empirical philological research compared to other forms of human linguistic communication, along with scientific and intellectual text, it has quite useful qualities for the systematic study of linguistic features, the most important of which are texts. It is fairly easy to determine that there are observable differences between the genres contained in the textual material.

## REFERENCES

1. Summary of the historical-linguistic study of the problem of variability in linguistics // Issues of Philology. Baku, 2014, No. 4, pp. 80-91.
2. The phenomenon of variability in modern linguistics // Language and literature. Baku, 2014, No. 2 (90), pp. 13-15.
3. Theoretical problems of language variation // Problems of philology. Baku, 2015, No. 1, pp. 243-247.
4. Norm and variability in modern English // Language and literature. Baku, 2015, No. 1 (93), pp. 79-82
5. Yunusov D., (2008) Constancy and variability in complex syntactic units, Baku.
6. Variability at different levels of the modern English language // Language and literature, Baku, 2015, No. 2 (94), p.71-76.

**РЕСУРСНЫЕ ПРЕДПОЧТЕНИЯ ПОЛЬЗОВАТЕЛЕЙ ВУЗОВСКОЙ  
БИБЛИОТЕКИ**

**SEVDA MƏMMƏDOVA**

**AZERBAIJAN CUMHURİYETİ, BAKÜ ŞEHİRİ, BAKÜ DEVLET ÜNİVERSİTESİ,  
BİLGİ BELGE YÖNETİMİ FAKÜLTƏSİ, ÖĞRETMEN, PHD, TARİH,**

**ORCID 0000-0001-9469-5744**

**Abstract**

The university library becomes the center of attraction for the scientific, social, cultural and creative life of the university. Interdisciplinary sociocultural projects implemented in the university library make it possible to consolidate the scientific and cultural potential of the university. Its main function is to be an integral part of the educational process. It is known that information sources are classified according to their formats, publications. With the advent of computers and communication technologies, the power of academic information systems has taken a new form in the development of modern databases. Publications consisting of books, periodicals, and these are stored in the database of the academic library and are made accessible through digital networks into electronic form for public use. In addition, university libraries serve their users with a large number of printed and electronic resources. University libraries include in their funds printed materials produced by other universities, publishing houses, departments and organizations, as well as electronic versions of printed resources through purchase. In order to control the constantly growing electronic and print resources, to organize their budgets at the appropriate level, to ensure the quality of the fund, especially in order to ensure the richness of their funds with various resources in order to provide operative and efficient library service to their users, libraries should take into account some factors in the process of selecting electronic and print resources. they should pay close attention. The purpose of the study is to investigate the preferences of university library users for printed or electronic information resources and to determine the development in this direction in order to determine the resources to be provided during the process of equipping university libraries. From this point of view, the main factors affecting the choices of users when using printed and electronic resources, advantages and disadvantages of electronic and printed resources, disadvantages and benefits faced by the user while using the resource should be investigated.

Electronic and print resources and the factors influencing this choice depend on reasons such as the demographic characteristics of the users, the type of publication, the purpose of using the publication, the tendency and habit of the user to prefer electronic and print resources.

**краткое содержание**

Ускорением развития технологий и промышленности в мире усилия общества по получению информации приобрели ценность. В современных обществах, где информация включена во все сферы жизни и незаменима, общества, которые приобретают, классифицируют, обеспечивают контроль над информацией и правильно ее используют, формируют жизнь мира. Библиотеки являются одним из незаменимых элементов информационного общества. Библиотеки—это центры, где информация или информационные ресурсы собираются, записываются, хранятся, управляются и

предоставляются пользователям для использования. Чтобы выполнять свои функции в информационном обществе, библиотеки должны удовлетворять спрос на информацию или информационные ресурсы общества, которому они служат. С развитием технологий мобильные устройства, Интернет, компьютеры и другие технологические продукты, вошедшие в нашу жизнь, увеличили распространение и доступность информации. Это изменение оказало большее влияние на университетские библиотеки. Поскольку университетские библиотеки, являющиеся научно-исследовательскими библиотеками, представляют собой библиотеки, созданные для управления постоянно меняющейся и развивающейся динамической информацией, в этом направлении университетские библиотеки в основном предоставляют своим пользователям систематическую и регулярную научную информацию.

Развитие и распространение электронных ресурсов и цифровых библиотек оказало ряд важных последствий на использование печатных ресурсов и традиционных библиотек. В то же время развитие и распространение электронных ресурсов и цифровых библиотек повлияло на использование академическим контингентом печатных ресурсов и традиционных библиотек, стимулировало изменение их форм и методов. Студенты бакалавриата, аспиранты и преподаватели имеют разные представления и предпочтения при выборе печатных и электронных ресурсов.

Появлением электронных публикаций способы, которыми люди обрабатывают, хранят, ищут, используют, обмениваются информацией и получают доступ к ней, сильно изменились. Теперь пользователи могут проводить исследования через сети и получать пользу от библиотек, не посещая библиотеки. Пользователи университетских библиотек имеют разные предпочтения и модели поведения при выборе печатных и электронных ресурсов. Таким образом, развитие и широкое распространение электронных ресурсов вызвало определенные изменения в поиске, использовании, распространении, хранении и получении информации пользователями.

Способ и степень использования электронного ресурса; тип публикации, доступность, простота использования, возраст человека, цель использования и т. д. варьируется в зависимости от.

Чтобы контролировать увеличение количества электронных и печатных ресурсов, организовывать свои бюджеты на должном уровне и обеспечивать качество фонда, библиотеки должны принимать решение об отборе электронных и печатных ресурсов с учетом ряда факторов. Для этого в исследовании следует обратить внимание на предпочтения пользователей университетских библиотек в отношении печатных и электронных ресурсов и причины этих предпочтений.

Понятно, что электронные ресурсы представляют определенные преимущества и недостатки для библиотек, исследователей, преподавателей, издателей и читателей. Хотя использование электронных ресурсов увеличивается с каждым днем, печатные ресурсы сохраняют свою важность и ценность в некоторых областях и применениях.

**Ключевые слова:** Вузовской библиотеки, электронные ресурсы, печатных ресурсов, пользователи университетских библиотек

Рассмотрим преимущества и недостатки электронных и печатных ресурсов;

- Исследователи Забуковец и Вилар в 2015 году опросили словенских студентов университетов на предмет их предпочтений в отношении печатных или электронных публикаций. В результате своих исследований они определили следующие результаты ;

- Когда студентам приходится читать академические тексты, они отдают предпочтение печатным материалам.
- Большинство студентов не предпочитают электронные учебники в учебных целях.
- Хотя студенты не хотят использовать печатные материалы в электронной форме, они более склонны распечатывать электронные материалы.

Студенты обнаружили, что печатные академические тексты более эффективны с точки зрения удержания и концентрации во время чтения и последующего пересмотра.

С другой стороны, исследователи Бхардвадж и Шарма, которые предоставили подробную информацию об электронных ресурсах, перечислили преимущества электронных ресурсов следующим образом;

- 1) Электронный ресурс имеет удобный интерфейс.
- 2) Пользователь может получать информацию 24/7 часов.
- 3) Электронные ресурсы могут быть доступны более чем одному пользователю одновременно.
- 4) Электронный ресурс имеет мультидисциплинарный подход.
- 5) Электронный ресурс снабжен расширенными средствами поиска.
- 6) Легче решать проблемы, связанные с электронными ресурсами.
- 7) Возможна распечатка статьи как в электронном виде, так и в бумажном виде.
- 8) Для печати и распространения не требуется дополнительного времени.
- 9) Легче обновлять электронный ресурс.

В этой связи университетским библиотекам могут быть сделаны следующие предложения для определения ресурсов, которые будут предоставлены для выбора печатных и электронных ресурсов пользователями университетских библиотек;

Пользователи могут быть надлежащим образом обучены использованию и доступности электронных ресурсов.

В результате множество исследования установлено, что студенческий контингент возрастной группы 18-27 лет преимущественно отдает предпочтение печатному формату. Причинами этого может быть отсутствие обучения и продвижения по использованию электронных ресурсов. В связи с этим осведомленность об электронных ресурсах можно повысить, поддерживая преимущества и доступность электронных ресурсов для возрастной группы 18-27 лет, которая составляет наибольшую часть пользователей университетов, и для студентов.

-В библиотечных помещениях могут быть предусмотрены соответствующие возможности для пользователей, не имеющих достаточного оборудования и оборудования для электронных ресурсов.



-Для типов публикаций, которые предпочитают в печатном формате, таких как литературные книги и литературные журналы, эти ресурсы могут продолжать предоставляться в печатном виде, или же публичные библиотеки, в коллекциях которых в основном имеются литературные публикации, могут организовать распространение этих ресурсов.

Университетские библиотеки могут провести дополнительные исследования для определения предпочтений и тенденций пользователей в отношении печатных и электронных ресурсов, и в этом отношении может быть достигнута стандартизация.

**DIFFICULTIES IN TRANSLATING COMPUTER TERMINOLOGY  
FROM ENGLISH**

**JALE ALLAHVERDIYEVA<sup>1</sup>, ASSIST. PROF. ULVIYYA NASIROVA<sup>2</sup>,  
SAMIRA HASANOVA<sup>3</sup>**

**<sup>1</sup>Odlar Yurdu University, Azerbaijan, ORCID NO: 0009-0002-3580-276X**

**<sup>2</sup>Odlar Yurdu University, Azerbaijan, ORCID NO: 0000-0002-7226-2857**

**<sup>3</sup>Odlar Yurdu University, Azerbaijan, ORCID NO: 0000-0002-6292-874X**

**Abstract**

The given article examines computer terminology as a linguistic and cultural phenomenon. The purpose of the study is to identify the uniqueness of computer terminology and the complexity of translating terms. The main objectives of this article are to define the concept of computer terminology, determine the reasons for the formation of computer terms, conduct a practical study with the analysis of some computer terms, and draw a conclusion based on the data obtained. The research problem is that the information environment is improving every day, expanding our vocabulary, but the concept of computer terminology has not yet been fully explored.

The world is changing every day, transforming our lives and making it more rich and interesting thanks to new inventions and opportunities. The education system does not stand still either; it is evolving and absorbing all the latest influences of the modern world, becoming more accessible and interesting. Information technology is a necessary component of professional training for a specialist of any profile. But it cannot be said that all transformations end only with the latest technologies. The essence of the new approach to the development of information technologies was the direct participation of its future users in the process of forming the system. At the same time, computers, which were initially aimed only at solving scientific problems, began to be used in specific situations related to management, planning, information retrieval, etc. Thus, the creation of new information technologies marked the beginning of the mass adoption of personal computers in everyday and professional activities in almost all spheres of public and personal life. Changes in the information sphere of society make amendments in other areas of our lives, in particular in the linguistic sphere. The computer has generated a powerful new layer of terminology, which develops according to general semantic laws and at the same time has a number of specific features.

**Key terms:** computer terminology, terms, practical study, vocabulary, technology

**1. INTRODUCTION**

Currently, the globalization of the economy of the whole world is taking place, but globalization in economics is ahead of the globalization of computer science. This happens in all areas of life and science, especially in those sciences where electronics has become a leading element, particularly in computer technology. The first reason for the rapid emergence of new words in computer slang is the rapid development of computer technology itself. If we look at numerous magazines covering new products in the computer technology market, we will see that fresh developments appear regularly. In the conditions of the technological revolution, the designation, each new phenomenon in this area should receive its own verbal name. The rapid development of information technologies that began in the middle of the 20th century has led to the fact that they are now an integral part of the life of all humanity. The emergence and spread of personal computers determines the widespread nature of computer literacy. With the introduction of the personal computer, more and more English words related to computer technology begin to enter other languages. In modern linguistic society, computer terminology never ceases to be an object of study. In area of special and natural languages, the process of interaction and interchange between terminological and commonly used units has intensified, which is reflected in such phenomena as terminology and determinologization of linguistic means. The reasons for this process are obvious, as is the tendency to merge the use of terminology with commonly used words. The active influence of computer terminology is also felt in the communication environment. The formation of computer terms occurs due to the active interaction of a person with computer and information technologies, where the intersection of the sphere of the national language with the sublanguage of this terminology is obvious. Worldwide globalization and computerization lead to a simplification of the use of language means, thereby stipulating flexibility and openness of the language system. There are active processes of mastering computer terminology at all linguistic levels. Initially, computer terminology functions as a highly specialized vocabulary, which is used only by specialists in the fields of computer technology, electronics and computer science. The intensive development of computer technology is associated with automation and their implementation, first in professional and then in public spheres of life and activity. The dynamic process of development of computer technology serves as an impetus for special vocabulary to go beyond the professional field of computer technology and its transition into common vocabulary. This fact is reflected in the language: new IT terms, especially in English, appear regularly and frequently. Issues of the influence of computer and information technologies on languages and vice versa are being studied today in different countries. Especially a lot of work in modern foreign linguistics is related to the study of English cyberlanguage. Researchers are also interested in the problems of computer and network jargon. The influence of English vocabulary gives rise to various interlingual connections, from borrowing, transliteration and morphological transformations of foreign words to translation, alteration and creation of new words. The Internet is a very interesting source for language research, both in terms of its vocabulary and in terms of its language, which is born when creating virtual worlds. As we know, computerization of all human activities is currently taking place at a rapid pace. This naturally affects human speech activity and that part of the vocabulary of the language, which we call terminology. It is already quite obvious that different languages came to this huge global process with different capabilities for recording new ideas. English, which serves all modern electronic communications, is ahead of everyone in this regard. Other languages either borrow some verbal components from English, or, based on English-language models, develop their own verbal means. It should be said here that the choice of the English language is not motivated

by some exceptional features of the language, but by the fact that it is a working language for those working in this field. English-language terminology is currently perceived not as strictly English-language, that is monolingual, but as an international language, accessible and acceptable to everyone. Moreover, young people, when receiving education, quite successfully master the English language and it turns out that a young specialist first masters terminology in English, and then returns to his native language. A characteristic feature of computer terminology itself is the emergence of computer slang, characteristic of the younger generation of computer technology users. Over time, a new field of knowledge has acquired its own specific terminology, which develops as dynamically as its subject area, constantly being updated and replenished with new terms. The large number and speed of obsolescence of these terms, the presence of several equivalents in dictionaries or, in some cases, their complete absence, present certain difficulties for translators, who often have to choose or create the most adequate version of the translation themselves.

## **2.METHODOLOGY**

The need of modern society for large-scale and high-speed information exchange leads to constant modification of electronic devices that store and process it. A computer is a universal machine designed to work with information flows and is used in the process of preparing for the publication of books, magazines, brochures, during conferences, lectures, in scientific and technical calculations, designing television and radio programs, etc. Simultaneously with the advent of new technical devices, terms that nominate them arise. The source language for the formation of computer terminology is English. Computer terminology as a structural unit of a special computer language is one of the newest subject areas that deserves attention and study in cognitive, functional-semantic and text-pragmatic terms. Computer terms of English origin, penetrating into the Russian language, are modified under the influence of the host language system. Computers have increasingly penetrated our lives, and with them the language of those for whom they are their daily habitat. This is a natural process – new technologies are entering everyday use, while the common language does not have the vocabulary necessary to denote new concepts. Therefore, new language units are created and borrowed from substandard vocabulary. When translating scientific texts, translational analysis and identification of terminological apparatus play an important role. Terminology is understood as a type of national language, a set of lexical units denoting concepts of a certain field of knowledge or activity. The term is an integral part of any scientific text, and the complexity of its translation lies precisely in its polysemy, therefore the translator must necessarily have a certain set of knowledge in a particular field in order for the resulting translations to be adequate. Computer terminology is a part of special computer vocabulary. Scientists call this vocabulary computer language, meaning by this definition a special language that is formed in a subject area technologically related to the production of personal computers and software for them. The central concept around which this language is formed is the concept of a computer. The popular concept of information and communication technologies is broader and also includes other technologies such as television, cellular communications, etc. Accordingly, we will call the terminological vocabulary of computer language- computer terminology. Sometimes the term system is used to refer to the entire terminology of a certain area. It emphasizes such an important property of terminology as consistency. The terminological system can be broken down into individual elements. The concept of terminological field becomes important here.

The terminological field is formed and developed around the main dominant - the generic concept. In our case, such a dominant concept is the concept of a computer. All computer terminology is somehow related to this concept. Further, as it is known, computer architecture is divided into hardware and software. Consequently, in the terminological field of a computer language, two terminological microfields can be distinguished, in which these concepts are generic. Accordingly, we can talk about hardware terminology and software terminology. Microfields can also be divided into other microfields of a lower level. Scientists identify the following thematic areas in which computer terminology is developing:

- General information about computers - history of creation, production, models and their purpose;
- Hardware, equipment, including a monitor, system unit, keyboard and mouse in a desktop computer, or combined analogues of a laptop, tablet or smartphone with different devices;
- Software - operating system with a set standard software applications;
- Programming - a wide range of information processing capabilities associated with the creation and use of various algorithmic programs;
- Functioning of the computing system - arithmetic operations and problem solving using a computer;
- Computer technologies information and communication technologies, multimedia technologies, etc.

Each of these directions represents a microfield for the general terminology field of computer terminology. If to take into account that terminological microfields can be distinguished on various grounds, then their areas can intersect. In addition, scientists classify computer terminology, based on the logical-semantic structure, into the following classes:

- items (flash card, hard drive),
- processes (copying, saving),
- values (byte, pixel),
- signs and properties (desktop view, operating system configuration parameters).

However, with the spread of the personal computer, a huge amount of English vocabulary entered many languages, and many familiar concepts were replaced by borrowed analogues. With a more differentiated approach to determining borrowing, the following reasons are identified:

- The need for naming new things, phenomena, concepts: computer, cartridge, fax.
- The need to differentiate concepts: previously borrowed by the designer. Some previously borrowed terms also serve to differentiate concepts: service and maintenance, comfort and coziness, information and message.
- The need for specialization of concepts: web designer (designer - creator of web pages), provider (company providing Internet access). The specialization of titles can be highly differentiated. For example: a promoter is someone who promotes promotion in the market, a patron.
- The presence in international use of established systems of terms that are homogeneous in origin, for example, computer terminology, etc.

- The need for veiling of concepts. In some situations, a foreign word helps to hide the negative or direct meaning of the concept: hacker (computer program cracker).
- The desire for a fashionable, more modern word. Against the general background of widespread borrowing, the “overseas word” turns out to be prestigious, sounding scholarly and, therefore, intellectual and beautiful. In this case, the very understanding of the word turns out to be somewhat elevated and unusual. For example, “a presentation is not just a presentation of something, but a ceremonial event.”

Active borrowing of new and expansion of the scope of use of previously borrowed foreign language vocabulary also occurs in less specialized areas of human activity. It is enough to recall such widely used words as image, presentation, nomination, video, show (and their derivatives: video clip, video equipment, video cassette, video salon; show business, talk show, showman), thriller, hit, disco, disc jockey and many others. For many lexical units it is not easy to determine whether they belong to the category of terms or they belong to non-literary special vocabulary (jargon, professionalism), since these words function as terms (they appear in printed publications, documentation, different manuals), and at the same time they can have a clear stylistic coloration. The role of context, in this case, is extremely important, as a significant number of terms are common English words used in a special meaning. The context helps to reveal the following:

- whether the word is used in its usual meaning or in a special one;
- in which the ambiguous term is used in this particular case.

Among the reasons that contribute to such a massive and relatively easy penetration of foreign neologisms into the language, socio-psychological ones occupy a certain place.

### **3.FINDINGS AND DISCUSSION**

Many of us consider a foreign word to be more prestigious than the corresponding word in our native language. Colloquial professionalisms, due to their opposition to book terms, are also capable of performing an expressive function, while maintaining their nominative essence. In the online folklore of computer scientists, jargon is actively used, which carry an expressive load: they express the emotions of the narrator, form a rating scale, participate in the creation of an artistic image - and ultimately embody a system of subcultural values. The functioning of professionalisms and terms in online folklore differs from their use in scientific, technical or colloquial texts. In addition to their main nominative function, here they also perform a secondary one - expressive, which turns these naturally rational nominations into figurative means. Thus, stylistically, the speech of computer scientists in the context of their network communication is represented by several varieties, between which there are no clear boundaries. Stylistic interference manifests itself, first of all, at the lexical and phraseological level: colloquial units (professionalisms and jargons) in the speech of computer scientists do not just coexist with book terms - they actively interact. The selection of these units is carried out in accordance with the stylistic affiliation of the text. An essential feature of the lexical semantics of foreign language terms is that at the time of borrowing they, as a rule, are monosemous units. Subsequently there are various transformations. Changes in semantics are observed at different stages of the functioning of a certain term in the receiving language.



Computer technology, mobile and Internet technologies are used in various spheres of human activity, the flow of documents on paper and electronic media is increasing, new types of technical devices such as smartphone, communicator, netbook, etc. and types of communication such as portals, blogs, chats are appearing, designed to facilitate and speed up the communication process. Each new modification of information technology is accompanied by an update of the entire computer terminological system, the creation of new and transformation of existing terminological units. System-wide features of computer terms are: internationality of external form, subject orientation, stylistic neutrality in the terminological field, polymorphism. The specific nature of a computer term is manifested in its polysemy, homonymy, synonymy, antonymity and polyfunctionality, which distinguishes the terminological unit under study from a number of scientific terms that are subject to traditional semantic, formal and pragmatic requirements. The more common a word is, the more synonyms it has. For the creators of dictionaries of computer terms, the first problem is to write down as many possible synonyms for each term as possible and find out some well-known words. Often computer terms are used in a broad figurative sense in various situations not related to computers. We also cannot ignore such a problem as the transition of words from slang to the category of professional or normal. Most often, quite old terms that have managed to get used to become professional terms. As noted above, computer terminology is formed by moving from commonly used vocabulary to terminological vocabulary, and vice versa. At the same time, the motivation of computer terms, that is, the connection between the sound of a word and its meaning, is clearly expressed. Today, computer language has a distinctly English flavor. The overwhelming number Modern computer terms are borrowed from the English language. Many lexical units of a computer language (WiFi, URL, LAN), names of applications (Microsoft Word), addresses of electronic resources (<http://www.yandex.ru>) are recorded only in English, which can cause difficulties for people who do not have the appropriate language skills. Computer terms function in a computer language, which is a specialized sign system used for encoding, accumulating and transmitting computer knowledge. Solving the problem of the status of a computer language in relation to the national language, we make the assumption that this special language can be qualified as a lexical subsystem of natural language, differing from other subsystems by a greater degree of conscious human influence on its formation and development. Computer language reflects the main trends in term formation that exist in the Russian language at the present stage of its development. This study identifies two main paths of computer language development: pidginization and structural-functional development, and describes the sociolinguistic and ethical-psychological conditions for the pidginization of this special language. Word-formation adaptation is defined as the transfer of methods and models of term formation from the source language to the recipient language and the subsequent morphological and semantic adaptation of a foreign language term to new conditions of its functioning or a change in the morphological and semantic structure of words already existing in the language under the influence of similar processes in the source language.

#### **4.CONCLUSION AND RECOMMENDATIONS**

Foreign terminological vocabulary is an indispensable means of concise and accurate transmission of information in texts intended for specialized specialists, but it can also turn out to be an insurmountable barrier to understanding a popular science text by an untrained reader. In our century, the tendency of scientific and technological progress towards the creation of

international terminology, common names of concepts, phenomena of modern science and production is also taken into account, which also contributes to the consolidation of borrowed words that have acquired an international character. How this will change the appearance of the language, enrich it or “spoil” it, time will tell. The modern science of linguistics pays great attention to the theoretical foundations of the terminology formation and development. Since the first personal computer appeared, the terminology of information and computer technologies has ceased to be part of only a special language due to the fact that today the computer is a technical innovation with which we constantly interact at the everyday level in any field of our activity. New types of computer hardware, software products and applications are constantly being developed. The information sphere in our country is associated with the import of technology. It will also determine the fate of certain borrowings, which will ultimately be approved or rejected by the linguistic taste of the era. Most non-professional users do not have a sufficient level of English. But they have to use modern English terminology, and therefore, the English word is misread and the words thus arising become firmly entrenched in their vocabulary. The terminology of any scientific field is not only a list of terms, but a semiological system, that is expression of a certain system of concepts, in turn reflecting a certain scientific worldview. A term is part of a terminological system only if a classifying definition through the nearest genus and species distinction is applicable to it. An important problem of terminology and practical terminological work is the problem of unambiguity of terms, subject to the admissibility of polysemy, synonymy, etc., because most terms are ordinary lexemes with a special additional function. The conducted research confirms the opinion that the task of a terminologist is to organize “spontaneously formed terminology”, to bring it to such a level of scientific understanding that it can be called a terminology system. Computer language, as a specialized language that appeared on the basis of computer equipment and computer technologies, is a language of natural and artificial origin. As a natural language, a computer language inherits the principles of integrity, the unity of the universal and the individual, the principle of self-preservation of the national language, the principle of arbitrariness of new names within the national structure of the language. As an artificial system, a computer language in its architecture uses the principle of analogy, the principle of consistency that is the interconnection of units, the principles of necessity and sufficiency, the principle of expediency, etc. From this we can conclude that computer terminology is a specific group of words or phrases that, for their application or use, require special training for a person, never dealing with computer terminology. As a result of the study, it was established that the terminology of computational linguistics is in a state of continuous dynamics. The processes of formation of the terminology of computer linguistics are inextricably linked with the development of the scientific and applied sphere, focused on the creation and use of computer models of natural language to solve a wide range of problems. Therefore, we can say that computer terminology intersects with the national language: partly coincides with it, and partly goes beyond it. Computer terminology in this work is considered as a system of terminological units or a terminology system. The systematicity of terminology is confirmed by synonymous, antonymic relationships between its concepts, formed according to productive word-formation models. Computer terminology, being a dynamic formation, quickly responds to changes in society with the emergence of new terminological units.

## 5. REFERENCES

- [1] Brislin, R. W. (1976). *Translation: Application and Research*. New York: Gardner Press Inc.
- [2] Hartly, T. (2008). Technology and translation. In J. Munday (Ed.) *The Routledge companion to translation studies*, (pp. 106-127). New York: Routledge
- [3] Holmes, J (2000). The name and nature of translation studies. In: Venuti, *The Translation Studies Reader* (p173). London and New York: Routledge
- [4] Linder, D. (1999): Translating Abbreviations from Technical Texts into English. *The American Translators Association Chronicle*, 9: 53-59
- [5] Markel, M. (2003). *Technical Communication* Boston & New York: Bedford/St. Martin's
- [6] Mohammed, O., Samad, S. S., & Mahdi, H. S. (2018). A Review of Literature of Computer-Assisted Translation. *Language in India*. 18(9).340-359
- [7] Sager, J. C. (1996): *A Practical Course in Terminology Processing*. Amsterdam: John Benjamins
- [8] *Studies*, 88(1).213-221. <https://doi.org/10.26577/jos.v88i1.1346> Suwais, D. (2005). *Some Problems of Translating English Information Technology Terms into Arabic*. MA Thesis. Yarmouk University, Jordan
- [9] Sultanbayeva N.D.& Montanay E.A (2019). Problems of translating computer terms and their strategies. *Journal of Oriental*

**THE RELATIONSHIP BETWEEN AGRICULTURAL LOAN AND  
AGRICULTURAL PRODUCTION IN KYRGYZ REPUBLIC  
KIRGIZ CUMHURİYETİ'NDE TARIMSAL KREDİ VE TARIMSAL  
ÜRETİM İLİŞKİSİ**

**Albina TAALAIBEK <sup>1</sup>, İbrahim Halil SUGÖZÜ<sup>2</sup>**

**<sup>1</sup> Kyrgyz-Turkish Manas University, Graduate School of Social Science at Kyrgyz  
Turkish University of Manas, Department of Economics, Bishkek, Kyrgyzstan**

**ORCID ID: 0009-0005-5028-2311**

**<sup>2</sup> Kyrgyz-Turkish Manas University, Department of Economics and Administrative  
Science, Bishkek, Kyrgyzstan. ORCID ID: 0000-0002-1861-3118**

**Abstract**

The Kyrgyz Republic is a landlocked country at the stage of economic development, and agriculture has been the main sector of the economy. To make sure that the country is developing and growing, scientists confirm and highlight the provision of loans to farmers. Therefore, the key for the successful results is managing the loan and its efficient consumption. On the example of other developing countries, credit has a positive impact on agricultural production, i.e., annual gross agricultural production is directly affected by the amount of credit. Therefore, the purpose of this paper is to analyze agricultural loan conditions and their amount in the Kyrgyz Republic and test the causal relationship between the agricultural loan and agricultural output. Quarterly data was driven from 2012 through 2022 from the National Bank of the Kyrgyz Republic. ADF Unit Root test and Phillips Perron Unit Root test were applied to test the stationarity level of the time series, and Granger Causality test was applied to check the causal relationship between the variables. The null hypothesis stating that there is no relationship between the variables is rejected and the test results show that there is a unidirectional relationship between agricultural loans and gross agricultural output from loans to output. Finding of the test results and recommendation can be found in the final chapter.

**Keywords:** Agricultural Loans, Agricultural Output, Kyrgyz Republic

**1. INTRODUCTION**

Agriculture is related to every aspect of human life, starting with nutrition and up to employment. Looking back in history, it can be surely confirmed that agricultural development had a significant role in economic growth, increased income, life expectancy, and others (Schultz 1980: 639), author mentions in his speech that almost all of the poor economies earn their living in agriculture sector and that reviewing this sector in depth and detail would definitely be the key to solving the issues of poor economies. Every aspect of the economy is directly, therefore it can be concluded that the growth and development of this sector can be a milestone for economic growth.

Schults (1980) mentions that there are two types of important investments in agriculture: developing and adapting new agricultural inputs and techniques, and the other one is the importance of human capital. The author highlights the importance of providing education and training for farmers so that they can use new inputs better.

The middle man is how a farmer runs his activity, usually, they borrow funds from a middleman, purchase inputs, run their activity, and sell their output to the same middleman. Microfinance and loans were

Providing loans to people in rural is the same as providing loans to farmers because most part of the population in rural areas are employed or run their activity in the agricultural sector. Another point of financing people in rural areas is one of the ways to reduce poverty. However, implementing microfinance activities in rural areas is much riskier than in urban areas since agriculture is dependent on many other factors like weather conditions, crop harvest, and lack of supportive services (Bastiaensen and Marchetti, 2011). Bad management of microfinance agencies in rural areas, especially in developing countries leads to a bad repayment rate. So, in this situation, in this case, not only the farmers who receive the loan but also the institution managing this process has an important role in this process. Applying a variety of scoring methods, and special methods on predicting the future loan performance will significantly improve this condition (Frame et al. 2001). However, the credit risk of the loan credits has not been studied in detail (Van Gool et al. 2012). The author mentions that women demonstrate much better repayment on microfinance loans. Gender effect on loan repayment has a positive impact, but there are lists of arguments saying that it depends and varies from culture and society (Schreiner, 2004).

Based on Fidrmuc et al. (2016), the agricultural sector has a higher risk and probability of default than the reading sector, this is explained by the fact that agriculture is highly dependent on weather conditions, and the harvest amount might not be the same for each year for each season. Also, Vigano (1993) mentions in her research that the loan differs from livestock breeding and cultivation of crops is riskier than livestock farming. The author also assumes that growing a vegetable and raising cattle is way riskier than operating any other activity which is not related to agriculture.

The agricultural loan provided to the population at any level is a great tool to fight with poverty. Loans provided to the agricultural sector can be stored into two big categories by their purpose: production and investments. Production loans are used to increase production, and to do it farmers usually purchase seeds, assets, fertilizers, and others. On the other hand, investment loans are used both to increase and improve production. For this kind of loan, farmers usually purchase buildings, facilities, land efficiency, and improvements (Karacan, 1991). The availability of loans creates a great opportunity for farmers to purchase input in bigger amounts, and increase their welfare. Most of the empirical analysis on the relationship between agricultural output and loans shows one-way causality from agricultural production to agricultural loans. Also, Chandio et al. (2017) mention the positive correlation between loan supply and agricultural production.

In the Kyrgyz Republic, the share of agriculture in GDP is the second leading sector, but since the 1990s it has been a leading sector up to 2015. But this indicator is still high. Also, out of the main three sectors of the economy (trade, industry, and agriculture), the share of employed people in agriculture is the highest, and this tendency has been the same since the country gained its Independence from the Soviet Union. Therefore, it is important to provide loans for the agricultural sector of the Kyrgyz Republic.

According to the statistics of the National Bank of Kyrgyz Republic, there are 522 Microcredit cooperatives and 580 exchange bureaus as of September 20, 2023. The main purpose of these cooperatives is to provide loans to citizens who perform an economic activity in the agricultural sector. The number of borrowers is 439,765 people for the second quarter of 2021, this indicator is higher than 100,000 people in 2018. The share of covering the population with microcredit

loans is 6.6%. 32% of the microcredit is provided for consumption purposes, 27% is provided for agricultural purposes, and 21% is provided for construction and industry sectors.

The common issue in insufficient use of the loan is the information asymmetry and the fact that specialists who work at microcredit cooperatives do not fully understand the purpose of agricultural loans, and they tend to provide these loans to beneficiaries whose activity is not related to agriculture. Insufficient level of specialists is one of the factors which affects the insufficient use of loans. Effective use of microcredit loans does have a significant effect on reducing poverty.

Another challenge for farmers is the process itself, because the farming process takes longer, and farmers cannot get profit or revenue right away. The production cycle is one of the main factors that make the agricultural sector challenging to sponsor or fund (Shkarupa, Perekhodov, 2012; p. 52).

The relationship between the bank and the borrower. As it was stated earlier, the share of people performing economic activity in the agricultural sector is significantly higher in rural areas. The amount of the loan provided to farmers depends on many other factors. But mainly it is the lack of farmers' trust in microcredit agencies and lack of information. And on the other hand, the lack of interest in microfinance agencies in rural areas is another big factor. Because the cost of managing the branches in the villages is high, large banks do not prefer to work with small borrowers, lack of effective communication channel between the bank and the consumers, most of the population in a rural area is poor, banks' assumption that loan repayment will be a loan, lack of liquid pledge (guarantee), lack of trust towards the bank (Okenova,2018).

The Ministry of Agriculture, Water Resources and Regional Development along with the Government of Kyrgyz Republic created a campaign on providing preferential loans for farmers called "Financing Agriculture -10". The project is designed for 60 months. And the interest rate is 6%. In the framework of this campaign in 2022, to implement this project funding in the amount of 5 billion Kyrgyz som was provided to the following banks: OJSC "Ayil Bank" and OJSC "RSK Bank" act like a government, and provide microcredit loans to farmers, each bank received 1 800 million som, OJSC "Halyk Bank" - 350 million som, OJSC "KICB" - 300 million som, OJSC "Kyrgyzstan Bank" - 300 million som, OJSC "Keremet Bank" - 230 million som, OJSC "Capital Bank" - 70 million som and OJSC "Kyrgyz Commertz Bank" - 50 million som.

The next stage of the project "Financing Agriculture -11" provided the following loans as of August of 2023: Ayil Bank provided 7188 loans with a total amount of 3300 million som, RSK bank provided 3,200 million som.

## 2. DATA AND METHODOLOGY

To analyze the causal relationship between the loan amount and its agricultural output, the quarterly data on Loans extended by commercial banks in national currency and Gross Agricultural output was driven from 2012 through 2022. Data is obtained from the bulleting of the National Bank of the Kyrgyz Republic.

The Agricultural loan variables cover the amount of loan provided not only by the government but also by the private sector for the 6-12 months long period in million Kyrgyz Som. Gross Agricultural production produced in a year in Kyrgyz som.

To check the causal relationship between these two variables, Augmented Dickey-Fuller and Phillips and Perron tests were applied. If the time series is not stationary, they are made stationary taking the difference from the first and second or higher levels. The stationarity of



time series is investigated by unit root tests in the literature. In this study, we use the Phillips-Perron unit root test, which takes structural breaks into consideration, to determine the stationarity levels of time series. In the Phillips-Perron unit root test, the null hypothesis is that the variable contains a unit root at the level value. As the alternative hypothesis is that the variable does not contain a unit root at the level value (Gujarati, 1995).

The Granger causality test is applied once after applying the unit root test. The Granger causality test checks whether there is a relationship between variables, and if it is detected, it checks if it is unilateral or bilateral.

### 3. FINDINGS AND RECOMMENDATION

**Table 1.** Descriptive Statistics

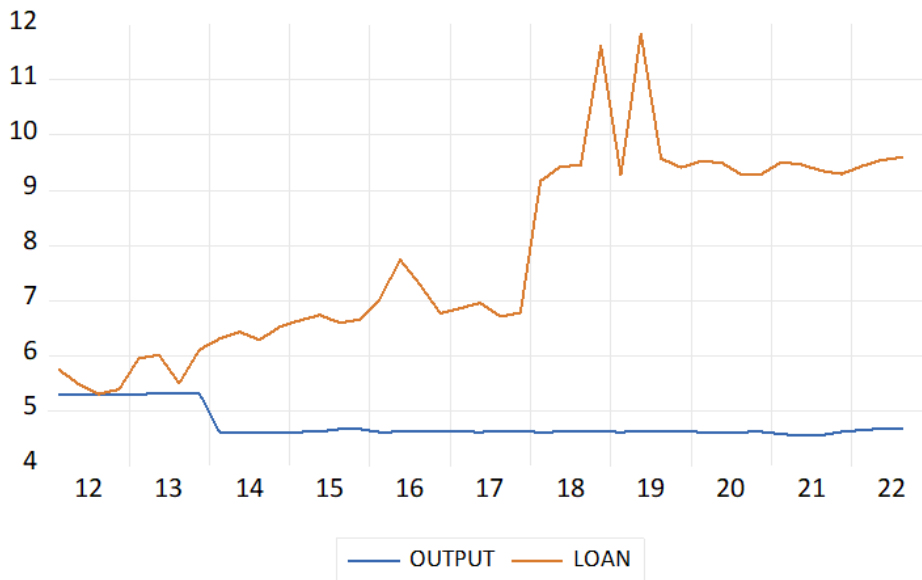

**Table 2.** Augmented Dickey-Fuller and Phillips and Perron Test

	ADF				PP			
	intercept		intercept and trend		intercept		intercept and trend	
	level	1st dif	level	1st dif	level	1st dif	level	1st dif
loan	2.3190	16.2076*	2.4914	16.004*	6.0225*	16.9521*	6.3744*	16.7407*
output	2.2670	6.3114*	1.8877	6.4674*	2.1878	6.3110*	1.8466	6.5262*

**Note:** \* denotes the rejection of null hypothesis at the 1% level.

The unit root for stationarity of time series was tested by Augmented Dickey-Fuller (ADF) and Phillips and Perron Test employed. These tests were applied in order to test the existence of a unit root in each series, and time series are tested whether they are stationary both in level and first difference.

Table 1 represents the results of the Augmented Dickey and Phillips and Perron test results for the Intercept, and Intercept and Trend model, and analyze variables' stationarity properties. All

series are stationary in 1st difference, meaning that series will return to its mean aftershock without any intervention or policies.

**Table 3.** Granger Causality Test

Dependent - Independent Variable	F statistic value	Probability Value	Null hypothesis
Output - Loan	0.0838	0.9998	Rejected
Loan - Output	5.3732	0.004	<i>Accepted</i>

**Note:** The optimum lag length is 10, based on AIC criteria

The results of the Granger Causality test are shown in Table 3. The standard Granger causality test developed by Granger (1969, 1980) is popularly used to test whether past changes in one variable help explain current changes in other variables. The causality is detected in between the following series. The existence of Granger causality shows the long-run relationship. The null hypothesis means one variable does not Granger cause the other variable was rejected for Output - Loan relationship. Which automatically eliminates the existence of the bidirectional relationship between the two series. But as test results show, there is a unidirectional relationship between the Loan variable towards the Output variable. Meaning that the amount of the loan provided to the agricultural sector affects the amount of gross agricultural product.

#### 4. CONCLUSION

As test results show, the changes in the amount of agricultural loans affect the amount of gross agricultural output. Therefore, the amount of the loan defines the amount of annual production. It is recommended to increase the loan amount for farmers, increase the institutions that provide loans, and whose focus group is farmers in rural areas.

Loans provided to the agricultural sector have a significant role in this sector, especially if that economy is in its development stage. But it is also important to highlight that it is crucial to manage the process of providing loans and avoid fraud so that the loans are used for their purpose only. Farmers need to be provided with educational campaigns on the effective use of the funds, explain the better ways of growing the entrepreneurship, calculate the risk in the harvest, and invest more in not only increasing but also improving the production.

As agriculture has the greatest share in the GDP of the Kyrgyz Republic, there needs to be more research and analysis on this topic, to achieve economic development and growth.

#### 5. REFERENCE

- Bastiaensen, J., & Marchetti, P. (2011). Rural microfinance and agricultural value chains: Strategies and perspectives of the Fondo de Desarrollo Local in Nicaragua. *Handbook Of Microfinance*, 461-500.
- Chandio, A. A., Jiang, Y., Wei, F., Rehman, A., & Liu, D. (2017). Famers' access to credit: Does collateral matter or cash flow matter? Evidence from Sindh, Pakistan. *Cogent Economics & Finance*, 5(1), 1-13. <https://doi.org/10.1080/23322039.2017.1369383>
- Fidrmuc, J., Hainz, C., Malesich, M., 2006. Default Rates in the Loan Market for SMEs: Evidence from Slovakia. Working Paper 854, William Davidson Institute

- Frame, S., & Cohen, P. (2001). GSK3 takes centre stage more than 20 years after its discovery. *Biochemical Journal*, 359(1), 1-16.
- Granger, C. W. J. (1969). Investigating Causal Relations by Econometric Models and Cross-Spectral Methods. *Econometrica*, 37, 424-438.
- Granger, C.W.J. (1980) Testing for Causality: A Personal Viewpoint. *Journal of Economic Dynamics and Control*, 2, 329-352. [https://doi.org/10.1016/0165-1889\(80\)90069-X](https://doi.org/10.1016/0165-1889(80)90069-X)
- Gujarati, D.N. (1995) *Econometrics*. 3rd Edition, McGraw-Hill, Inc., New York.
- Karacan, A.R. (1991). *Tarım Hukuku*, E.Ü.Ziraat Fakültesi Teksir Yayın No. 9, İzmir
- Okenova A.O. (2019) Tsifrovizatsiya selskogo khozyaystva v Kyrgyzskoy Respublike [Digitization of agriculture in the Kyrgyz Republic]. *Ekonomicheskie otnosheniya*. 9. (1). – 97-106. doi: 10.18334/eo.9.1.39675
- Schreiner, M., 2004. Scoring arrears at a microlender in Bolivia. *Journal of Microfinance*, 6 (2), 65–88
- Schultz, T. W. (1980). Nobel Lecture: The Economics of Being Poor. *Journal of Political Economy*, 88(4), 639–651. <http://www.jstor.org/stable/183730>
- Shkarupa E.A., Perekhodov P.P. (2012). Kreditovanie selskogo khozyaystva: osobennosti, problemy, tendentsii razvitiya [Crediting of agriculture: features, problems, development trends]. *Development APK*. 44 (275)
- Van Gool, J., Verbeke, W., Sercu, P., Baesens, B. (2012). Credit scoring for microfinance: Is it worth it? *International Journal of Finance and Economics*, (17), 103–123.
- Vigano, L. (1993). A credit scoring model for development banks: An African case study. *Savings and Development*, 17(4), 441–482.

## İRAN'DAKİ TÜRK EDEBİYATI VE ROMAN ÇEVİRİLERİNE BİR BAKIŞ

Doç. Dr. Tohid MELIKZADE<sup>1</sup>, Doç. Dr. Mohammad Jafar CHAMANKAR<sup>2</sup>

Edebiyat fakültesi, Urmia universitesi, Urmia, İran

### Giriş

İran İslam İnkılâbı öncesi Türk edebiyatından Farsçaya yapılan tercümelere Aziz Nesin'in eserleri gibi eserler de bariz bir şekilde yer almıştır. Devrimden önce, Aziz Nesin'in eski kitapları ülkede karton kapaklı olarak basılıyordu. Ancak devrimden sonra Farsçadan Türkçeye çevrilen kitap sayısı, Türkçeden Farsçaya çevrilen kitap sayısından çok daha fazladır. Nazım Hikmet, Orhan Pamuk, Aziz Nesin gibi isimler İran'da biliniyor. Genellikle geçmişte Türkçe edebi metinleri tercüme eden İranlılar sosyalist sol eğilimlere sahipti. Nazım Hikmet bir komünistti ve Sovyet toplumunun toplumsal düşünceleriyle ilgileniyordu. Hikmet sürgünde öldü ve İran ve Türk halkının farklı sınıfları arasında popüler oldu ve popüler şiirleri var.

Son yıllarda Orhan Pamuk, Nobel Edebiyat Ödülü'nü aldıktan sonra İran'da daha da ünlü oldu ve bu Türk yazarın bazı kitapları İranlı çevirmenler tarafından Farsça'ya çevrilerek yayınlandı. Pamuk'un bazı kitapları denetim sorunları nedeniyle kültür bakanlığından izin alamadı.

İran İslam Devrimi'nin başlangıcından günümüze kadar İran'da hakim dinsel bakışları ve paralel olarak İran'da önde gelen Müslüman Türk yazarların tercümeleri oluşmuştur. Örneğin, bugün Türk devrimci şairi ve oyun yazarı Necip Fazıl, İran'da neredeyse tanınan bir şahsiyettir. İran televizyonunda yayınlanan, yönetmenliğini Hossein Farrokhi'nin yaptığı para adlı oyun da çevrilen eserlerinden biri oldu ve çok beğenildi.

Bu tür eserler İran'da çevrilmiştir ancak bu kitapların hacmi Türkiye'de Farsçadan Türkçeye çevrilen kitaplara göre çok küçük kalmıştır. Son araştırmalara göre Türkiye'de son 30 yılda 442 İran kitabı çevrilerek yayınlandı. Ama İran'da Türkçeden Farsçaya çevrilen kitaplar kesinlikle bu boyutta değil. Aynı dönemde İran'da çevrilen kitapların sayısı 40 başlığa bile ulaşmayabilir. Hata olasılığı göz önüne alındığında Türkiye'de Farsçadan çevrilen kitapların sayısı İran'da Türkçeden çevrilen kitaplardan çok daha fazladır ve bu yıllarda çeviri alanında Türklerin İranlılardan daha ileride olduğu bir gerçektir.

İran'ın kitap okuyan camiası geçen otuz yıl içinde pek çok iniş ve çıkışlar yaşadı ve bu yıllarda hep olan şey, kitap okuyan sınıfın yeni fikir ve fikirlere olan ilgisi oldu. Şu anda İran kitap okuyan topluluğu, Türk yazarların eserlerini ele alırken Aziz Nesin ve Nazım Hikmet'in görüşlerini geçmiştir.

İranlı kitap okurları arasında Türk yazarların kitaplarına ilgi artıyor. Coğrafi yakınlık bu yakınlığın nedenlerinden biri olabilir ama kültürel yakınlık göz ardı edilemez. Toplumsal ve siyasi değişim ve gelişmelerdeki benzerlikler de İranlı okurları Türk yazarların eserlerini okumaya teşvik eden diğer unsurlardır. Aziz Nesin İranlılar arasında diğer Türk yazarlarından önce bilinmesine rağmen, Orhan Pamuk ve Elif Şafak gibi bazı yazarlar hakkında bu yazarların eserlerinin çoğunun Farsçaya çevrilerek İran'da yayınlandığı söylenebilir. Bildiğim kadarıyla bu yazarların izleyicileri, Türk yazarların etkinlikleri ve en son çalışmaları ile ilgili haberleri takip ediyor.

### Çevirilerde görünen sorunlar

İran'da Türkçe'den farsça'ya Çevirilerin kalitesi edebi açıdan pek ilgi çekici değil. Türkçeden çevirinin en büyük zararlarından biri de İran toplumunun çeşitli kesimleri arasında Türk televizyon ve dizilerinin izlenmesi nedeniyle Türkçe biraz bilen herkesin bu dilden edebiyat çevirebilecek yeteneğe sahip olduğunu düşünmesidir. Bu tamamen yanlış bir fikir. Öncelikle edebi tercümenin dili, Türkçe hakkında hemen hemen herkesin bildiğinden çok farklıdır.

Farsça ve Türkçe birbirine çok yakın olmakla birlikte, yapı olarak çok farklı ve bazı anlam açılardan da birbirlerinden farklıdırlar. Türkçe ve Farsça arasındaki temel fark fiillerdedir. Örneğin Türkçede her olay için farklı bir fiil vardır. Örneğin, Farsça karşılığı olmayan "acı" için kullanılan birkaç fiil türü ve daha birçok örnek var. Görüldüğünün aksine, bu durumlar Türkçeden çeviriyi zorlaştırıyor.

Türkçe ve Farsça dilleri ortak söz varlığı bakımından birbirine çok yakın olsa da; Bu iki dildeki cümle yapısı çok farklıdır ve eğer bir çevirmen bu yapısal farkı anlamıyorsa çeviride mutlaka sorun yaşar.

Türk dili öyle bir şekilde yazılır ki bazen bir cümleyi Farsçaya iki üç cümle halinde çevirmek gerekir bazen de cümleye bağlaç veya zamir eklenir. Aksi takdirde çeviri ya yanlış çıkacaktır ya da okunması çok zor olacaktır.

Birinin edebiyat çevirmeni olabilmesi için hedef dile tam hakim olması gerekir; Orijinal dilinden bile daha fazlası. Bu nedenle tercüman çok kitap okumamış, hikâye ve romanların yapısını bilmemiş ve Farsça yazımda akıcı hareket edememişse tercümeyle başlamamalıdır. Tabii ki, bu tüm dillerin çevirisi için geçerlidir.

### **İran'da yayınlanan Bazı Türk romanları**

Türk yazar Zülfü Livanelli'nin "Bir Kedi, Bir Adam, Bir Ölüm" ) adlı romanı (çeviren: Muhammed Amin Seifi-Ala

Zulfo Livanelli'nin "Huzursuzluk", "Son Ada" romanları ve "Elia Kazan ile Seyahat" adlı gezi günlüğü.

Ayşe Kolin'in "Kanadı Kırık Tavuklar" ve Ayşe Kolin'in "Son" romanları.

Hasan Ali Toptaş'ın "gölgesizler" ve "Kara Kuyularda Ben..." romanları,

Yaşar Kemal'in "Halebi", Sabaheddin Ali'nin yazdığı "İçimizdeki Şeytan".

Yusuf Atılğan'ın "Sokak Adam" romanı.

"Sarı Kahkaha", Murad Oziashar tarafından yazılmış bir öykü koleksiyonudur.

Her ikisi de Murad öz yashar'a ait olan "Aynalama" ve "Orijinalinin kopyası" öykülerinden oluşan koleksiyon

Eştari'den Oğuz Atay'ın yazdığı "Oyunlarla Yaşayanlar" adlı oyunu ise tercüme edilerek yayınlandı.

Zülfü Livanelli'nin yazdığı "Balıkçı ve Oğlu" romanı, Güngür Dilmen'in "Canlı Maymun Lokantası" oyunu ve Yagub Kadri Kara Osmanoğlu'nun yazdığı "Nirvana ve diğer oyunlar".

Aziz Nesin'in yazdığı ve Arif Jamshidi'nin çevirdiği "köpek öldürme" öykü koleksiyonu ufuk yayınevi tarafından yayınlandı ve yayın pazarına gitti.

Maher ünsal Eriş'in yazdığı, Mojdeh Alfat'ın çevirdiği "Dünya Aynı" romanı Yeni Yayınevi'nden çıktı ve yayınevine girdi.

Mirvarid Yayinevi, Aziz Nesin'in yazdığı ve Saber Hosseini'nin çevirdiği "70. Doğum Gününe Merhaba: Romantik Öyküler Koleksiyonu" kitabını yayınladı.

Zülfü Livaneli'nin yazdığı, Muhammed Amin Seyfi Ala'nın çevirdiği "Taht ile Kabir Arasında" romanı Yeni Yayinevi'nden çıktı ve yayınevine girdi.

Hakan Günday'ın yazdığı ve Arif Jamshidi'nin çevirdiği "Daha" romanı Efoq yayınevinden çıktı ve yayınevine girdi.

Nazan Bekiroğlu'nun yazdığı "Majalla" romanının değerlendirme toplantısı 20 Mayıs Salı günü Book City Kültür Merkezi'nde yapılacak.

Nazan Arısoi'nin yazdığı "Pirayeh'in Kalbinde Nazem Hikmet" sesli kitabı Awai Chirok Enstitüsü tarafından basıldı ve yayın piyasasına girdi.

Maher Onsal Erish'in yazdığı, Mojdeh Alfat'ın çevirdiği "Digaran" romanı yayımlandı ve yayın piyasasına girdi.

Aziz Nesin tarafından yazılan ve Daoud Vafaei tarafından çevrilen "Bugünün Çocukları Dövüşüyor" kitabı Merkez Yayinevi tarafından 11. sayısı yeni çıktı.

Elif şafak tarafından yazılan ve Neda Rahmani tarafından çevrilen "Kayıp Ağaçlar Adası" romanı Chatrang Yayinevi tarafından yayımlandı ve yayın pazarına gitti.

Türkiye'de modern kurgu edebiyatının babası Ömar Seyfeddin'in yazdığı, Mehdi Jahanshahi'nin çevirdiği "Qasho" kitabı basıldı ve yayın piyasasına girdi.

Ahmed Altan'ın yazdığı, Alireza Saifaldini'nin çevirdiği "Ölmek Sevmekten Kolaydır" romanı Nash Yeni Yayinevi'nden çıktı ve yayınevine girdi.

Tolga Gomushai'nin yazdığı ve Poone Shahi'nin çevirdiği kısa öykü derlemesi "Yalçın Abhi" Aradman Yayinevi'nden çıktı ve yayınevine girdi.

Zülfü Livaneli'nin yazdığı, İlnaz Al-Ghaqi'nin çevirdiği "Son Ada" romanı Negah Yayınları tarafından basılarak yayınevine girdi.

Daoud Vafaei'nin çevirdiği "Nesin ve Eşi Meral Chalen'in Sevgili Mektupları" kitabı Negah yayınevinden çıktı ve yayınevine gitti.

Sühlhi Dülek tarafından yazılan ve Nesrin Bajeli Miandoab tarafından çevrilen "Kirpi" romanının dördüncü baskısı yakında Dünyai Nu Yayınları tarafından yayınlanacak.

Bayan Elif Şafak tarafından "Aşk" adlı mistik bir kitap

Atatürk döneminde yaşamış olan halide Edib'in kitapları da çevriliyor.

Mustafa Mastour'un yazdığı "A ve ş ve kasız Aşk" kitabı.

20 Türkçe kısa öykü ve Jahan Aktaş Hanım'ın eserlerinin çevirilerini içeren "Buluşma" kitabı Necib Fazil tarafından "Şili" kitabı "acı çekmek" olarak çevrilmiştir.

Örneğin, "Yayalar", Najib Fazel'in daha önce Farsçaya çevrilmiş olan bir başka ilginç şiiridir. Necib Fazıl, Türkiye'de modern İslam düşüncesinin babası olarak adlandırılabilir. İran'daki Şeriatı gibi bir pozisyonun Türkiye'de kendisine tasavvur edildiği söyleniyor.

Najib Fazel dikkat çekici bir düşünür olmakla birlikte İranlı okurun ilgisini çekebilecek güzel şiirlere sahiptir. Ancak çeviri işinde eli olanlar, özellikle şiir alanında Türk edebi eserlerinin çevirisinin mevcut sürecinden memnun değiller. Türklerin, Osmanlı İmparatorluğu'nun



sonundan günümüze kadar daha fazla araştırılması gereken bozulmamış bir edebiyat kültürü vardır.

Orhan Pamuk'un en çok satan romanları "Sessiz Ev" ve "Kızıl Saçlı Bir Kadın".

Maher Ünsal Erich'in "Digaran" ve "Dünya Aynı" adlı iki romanı

Hasan Ali Toptaş'ın yazdığı "Kuşlar Yasını Tutmaya Gider" romanı

Maher Onsal Erich'in yazdığı "Digaran" romanı

Maher Onsal Erich tarafından yazılan "Bu dünya"

Yekta Kopan'ın yazdığı "Aile Evi Çayı"

Nazlı Arai'nin kaleme aldığı "Sevimli Böceğim", Orhan Pamuk'un yazdığı "Sessiz Ev",

Yekta Kopan'ın yazdığı "Aşkın mutfağında yalnızlık nasıl hazırlanır".

Nazlı Arai'nin yazdığı "Farge Apartmanı'nın Sırları" ve

Orhan Pamuk'tan "Kızıl Saçlı Kadın"

Nazım Hikmet'in "Dört cezaevinden"

Elif Şafak'tan "Aşk Milleti"

Yaşar Kamal kitabı "Tanrı'nın Askerleri", Inje Mamed, Shahin Anavarza

Orhan Parmuk'un "Benim Adım Kırmızı" kitabı.

Barish Bicha Kechi'nin yazdığı "Büyük Çaresizliğimiz" kitabı.

İran'da Türk yazar denilince akla gelen ilk isim belki de Elif Şafak'tır ama Türk yazarların pek çok değerli eseri İran'da tercüme edilerek yayımlanmıştır.

Orhan Kamal'ın İran'da üç kitabı tercüme edilerek yayımlandı.

Pamuk edebiyatı profesörü Oğuz Atai

Oğuz Ata'nın üç kitabı Farsçaya çevrilmiştir.

Ayşe Kolin, 1941 doğumlu Türk kadın öykü, senarist ve romancıdır. Kitaplarını yazarken Türk şairi Attila İlhan'dan ilham almıştır. Bu yazarın üç romanı Farsçaya çevrilmiş ve yayınlanmıştır.

İran'da üç kitabı bulunan bir başka Türk yazar, Ahmad Omid,

Ehsan Oktay Anar, Farideh Çiçoğlu, Ayfer Tunç, Yekta Kopan, Attila İlhan, Mustafa Belal ve Khalil Inaljaq, kitapları Farsçaya çevrilerek neşredilen Türk yazarlardandır.

"son ada kaydeden Zulfo Livanelli

### sonuç

Şimdiye kadar Türkiye'nin en iyi yazarlarının çok sayıda eserinin Farsçaya çevrilmesi ve İranlılar ve diğer Farsça konuşanlar tarafından okunması büyük bir şans. Türk edebiyatına aşina olanların çoğu bu yakınlığı Nazım Hikmet ve Orhan Pamuk ile kazanmıştır. Nazım Hikmet, şair ve Orhan Pamuk, okuyucularını İstanbul şehrinin atmosferine, kaldırımlarına, kafelerine ve sahillerine defalarca çekmiş ve gönüllerini geri almamıştır. Ancak, bu iki yazarın değerine hiç şüphe yok. Ancak Türkiye'nin zengin edebiyatını bu iki kişiyle sınırlandırmak doğru olmaz.

Türkiye'de ilginç eserler yaratan başka yazarlar da var. Uluslararası beğeni toplayan eserler. Bunlar Türkiye'nin en iyi yazarları. Türk edebiyatının ayrılmaz bir parçası olan yazarlar ve

dolayısıyla uluslararası edebî eserler arayan herkes, eserlerini okumaktan kendini alamaz. Sonuçta olarak İran'da Türk yazarların eserlerin okuma hergün daha da artmaktadır.

Kaynaklar

<https://ketab.ir>

<https://www.nlai.ir/>

کارا علی اوغلو، کمال، (1387)، صد سال رمان نویسی در ترکیه، ترجمه: داود وفايي، انتشارات میترا، تهران  
نسنين، عزيز، ( 1400)، داستان از اين قرار است (گزیده داستان‌های کوتاه معاصر ترکیه)، ترجمه: کمال یکتا، ستاک،  
تهران

آزند، یعقوب، (1364)، ادبیات مدرن ترکیه، امیرکبیر، تهران

**RECENT CHINA-UZBEKISTAN RELATIONS: AN ASSESSMENT WITHIN THE  
FRAMEWORK OF ENERGY SECURITY**

**YAKIN DÖNEM ÖZBEKİSTAN-ÇİN İLİŞKİLERİ: ENERJİ GÜVENLİĞİ  
ÇERÇEVESİNDE BİR DEĞERLENDİRME**

**Büşra DOĞAN<sup>1</sup>, İbrahim Halil SUGÖZÜ<sup>2</sup>**

<sup>1</sup>Doktora Öğrencisi, Kırgızistan-Türkiye Manas Üniversitesi, İktisat Anabilim Dalı, Bişkek, Kırgızistan; Öğretim Görevlisi, Kırgızistan Uluslararası Kantörö Şaripoviç Toktomamatov Üniversitesi, İşletme Bölümü, Celalabad, Kırgızistan, ORCID ID: 0000-0001-7119-5552.

<sup>2</sup>Prof. Dr., Kırgızistan-Türkiye Manas Üniversitesi, İktisat Bölümü, Bişkek, Kırgızistan, ORCID ID: 0000-0002-1861-3118.

**Özet**

Enerji güvenliği, uygun maliyetli ve güvenilir bir şekilde enerjinin tedarik edilmesini ifade etmektedir. Özbekistan enerji sektörü, özellikle doğalgaz, hidroelektrik ve kömür gibi kaynaklara dayanmaktadır. Ülke, enerji güvenliği ve çeşitliliğini artırmak için yenilenebilir enerji kaynaklarına da yatırım yapmaktadır. Özbekistan, enerji verimliliği ve sürdürülebilir enerji projelerini destekleyerek enerji sektöründe çeşitlilik sağlamayı hedeflemektedir. Ülke, özellikle yenilenebilir enerji kaynaklarından enerji üretimini artırmak amacıyla çeşitli projeleri hayata geçirmektedir. Öte yandan Çin Halk Cumhuriyeti, enerji ihtiyacının arttığı bir dönemde enerji güvenliği konusunda önemli adımlar atmaktadır. Gelecekte enerji sıkıntısı yaşamamak amacıyla ülke, enerji güvenliği politikalarını geliştirmekte ve bu politikaları oluştururken ulusal ve ekonomik güvenliği de göz önünde bulundurmaktadır. Çin, enerji tedariki sağladığı ülkelerle ilişkilerinde çeşitli politikaları uygulayarak enerji güvenliğini sağlamaktadır. Son dönemde, Özbekistan-Çin ilişkilerinde enerji güvenliği konusunun giderek artan önemi nedeniyle, Çin'in Özbekistan ekonomisi ve politikası üzerindeki etkisinin sürekli olarak arttığı görülmektedir. Bu artışın temelinde, Özbekistan'ın zengin enerji kaynakları bulunmaktadır. Çin, Körfez ülkeleriyle olan enerji bağımlılığını azaltıp, komşu devletler olan Orta Asya Bölgesi ülkeleriyle çeşitlendirmeyi hedeflemektedir. Bu çalışmada ilk olarak Özbekistan'ın genel enerji görünümü hakkında kısa bir bilgi verilmiştir. Ardından enerji güvenliğinin genel çerçevesi çizilmiş ve bu doğrultuda Özbekistan-Çin ilişkileri ele alınmıştır. İkili ilişkiler kapsamında yapılan yatırımlar ve iş birlikleri analiz edilmiştir. Bu analiz yapılırken söz konusu ülkelerin izlediği enerji politikalarına olan bağlılıklarına ne ölçüde dikkat ettikleri sorusunun cevabını vermek amaçlanmıştır. Son dönemlerde Çin ekonomisinde gerek enerji güvenliğinin gerekse sürdürülebilirliğin öneminin artması Özbekistan ile ilişkilerin gelişmesine yol açmıştır. Bu sebeple çalışma güncel döneme ışık tutmaktadır. Ek olarak bu çalışma bölgedeki enerji politikası gündeminin de analiz edilmesi açısından önem arz etmektedir.

**Anahtar kelimeler:** Özbekistan, Çin, Enerji Güvenliği.

**Abstract**

Energy security entails the reliable and cost-effective supply of energy. Uzbekistan's energy sector relies on resources such as natural gas, hydroelectric, and coal. The country is also investing in renewable energy sources to enhance energy security and diversity. Uzbekistan

aims to diversify its energy sector by supporting energy efficiency and sustainable energy projects. Various initiatives are being implemented to increase energy production from renewable sources. Meanwhile, the People's Republic of China is taking significant steps in energy security during a period of rising energy needs. To avoid future energy shortages, the country is developing energy security policies, considering national and economic security. China ensures energy security by implementing various policies in its relationships with countries from which it sources energy. Due to the growing importance of energy security in Uzbekistan-China relations, China's influence on the economy and politics of Uzbekistan is continually increasing. This increase is primarily driven by Uzbekistan's abundant energy resources. China aims to reduce its energy dependence on Gulf countries and diversify by engaging with neighboring Central Asian countries. This study begins by providing a brief overview of Uzbekistan's general energy landscape. It then outlines the general framework of energy security and discusses Uzbekistan-China relations in this context. Investments and collaborations within the bilateral relations are analyzed, focusing on the extent to which these countries adhere to their energy policies. The recent increase in the importance of energy security and sustainability in the Chinese economy has led to the development of relations with Uzbekistan. Therefore, this study sheds light on the current period. Additionally, the study is important for analyzing the energy policy agenda in the region.

**Keywords:** Uzbekistan, China, Energy Security.

## 1. GİRİŞ

Son dönemlerde, özellikle gelişmekte olan ülkelerin artan enerji ihtiyaçlarını karşılamak adına enerji ile güvenlik arasındaki ilişki önem kazanmaktadır. Enerji güvenliği, uygun maliyetli ve güvenilir bir şekilde enerjinin tedarik edilmesini ifade etmektedir (Bielecki, 2002: 237). Uluslararası Enerji Ajansı, enerji güvenliğini incelemek için kısa ve uzun dönem olmak üzere iki ana dönemi göz önünde bulundurur. Kısa dönemde, talep ile arz arasındaki dalgalanmaları dengelemek için çeşitli önlemler alınabilir. Uzun dönemde ise, kalkınma ve çevresel faktörleri dikkate alarak enerji tedarikine yönelik yatırımlar yapılır (IEA).

Enerji politikalarının oluşturulmasında dikkate alınması gereken üç temel faktör: fiyat, çevre ve sürdürülebilirliktir. Ayrıca enerji güvenliğinin kapsamına atıl kapasite, verimlilik, enerji kaynaklarının çeşitlendirilmesi, hissedarlık, alternatif yakıtlar ve farklı enerji türleri gibi konular da dahildir (Erkal, 2018: 65). Kökeni ilk çağlara dayanan İpek Yolu, Çin'i Asya üzerinden Anadolu ile Avrupa'ya bağlayan, küresel ölçekte en uzun ticaret yolu kabul edilen, yüzyıllarca hizmet vermiş bir ulaşım ağıdır. Bu yol ipek ticareti aracılığıyla Doğu kültürünü Batı'ya tanıtan ve aynı zamanda bölgenin kültürünü, dinini kısaca yaşam izlerini kilometrelerce öteye taşıyan olağanüstü bir mirası temsil eder. Ayrıca eski İpek Yolu, kıtalar arası ticaretin ötesinde bazı temel teknolojik ilerlemelerin kaydedilmesinde de önemli bir rol üstlenmiştir. Modern İpek Yolu (Kuşak Yol) Projesi ise Çin'in eski İpek Yolu güzergahını kullanarak geliştirmiş olduğu çok kapsamlı bir projedir (Şener ve Sugözü, 2022: 4). Devlet destekli olup, proje kapsamında yüz elliden fazla ülke ve otuzdan fazla uluslararası örgütle iş birliği yapmaktadır. Proje uluslararası iş birliği açısından yeni bir paradigma oluşturmaktadır.

**Enerji güvenliği, ülkeler arasındaki karşılıklı bağımlılıkları artırmaktadır. Bu nedenle, ülkeler kendi politika hedeflerine uygun olarak uluslararası iş birliğini teşvik etmek için Birleşmiş Milletler, Uluslararası Atom Enerjisi Ajansı, Uluslararası Yenilenebilir Enerji Ajansı, Uluslararası Enerji Forumu, Paris İklim Anlaşması, Enerji Şartı Anlaşması, Şanghay İş Birliği Örgütü, Asya İş Birliği Diyalogu, Dünya Enerji Konseyi gibi anlaşma ve kuruluşlara üye olma yolunu seçebilmektedirler.**

Bu çalışmada öncelikle Özbekistan'ın enerji kaynakları üzerine araştırma yapılmaktadır. Çin Halk Cumhuriyeti'nin (ÇHC) enerji arz/talep durumu ve Özbekistan Cumhuriyeti ile yakın dönemde yapmış olduğu enerji iş birlikleri incelenerek enerji güvenliği kapsamında konu araştırılıp, analiz edilmektedir.

Çin Halk Cumhuriyeti'nin gelişmesiyle birlikte Orta Asya Türk Cumhuriyetleri ile kurmuş olduğu ilişkiler de güçlenmiştir. Bu durumun temelinde enerji faktörü bulunmaktadır. Bu çalışmada öncelikle Özbekistan'ın genel enerji görünümüne bakıldıktan sonra enerji güvenliği kapsamında Çin ile olan ilişkileri incelenmektedir. Özbekistan Cumhuriyeti ile ÇHC'nin birbirlerine yönelik enerji hedefleri ve politikaları da değerlendirilmektedir. Güvenli enerji ihtiyacının küreselleşen dünyamızda her geçen gün öneminin artması göz önüne alındığında, çalışmanın konusu olan iki ülkenin enerji politikalarında yaşanan değişimin analizinin literatüre önemli bir katkıda bulunacağı düşünülmektedir.

## 2. ÖZBEKİSTAN'IN GENEL ENERJİ GÖRÜNÜMÜ

Orta Asya'nın önemli enerji üreticilerinden biri olan Özbekistan Cumhuriyeti, fosil yakıt ile doğalgaz rezervlerine sahiptir. Yaklaşık 1400 milyon ton kömür, 1300 milyar m<sup>3</sup> doğalgaz, 110 milyon ton petrol ve 145.000 ton uranyum rezervi bulunmaktadır. Dünya uranyum üretiminde ülke beşinci sırada yer almaktadır. İlk dört ülke ise sırasıyla Kazakistan, Avustralya, Namibya ve Kanada'dır. Ayrıca Özbekistan dünyanın en büyük 4. Altın rezervine sahiptir (OECD, 2018; BP, 2022; WNA, 2022).

**Tablo 1. Özbekistan'ın Uranyum Madeni Üretimi (Yıllık/Ton)**

2012	2013	2014	2015	2016	2017	2018	2019	2020	2021	2022
2.400	2.400	2.400	2.385	3.325	3.400	3.450	3.500	3.500	3.500	3.500

**Kaynak:** Dünya Nükleer Birliği (WNA), 2023.

Ülkenin önemli ölçüde yenilenebilir enerji potansiyeli bulunmasına rağmen (hidroelektrik hariç) potansiyelinin çok altında yararlanılmaktadır. Bunun sebebi hem elektrik ve doğalgaz fiyatının piyasa fiyatına kıyasla oldukça düşük olması hem de ilgili politikaların yetersiz olmasıdır. Özbekistan devlet başkanı 2017-2025 döneminde yenilenebilir enerji kaynaklarının (YEK) geliştirilmesi adına 5,3 milyar dolar değerindeki 210 adet projeyi onaylamıştır (Bahrami vd., 2019; O'G'Li, 2019).

**Tablo 2. Toplam Kanıtlanmış Enerji Rezervleri**

PETROL						
Bin Milyon Varil	Bin Milyon Ton	Milyon Ton Üretim	Rafine Verimi	Rafinaj Kapasitesi		
0.6	0.1	2.1	57	232		
DOĞALGAZ			ELEKTRİK			
Trilyon m <sup>3</sup>	Milyar Üretim m <sup>3</sup>	Terewatt Saat Üretim	Yakıtlarla elektrik üretimi			
1.2	47.1	65.0	+			

KÖMÜR		SU ENERJİSİ	GÜNEŞ ENERJİSİ	RÜZGAR ENERJİSİ
Milyon Ton	Milyon Ton Üretim	TWh/yıl (teorik olarak)	GW	GW
1375	0.05	88.5	593	1.6

**Kaynak:** British Petroleum (BP), 2023.

Ülkenin YEK verilerine bakıldığında jeotermal suların 171.000 ton eşdeğer petrol olduğu tahmin edilmektedir. Tarım açısından gelişmiş olduğu için biyokütle enerji potansiyeli bulunmaktadır. Sadece pamuk bitki saplarının brüt enerji potansiyelinin yıllık 2,3 milyon ton eşdeğer petrol olduğu ve teknik potansiyelin ise 0,3 milyon ton eşdeğer petrol olduğu tahmin edilmektedir. Toplam hidroelektrik potansiyelinin yıllık 88.000 gigawatt saat olduğu ve teknik potansiyelin ise yıllık 15.000 gigawatt saat olduğu tahmin edilmektedir. Ülkenin rüzgâr enerjisi potansiyelinin 530 gigawattan fazla olduğu ve yıllık 1,07 milyar kilowatt saat olduğu tahmin edilmektedir. Özbekistan'ın en umut vadeden yenilenebilir enerji kaynağı güneş enerjisidir. Çünkü ülkenin yaklaşık dörtte üçü güneş enerjisine uygun olup, güneşli gün sayısı üç yüz günden fazladır ve güneş ışığı süresi yılda 2.410-3.090 saattir. Yapılan araştırmalara göre ülkenin güneş enerjisi teknik potansiyeli 51 milyar ton eşdeğer petroldür. Güneş enerjisi kullanımıyla Özbekistan, bölgede enerji konusunda öncü bir konumdadır. Özbekistan, küresel çapta bakıldığında gaz rezervleri sıralamasında ise 20., petrol rezervleri sıralamasında ise 46. sırada yer almaktadır (Eshchanov vd., 2011; Zahhidov vd., 2015; Prime 2018; Abuduwaili vd., 2019; EU4Energy, 2019; Matchanov, 2019).

### 3. ENERJİ GÜVENLİĞİ BAKIMINDAN ÖZBEKİSTAN-ÇİN İLİŞKİLERİ

165

Özbekistan'ın jeopolitik konumu itibarıyla mevcut enerji kaynaklarını korumak arzusunun beraberinde zorunlu kılmaştır. Ülke bu yüzden enerji kaynaklarını ekonomik faktörlerden biri olmanın ötesinde güvenlik faktörlerinin de içinde ele almaktadır (Kürkçü ve Serbest, 2023).

Özbekistan Cumhuriyeti enerji bakımından zengin bir ülkedir. Çin Halk Cumhuriyeti'nin enerjiye yönelik talebi ise oldukça fazladır. Bu sebeple iki ülke arasında uzun zamandır enerji iş birlikleri yapılmaktadır. 2013 yılında açıklanan ve 10 yıldır aktif bir şekilde ilerleyen Çin'in Kuşak Yol Projesi bu anlaşmalara hız kazandırmıştır. Bunun dışında iki ülke enerji iş birliklerini büyük ölçeklere yükseltmiş olup, petrokimya inşaatı, modernizasyonu, petrol ve doğalgaz arama-geliştirme, şirket birleştirme ya da devralma projelerini de gerçekleştirmişlerdir (Doğan, 2022).

Çin, Özbekistan'ın ikinci en büyük ticaret ortağı olmakla birlikte Özbekistan'a en büyük doğrudan yatırım yapan ülkesidir. Özbekistan da Çin'in Orta Asya Bölgesi'ndeki önemli iş ortaklarından birisidir. Böylece iki ülke de karşılıklı olarak ilişkilerine büyük önem vermektedir.

Özbekistan-Çin enerji iş birlikleri diğer devletlere kıyasla geç başlamıştır ancak hızlı ilerlemiştir. Doğalgaz, petrol ve uranyumun keşfi, çıkartılması, araştırılması ve geliştirilmesi enerji ilişkilerinin odak noktasını oluşturmaktadır. 2005 yılında uranyum madeninin keşfi, çıkartılması ve işletilmesi için anlaşma imzalanmıştır (MOFCOM, 2009). Özbekistan'da devletin tekeli olan Navoi Maden ve Metalürji Konsorsiyumu, CGNPS ile ortak olmuş ve uranyum geliştirmeye başlamışlardır. 2005 yılında 23 petrol sahası, 2006, 2007, 2008, 2012, 2013, 2017 yıllarında doğalgaz ile petrol arama ve işleme anlaşmaları imzalanmıştır (Rumer



vd., 2007; CNPC, 2008; MOFCOM, 2009b; Azizov, 2013; Interfax 2017; Vakılov, 2019; Vakılov, 2019b).

2011 yılında Hükümetler Arası İş Birliği Komisyonu kurulması??? yönünde bir anlaşma imzalanmış ve akabinde Çin'e yılda 10 milyar m<sup>3</sup> doğalgaz ihraç edilmeye başlanmıştır (Mariani, 2013). Aralık 2009'da faaliyete geçen Orta Asya Doğalgaz Boru Hattı, 29 Kasım 2017 itibarıyla Çin'e toplam 200 milyar metreküp doğalgaz taşımıştır (Grain). Çin Ulusal Petrol Şirketi ile Özbekneftegaz ortak bir girişime imza atarak Yeni İpek Yolu Petrol ve Doğalgaz Şirketi'ni (NSROG) kurmuşlardır. Bu kapsamda 2017 mart ayında Buhara bölgesinde bulunan Karagöl ilçesinde Dengizgöl, Olot ve Hocasayat gaz yatağı projelerine başlanmıştır. Bu projelere toplam 377,5 milyon dolar yatırım yapılmıştır. Sadece bu üç gaz yatağı üzerinden ÇHC'ne yılda yaklaşık 1 milyar metreküp doğalgaz aktarılmaktadır (Jinse, 2017; Sohu, 2017).

2009 yılında iki ülke birleşip Çin-Özbekistan Uranyum Girişimini kurmuşlar, 2010 yılında ise Doğal Uranyum Ticaret Anlaşması'nı imzalamışlardır (CGNURC, 2010; GFTA, 2014). 2011 yılında ÇHC, Özbekistan'ın elektrik tedarik sisteminin modernizasyonu için 26,3 milyon dolar değerinde ekipman temin etmiştir (Azizov, 2011).

İki ülkenin yenilenebilir enerji alanındaki iş birlikleri çok yeni olup 2016 yılına dayanmaktadır. 2017 yılında 147 milyon dolar değerinde 100 megawattlık güneş fotovoltaik tesisi için anlaşma imzalanmıştır (Azizov, 2017). 2018 yılında maliyeti yaklaşık 75 milyon dolar değerinde olan 3 hidroelektrik santralının (HES) modernizasyonuna başlanmıştır (Dolukhanov, 2018). 2019 yılında maliyeti yaklaşık 31 milyon dolar olan 2 küçük HES kurulması planlanmıştır (Vakılov, 2019b).

#### 4. SONUÇ, TARTIŞMA VE ÖNERİLER

Enerji güvenliği bağlamında Özbekistan-Çin ilişkileri son dönemlerde önemli gelişmelere tanıklık etmiştir. Çin, enerji kaynaklarını çeşitlendirmek ve enerji güvenliğini artırmak istemektedir. Bu hedef doğrultusunda Özbekistan, Çin için önemli bir stratejik ortak konumundadır. Özbekistan'ın enerji potansiyeli, bilhassa doğalgaz rezervleri, Çin'in enerji açığını azaltmaktadır. Ayrıca Çin açısından enerji tedarikini güvence altına alma konusunda çeşitli iş birliği fırsatlarını da beraberinde getirmektedir.

Çalışmanın konusu olan enerji güvenliği perspektifinde ülkelerin politikalarına bakıldığında, Çin Halk Cumhuriyeti'nin, enerji güvenliğini sağlamak için komşu devletlerin enerji kaynaklarına erişimini artırmak istediği açıkça görülmektedir. Bu bağlamda Özbekistan ile olan iş birliğini güçlendirmesi, Çin için doğal bir süreç olmaktadır. Özbekistan ise enerji potansiyelini en üst düzeye çıkarmak ve enerji ihracatını artırmak amacıyla stratejik bir önem arz eden Çin ile iş birliklerini güçlendirmektedir. Özbekistan ve Çin arasındaki bu enerji odaklı ilişkiler, bölgesel ve küresel dengeleri de etkilemektedir. Özellikle Orta Asya'da enerji kaynaklarına erişim, güvenlik ve iş birliği, bölge ülkeleri arasındaki ilişkileri şekillendirmekte ve Çin'in bölgedeki liderlik konumunu güçlendirmektedir. Her iki ülke de enerji güvenliği kapsamında stratejik iş birliği kurma yolunda önemli adımlar atmıştır. Enerji tedariki konusunda yapılan anlaşmalar, Çin'in Özbekistan'daki enerji altyapısına yatırım yapma niyetini ve buna bağlı olarak bölgesel enerji güvenliğini artırma amacını yansıtmaktadır. Bu durum gelecek dönemde enerji diplomasisinin daha da güçlenmesine, iki ülke arasındaki stratejik ortaklığın daha da derinleşmesine ve enerji kaynaklarına yönelik iş birliklerinin artmasına olanak tanımaktadır.

Özbekistan-Çin ilişkilerinde enerji güvenliğinin geleceği, her iki ülkenin enerji politikalarındaki değişimlere ve bölgesel dinamiklere bağlı olarak şekillenecektir. Bu bağlamda, stratejik vizyon ve uzun vadeli planlamalar önemlidir. Sonuç olarak iki ülke

arasındaki enerji ilişkileri, her iki taraf için de stratejik bir öneme sahiptir. Ancak, bu ilişkilerin sürdürülebilir ve karşılıklı fayda sağlayan bir şekilde gelişmesi için çeşitli zorlukların aşılması gerekmektedir. Bu zorluklar ve aşılması için gerekli öneriler şunlardır:

**a. Ekonomik Uyum:**

Zorluk: Ekonomik sistemlerdeki farklılıklar ve ticaret engelleridir.

Öneri: İki ülke arasında ticaret anlaşmaları güçlendirilmeli, ortak ekonomik projeler teşvik edilmeli ve yatırım ortamı iyileştirilmelidir.

**b. Politik İstikrar:**

Zorluk: Politik belirsizlikler uluslararası iş birliğini olumsuz etkileyebilmektedir.

Öneri: Diplomatik diyaloglar güçlendirilmeli, karşılıklı güven oluşturulmalı ve istikrarlı bir politik ortam sağlanmalıdır.

**c. Sürdürülebilir Kalkınma ve Çevre:**

Zorluk: Kalkınma projelerinin çevresel etkileri ve doğal kaynak kullanımı konularında anlaşmazlıklar bulunmaktadır.

Öneri: Sürdürülebilir kalkınma prensiplerine odaklanan projeler desteklenmeli, çevresel etki değerlendirmeleri yapılmalı ve doğal kaynakların sürdürülebilir bir şekilde kullanılması teşvik edilmelidir.

**5. KAYNAKLAR**

ABUDUWAILI, J., ISSANOVA, G. ve SAPAROV, G. (2019). *Water Resources and Lakes in Uzbekistan*, In Hydrology and Limnology of Central Asia, 359-365, Springer Singapore.

AZIZOV, D. (2011). China XD Group Completes Construction Of Electricity Supply Facilities In Tashkent. *Trend News Agency*, (Baku, Azerbaijan), 06.10.2011. Erişim adresi: <http://search.ebscohost.com/login.aspx?direct=true&db=n5h&AN=2W6284338516&lang=tr&site=eds-live&authtype=uid>, Erişim Tarihi: 23.10.2023

AZIZOV, D. (2013). *Uzbekneftegaz, Lukoil And CNPC To Jointly Develop Fields In Uzbekistan*. Erişim adresi: <http://search.ebscohost.com/login.aspx?direct=true&db=n5h&AN=2W61292721614&lang=tr&site=eds-live&authtype=uid>

AZIZOV, D. (2017). *Chinese Company To Build Solar Power Plant In Uzbekistan*. Erişim adresi: <http://search.ebscohost.com/login.aspx?direct=true&db=n5h&AN=2W62701908113&lang=tr&site=eds-live&authtype=uid>

BAHRAMÍ, A., TEİMOURİAN, A., OKOYE, C. O. ve SHİRİ, H. (2019). *Technical And Economic Analysis Of Wind Energy Potential in Uzbekistan*.

BIELECKİ, J., (2002). *Energy security: Is the wolf at the door?*, *The Quarterly Review of Economics and Finance*, 42(2), 235–250. Erişim adresi: <https://www.sciencedirect.com/science/article/abs/pii/S1062976902001370>

BP (2022). *Statistical Review of World Energy*. Erişim adresi: <https://www.bp.com/content/dam/bp/business-sites/en/global/corporate/pdfs/energy-economics/statistical-review/bp-stats-review-2022-full-report.pdf>

ÇİN GENEL NÜKLEER ENERJİ GRUBU URANYUM KAYNAKLARI LİMİTED ŞİRKETİ (CGNURC) (2010). *Başkan Hu Jintao, Uranyum Başkan Hu Jintao Doğal Uranyum*

*Ticaret Sözleşmesinin İmzalanmasına Tanık Oldu*, Erişim adresi:  
[http://www.cgnurc.com.cn/cgnurc/c100516/2010-06/11/content\\_4ff7b2d4d1c24dd2b37cea8957ce5cfb.shtm](http://www.cgnurc.com.cn/cgnurc/c100516/2010-06/11/content_4ff7b2d4d1c24dd2b37cea8957ce5cfb.shtm)

ÇİN HALK CUMHURİYETİ TİCARET BAKANLIĞI (MOFCOM) (2009). *Çin Halk Cumhuriyeti Ulusal Kalkınma ve Reform Komisyonu İle Özbekistan Cumhuriyeti Jeoloji, Mineraller Ve Kaynaklar Komisyonu Arasında Uranyum Madenleri Alanında İşbirliği Konusunda Anlaşma*. Erişim adresi:  
<http://history.mofcom.gov.cn/?datum=%E4%B8%AD%E5%8D%8E%E4%BA%BA%E6%B0%91%E5%85%B1%E5%92%8C%E5%9B%BD%E5%9B%BD%E5%AE%B6%E5%8F%91%E5%B1%95%E5%92%8C%E6%94%B9%E9%9D%A9%E5%A7%94%E5%91%98%E4%BC%9A%E4%B8%8E%E4%B9%8C%E5%85%B9%E5%88%AB%E5%85%8B>

ÇİN HALK CUMHURİYETİ TİCARET BAKANLIĞI (MOFCOM) (2009b). *Çin Halk Cumhuriyeti Hükümeti ile Özbekistan Cumhuriyeti Hükümeti Arasında Petrol ve Gaz Sektöründe İşbirliğini Artırmaya İlişkin Çerçeve Anlaşma*. Erişim adresi:  
<http://history.mofcom.gov.cn/?datum=%E4%B8%AD%E5%8D%8E%E4%BA%BA%E6%B0%91%E5%85%B1%E5%92%8C%E5%9B%BD%E6%94%BF%E5%BA%9C%E4%B8%8E%E4%B9%8C%E5%85%B9%E5%88%AB%E5%85%8B%E6%96%AF%E5%9D%A6%E5%85%B1%E5%92%8C%E5%9B%BD%E6%94%BF%E5%BA%9C%E5%85%B3>

ÇİN ULUSAL PETROL ŞİRKETİ (CNPC) (2008). *Çin Ulusal Petrol Şirketi ve Özbek Ulusal Petrol Ve Doğal Gaz Şirketi, Özbekistan'ın Başkenti Taşkent'te Bir İşbirliği Anlaşması İmzaladı*. Erişim adresi:  
<http://www.cnpc.com.cn/cnpc/gjyqxgdt/200810/0ad0e2ee680f42718dd243f4bd037c64.shtml>

DOĞAN, B. (2022). *Kuşak Yol Projesi Perspektifinde Çin – Özbekistan İlişkileri*, Yeni Türkiye Stratejik Araştırma Merkezi, 125-126, s.131-139. Erişim adresi:  
<https://yeniturkiye.com/ozbekistan-ozel-sayisi/> Erişim tarihi: 14.11.2023.

DOLUKHANOV, F. (2018). *Uzbekistan developing hydropower potential using Chinese loans*.  
<http://search.ebscohost.com/login.aspx?direct=true&db=n5h&AN=2W61067007549&lang=tr&site=eds-live&authtype=uid>

ERKAL, H. Y. (2018). *Enerji Güvenliğine Yönelik Tehditler ve Enerji Güvenliği Politikalarındaki Değişim*. Ahi Evran Üniversitesi İktisadi ve İdari Bilimler Fakültesi Dergisi, 2 (2), 63-78. Erişim adresi:  
<https://dergipark.org.tr/tr/pub/aeuiibfd/issue/41906/494595>

ESHCHANOV, B. R., GRINWIS, M., ESHCHANOV, R. A. ve SALAEV, S. K. (2011). *Potential Of Renewable Energy Sources in Uzbekistan*. *Journal Of Knowledge Management, Economics and Information Technology*, 1(7).

EU4ENERGY (2019). *Uzbekistan-Sustainable Development*. Erişim adresi:  
<https://www.eu4energy.iea.org/Pages/SustainableDevelopment.aspx?Country=Uzbekistan>

GANSU DIŞ YATIRIM DERNEĞİ (GFTA) (2014). *Çin Genel Nükleer Enerji Grubu Uranyum Kaynakları Limited Şirketi*. Erişim adresi:  
<http://www.gfta.org.cn/Uzbekistan/Bilateralco/myjk/13441.html>

- GRAIN, (2017). Chinese Company To Invest US\$500 Million İn Agriculture Sector Of Uzbekistan. Erişim adresi: <https://www.farmlandgrab.org/post/view/27736-chinese-company-to-invest-us-500-million-in-agriculture-sector-of-uzbekistan>
- INTERFAX, (2017). *Uzbekneftegaz, CNPC Start Producing Gas At Karakul Investment Block, Central Asia General Newswire*. Erişim adresi: <http://search.ebscohost.com/login.aspx?direct=true&db=edb&AN=126575648&lang=tr&site=eds-live&authtype=uid>
- JINSE, (2017). *CNPC 2017'de Özbekistan'da 3 gaz yatağı projesini başlamayı hedefliyor*. Erişim adresi: <http://www.jinse.com/news/oil/15294.html>
- KACZMARSKI, M. (2017). *Non-Western Visions Of Regionalism: China's New Silk Road and Russia's Eurasian Economic Union*, International Affairs, 93(6), s.1357–1376.
- KÜRKCÜ, S., SERBEST, M., (2023). *Özbekistan Dış Politikasını Etkileyen Faktörlerin Şifresini Çözmek*, Türk Dünyasında Güncel Sorunlar ve Türk Devletleri Teşkilatı, Nobel Akademik Yayıncılık, s.103-123, Ankara.
- MARIANI, B. (2013). *China's Role and Interests In Central Asia*, London, Saferworld.
- MATCHANOV, N. (2019). *Renewable Energy Development in Uzbekistan: Current Status, Problems and Solutions*. Tashkent.
- OECD (2018). *Uranium 2018: Resources, Production and Demand*. Erişim adresi: <https://data.oecd.org/>
- O'G'Li, J. (2019). *Developing Renewable Sources Of Energy In Uzbekistan*. 2, 28.
- RUMER, E. B., TRENIN, D. ve ZHAO, H. (2007). *Central Asia views from Washington, Moscow, and Beijing: M.E. Sharpe*.
- SOHU, 2017. *Özbekistan-Çin Karagöl Gaz Yatağı Projesi Gaz Üretimine Başladı*. Erişim adresi: [http://www.sohu.com/a/208592400\\_260616](http://www.sohu.com/a/208592400_260616)
- ŞENER, U. ve SUGÖZÜ, İ. H. (2022). Orta Asya'da Yeni Bir Hegemonya Denemesi: Çin'in Bir Kuşak Bir Yol (OBOR/BRI) Projesi. *İktisadi ve İdari Yaklaşımlar Dergisi*, 4 (2), 1-14. DOI: 10.47138/jeaa.1181911
- VAKILOV, F. (2019). *Uzbekistan, China Implement Project In Coal Industry*. Erişim adresi: <http://search.ebscohost.com/login.aspx?direct=true&db=n5h&AN=2W64246445485&lang=tr&site=eds-live&authtype=uid>
- VAKILOV, F. (2019b). *First Oil Produced At Mingbulak Field Of Uzbekistan*. Erişim adresi: <http://search.ebscohost.com/login.aspx?direct=true&db=n5h&AN=2W61595661253&lang=tr&site=eds-live&authtype=uid>
- VAKILOV, F. (2019c). China to provide \$25M for construction of hydroelectric power plants in Uzbekistan. <http://search.ebscohost.com/login.aspx?direct=true&db=n5h&AN=2W61009568770&lang=tr&site=eds-live&authtype=uid>
- WORLD NUCLEAR ASSOCIATION (WNA) (2022). *Uranium and Nuclear Power in Uzbekistan*. Erişim adresi: [www.world-nuclear.org](http://www.world-nuclear.org)
- ZAKHİDOV, R. ve KREMKOV, M. (2015). *The Wind Power Potential Of Uzbekistan*, 51(4), 336.

PROMOTION OF NATIONAL PATRIOTISM IN ZIYA GOYALP'S POEMS  
ZIYA GÖYALP ŞEİRLƏRİNDƏ MİLLİ VƏTƏNPƏRVƏRLİK HİSSİNİN TƏBLİĞİ

Ulker BAXSIYEVA

ADPU-nun Filologiya Fakültəsinin Ədəbiyyatın Tədrisi Texnologiyası Kafedrasının  
Baş Müəllimi, Azərbaycan, Bakü, ORCID ID 0000-0002-5994-2356

Özet

Ziya Göyalp imperatorluq rejimindən cümhuriyyət rejiminə keçid dövründə yazıb yaradan, Türkçülük ideyalarının təbliğində öndə gedən simalardan biri olmuşdur. Ziya Göyalpın ictimai-siyasi sahədə, ictimai sahəsində, ictimai türkçülük, ictimai dil, hüriyyətlə bağlı və s. yeni fikirləri Türkiyənin tərəqqisinə, rifahına xidmət etmişdir. Bütün yaradıcılığı boyu türk milli dəyərlərini, vətənpərvərlik hissini təbliğ edən, öz kreativ fikirləri ilə Türkiyə dövləti üçün, Türkiyə mədəniyyəti üçün əhəmiyyətli sima olan Ziya Göyalp türk xalqının xilaskarı olan Mustafa Kamal Atatürkün diqqətini cəlb etmişdir. Atatürkün Ziya Göyalpə böyük sevgisi olmuşdur. O, Z. Göyalpın yaradıcılığını sevə-sevə oxumuş, onun ictimai-siyasi baxışlarına, milli-vətənpərvərlik ruhunda yazdığı əsərlərinə böyük dəyər vermişdir. Heç təsadüfi deyil ki, Atatürk "bədənimin atası Əli Rza, hisslərimin atası Namiq Kamal, fikirlərimin atası Ziya Göyalp"dır" demişdir. Ziya Göyalpın Mustafa Kamal Atatürkə ünvanladığı "Qazi Paşa Həzrətlərindən birinci xahiş", "Qazi Paşa Həzrətlərindən ikinci xahiş" adlı şeirlərinin mövzu dairəsi də maraqlı məzmunu ilə seçilir. Ziya Göyalp M.K. Atatürkü xalqın ümid yeri, xilaskarı hesab etmişdir. Onun fikirlərinə görə, Türkiyəni düşdüyü acınacaqlı vəziyyətdən, düşmən caynağından yalnız Atatürk xilas edə bilər.

Ziya Göyalp bütün qəlbi, ruhu ilə türk milli dəyərlərinə bağlı olmuş, Türk dünyasının tərəqqisi, inkişafı üçün hər zaman mübarizə aparmışdır. Şairin həcmcə kiçik, məzmun və ideya baxımından isə böyük məna əxz etdirən şeirlərində millilik ruhu diqqətimizi çəkir. Şairin "Hürriyyət marşı", "Türkü", "Qazi Paşa Həzrətlərindən birinci xahiş", "Qazi Paşa Həzrətlərindən ikinci xahiş" və s. şeirlərini bunlara nümunə göstərə bilərik.

**Anahtar kelimələr:** Z. Göyalp, Türk, vətənpərvərlik, şeir, milli

Summary

Ziya Göyalp was one of the figures who wrote and created during the transition from the imperial regime to the republican regime, and was one of the leading figures in promoting the ideas of Turkism. Ziya Goyalp's work in the socio-political field, science, Turkism, language, freedom, etc. his new ideas served the progress and prosperity of Turkey. Ziya Goyalp, who promoted Turkish national values and patriotism throughout his career, and who was an important figure for the Turkish state and Turkish culture with his creative ideas, attracted the attention of Mustafa Kemal Atatürk, the savior of the Turkish people. Atatürk had a great love for Ziya Goyalp. He read the works of Z. Goyalp with pleasure, and gave great value to his social and political views and his works written in the spirit of nationalism and patriotism. It is no coincidence that Atatürk said, "The father of my body is Ali Reza, the father of my feelings is Namiq Kemal, and the father of my thoughts is Ziya Goyalp." Ziya Goyalp's poems addressed to Mustafa Kemal Atatürk, "The first request of His Holiness Gazi Pasha" and "The second



request of His Holiness Gazi Pasha", are distinguished by their interesting content. Ziya Göyölöp M.K. He considered Atatürk the place of hope and savior of the people. According to his opinion, only Atatürk can save Turkey from the pitiful situation it is in, from the clutches of the enemy.

Ziya Göyölöp was attached to Turkish national values with all his heart and soul and always fought for the progress and development of the Turkish world. The spirit of nationality attracts our attention in the poems of the poet, which are small in volume, but have a great meaning in terms of content and ideas. Poet's "Huriyet march", "Turkum", "First request to His Holiness Gazi Pasha", "Second request to His Holiness Gazi Pasha" etc. we can show his poems as examples.

**Key words:** Z. Göyölöp, Turk, patriotism, poetry, national

## GİRİŞ

Z. Göyölöp yaradıcılığı yaşadığı dövrün ictimai- siyasi hadisələri ilə birbaşa əlaqəli şəkildə inkişaf edirdi. Belə ki , XX əsrin əvvəllərində Türkiyədə ictimai-siyasi vəziyyət son dərəcə qarışıq idi. Bütün dünyanı öz gücü, qüdrəti ilə lərzəyə salan Osmanlı imperiyası XIX əsrdən etibarən zəifləməyə başlamışdır. Bu prosesin sürətlənməsində imperiya daxili siyasi çəkişmələrlə yanaşı , Avropa və Rusiya kimi böyük dövlətlərin təsirləri də mühüm rol oynamışdır. Osmanlı imperiyası dörd əsrdə qazandığı torpaqlarını son iki əsrdə itirməyə başlamışdı . XX əsrin əvvəllərində Balkan müharibəsi , qeyri-müsəlman xalqların öz azadlıqları uğrundakı mübarizələri , qiyamları , Birinci dünya müharibəsinin acınacaqlı təsirləri Osmanlı İmperatorluq rejiminin parçalanmasını daha da sürətləndirmişdir . Həmin dövrdə xalq arasında hakim olan Osmanlıçılıq ideologiyası artıq Türkçülük ideologiyası ilə əvəzlənməyə başlamışdır. Osmanlı torpaqlarında yaşayan qeyri- müsəlmanların xəyanəti türk xalqına artıq anlatmışdı ki, dövlətin yeganə nicat yolu qanı bir,canı bir olan türk millətindədir. Bunun üçün də insanları bir-birinə bağlayan dil ,din , əxlaq, mədəniyyət kimi ortağ dəyərlərin vacibliyi əsas götürülürdü . Bu dövrdə türkçülük ideyalarının xalq arasında bu qədər geniş şəkildə yayılıb qüvvətlənməsi onu bir milli hərəkət səviyyəsinə çevirmişdi .Milli hərəkətin bu şəkildə geniş yayılması xalq arasında, xüsusilə gənclər arasında bir neçə nəslin əsl türkçü,əsl vətənpərvər patriot kimi yetişməsinə səbəb olmuşdur.Həmin dövrdə ölkədə imperiya əleyhinə müxtəlif gizli təşkilatlar fəaliyyət göstərirdi. Siyasi rejim əleyhinə qadağan olunmuş kitablar gənclər arasında sürətlə yayılmağa başlamışdır. Onlar Qərb siyasi modelini ölkəyə tətbiq etməyə çalışırdılar. Ziya Göyölöp də imperatorluq rejimindən cümhuriyyət rejiminə keçid dövründə yazıb yaradan, Türkçülük ideyalarının təbliğində öndə gedən simalardan biri olmuşdur.

Dahi şəxsiyyətin istər hərbi sahədə,istər təhsil sahəsində , istər uşaqların təlim-tərbiyəsi ilə bağlı, istər bütün dövlət əhəmiyyətli sahələrlə bağlı ,istər türkçülüklə bağlı,istər dil, hüriyyətlə və s. bağlı islahatları ,yeni fikirləri Türkiyənin tərəqqisinə ,rifahına xidmət etmişdir. Ziya Göyölöp sosioloji- siyasi görüşlərinin formalaşmasında daha çox Avropa , Fransız sosioloqlarının böyük təsiri olmuşdur. Öz kreativ fikirləri ilə dövlət üçün bu qədər əhəmiyyətli olan bu şəxs türk xalqının xilaskarı olan Mustafa Kamal Atatürkün də diqqətindən yayına bilməzdi.Atatürkün Ziya Göyölöpə böyük sevgisi olmuşdur.O, Z.Göyölöpün yaradıcılığını sevə-sevə oxumuş, onun ictimai- siyasi baxışlarına böyük dəyər vermişdir . Heç təsadüfi deyil ki, Atatürk “bədənimin atası Əli Rza , hissələrimin atası Namiq Kamal , fikirlərimin atası Ziya Göyölöpdür ” demişdir.M.K.Atatürkün bu sözləri neçə minillər əvvəl yaşamış Böyük İskəndərin sözləri ilə səsləşir. O zaman İsgəndər də öz müəllimi Aristotel haqqında demişdir: “Mənim gerçək həqiqi atam Filipp deyil Aristoteldir, çünki birincisi maddiliyimin – maddi



quruluşunun ,ikincisi mənəviliyimin –mənəvi quruluşunun meydana gəlməsinə səbəb olmuşdur.”

## YÖNTEM

Ziya Göyalp yaradıcılığının vurğunu olan Atatürk onu Ankaraya dəvət etmişdir. Atatürk Ziya bəyi çox böyük hörmət və ehtiramla qarşılamişdır .Bu görüşmədə Ziya Göyalp da Atatürkə heyran olmuşdur. Ziya Göyalp Atatürklə görüşündən sonra “ Doğru yol” adlı kitabça çap etdirmişdir. Bu kitabça Atatürkün yaratmaq istədiyi “Xalq partiyasının” prinsiplərinin təhlilinin izahına həsr edilib . Atatürkün qurucusu olduğu siyasi rejim Ziya Göyalp ideyalarının çiçəklənib inkişaf etməsinə,gerçəkləşməsinə təkan vermişdir. Ziya Göyalp Mustafa Kamal Atatürkə ünvanladığı “Qazi Paşa Həzrətlərindən birinci xahiş” , “Qazi Paşa Həzrətlərindən ikinci xahiş” adlı şeirlərinin mövzu dairəsi də maraqlı məzmunu ilə seçilir.Ziya Göyalp M.K. Atatürkü xalqın ümid yeri , xilaskarı hesab etmişdir. Onun fikirlərinə görə , Türkiyəni düşdüyü acınacaqlı vəziyyətdən , düşmən caynağından yalnız Atatürk xilas edə bilər. Bildiyimiz kimi, Z.Göyalp Osmanlı dövrünün müəyyən məqamlarını tənqid etmişdir .Belə ki , Z.Göyalp bir sıra hallarda Osmanlı dövrünün ictimai- siyasi mühitini qaranlıq zindan adlandırmışdır. Lakin M.K.Atatürkün dövlət yaradıcılığı ilə bağlı fikirlərini alqışlamışdır . Atatürkün Türkiyədə milli hakimiyyətə əsaslanan cümhuriyyət rejiminin qurulması istəyini türkün gələcəyi kimi dəyərləndirmişdir .

Sən dahisən ,buna çoxdan inandıq...

Məfkurəsiz rəhbərlərdən çox yandıq...

Qərbdə şərqli yaşayışdan usandıq.

Qurtar bizi bu qaranlıq zindandan .

Göstər indi elmi, harsi hədəflər ...

Alim ,şair , komandanda hər əsgər.

Hər şey olar ,yalnız istə fərman ver.

Qurtar bizi miskinlikdən ,hirmandan.

Z.Göyalp şeirlərində Sultan Əbdülhəmid dövrünü tənqid etmişdir. Z.Göyalp Sultan Əbdülhəmidə “Qara sultan” adlandırmışdır. Şeirdə göstərilədiyi kimi, Sultan Əbdülhəmid yaxın əlaltılarının təsiri ilə neçə- neçə günahsız insanın fitvasına səbəb olmuşdur, dövlətin idarəsi ilə bağlı doğru qərar verməkdən yayınmışdır. Z. Göyalp şeirdə Əbdülhəmidə belə addım atmağa vadar edən saray məmurlarını da tənqid etmişdir.O, Sultan Əbdülhəmidə “qanlı sultan” adlandırsa da , buna rəğmən yenə onun düşdüyü vəziyyətə , onun saray məmurlarının oynacağına çevrilməsinə acımışdır,onun durumuna humanistcəsinə yanaşmışdır.

Əbdülhəmid gərçi “ qanlı sultan”dı ,

Buna nisbət yenə o bir insandı ...

Çox məsumlar fitvasına aldandı.

Qurtar bizi artıq Qara sultandan.

## BULGULAR

Z.Göyalp “Qazi Paşa Həzrətlərindən ikinci xahiş” şeirində də birinci şeirdə olduğu kimi, Atatürkü Türk xalqının Allahdan göndərilmiş xilaskarı adlandırmışdır . Eyni zamanda Ziya Göyalp Türk xalqının cəhalət bataqlığından qurtuluş yolunu maarifdə gördüyü üçün Atatürkün maarifçilik düşüncələrinə də, hörmətini ifadə etmişdir.

Qazi Paşa ! Ulu Tanrı eşqinə!  
Əlindən bu mülkü çürük buraxma!  
Acı qurtardığın yurdun xalqına ,  
Öksüz kimi boynu bükük buraxma !  
Məktəbində onu oxut ,çalıştır.  
Yavaş-yavaş xalqçılığa alışdır.

Ziya Göyalp “Hürriyyət marşı” şeirini 18 oktyabr 1924-cü ildə “Cümhuriyyət” qəzetində çap etdirmişdir.Ziya Göyalpın “Hürriyyət marşı” şeirində Sultan II Əbdülhəmidin dövlət idarəçilik rejimi tənqid olunub .Şeirdə Sultan II Əbdülhəmid dövründə hökm sürən amansız diktator rejimi , söz azadlığının verilməməsi , nəşriyyata , jurnallara qoyulmuş senzura tənqid olunmuşdur . Şeirdə xalqı zülmədən qurtuluşa, azadlığa çağırış səsləri vardır . Sultan II Əbdülhəmid dövründə xalqın gözünü açmaq istəyən ziyalı şəxslərə siyasi məhkum damğası adı vurularaq ölkədən sürgün olunurdu. Kitablar , jurnallar , qəzetlər avam savadsız xalqın dünyagörüşünün formalaşmasında , xalqın tərəqqi etməsində çox mühüm vasitə olmuşdur .Lakin Sultan II Əbdülhəmid dövründə açıqfikirli ziyalıların xalqın tərəqqi yoluna xidmət edən yazılarının çap olunmasına qadağa qoyulur, həmin mətbu orqanlarının nəşri dayandırılırdı .Ziya Göyalp “Hürriyyət marşı” şeirində Sultan Əbdülhəmid rejiminin məhv olunacağı günü “şanlı düğün” günü adlandırmışdır .

Yaklaşdı Yıldızın inkıraz günü ,  
Bozuldu yaldızı , çıxdı düzgünü  
Siyaset mahkumu , jurnal sürgünü  
Görməyə gelecek şanlı düğünü ,  
Toplanın , kardeşler , bayrak açalım  
Yıldızın üstünə atəş saçalım!

## SONUÇ , TARTIŞMA VE ÖNERİLER

Ziya Göyalp şeirdə padşahın vücudunu , varlığını vətən üçün uğursuz hesab etmişdir. Şeirdə deyilir ki, millət həmişə çox ağır həyat tərzi sürmüşdür .Padşah insanları məhbus , casus adı ilə həbs etdirmişdir . Xalq artıq bu zülmərdən cana doymuşdur, ədalətin bərpa olunmasını tələb etmişdir .Ziya Göyalp şeirdə haqsızlığa , zülmə üsyan edən xalqı kükrəyən aslana bənzətmişdir .Aslan hirsənəndə onu sakitləşdirmək mümkün olmadığı kimi , səbr kasası daşılıb, ayağa qalxan xalqın da qarşısını heç bir qüvvə ala bilməz .

Bir millet efradı hep meyas oldu.  
Ya mahpus , ya menfi , ya casus oldu  
Padişah , millete bir kabus oldu  
Vücudu vatana çok menhus oldu  
Toplanın kardeşler bayrak açalım  
Yıldızın üstünə atəş saçalım !

Ziya Göyölç "Hürriyyət marşı" şeirində zalımların zülm etməsinin sonunun yaxınlaşdığını demişdir. Xalqın haqq- ədalətə qovuşacağı günün uzaqda deyil, çox yaxında olmasını böyük inam hissi ilə yazmışdır .

Daha mı zalimler bidad edecek ?  
Bir millet zincirde feryad edecek ?  
Yakında bu halka , Hak dad edecek .  
Bir dahi gönderip imdad edecek .

Ziya Göyölç şeirlərində oxucuya çatdırmaq istədiyi ideyanı , fikri çox aydın , sadə formada çatdırmağı bacarmışdır .Şairin həcmcə elə qısa şeirləri vardır ki, lakin məzmun və ideya baxımından böyük mənə əxz etdirmişdir . Onun "Türküm" şeiri bu silsilədəndir.

Türküm , adım Türkandır.  
Müallimim Kurandır.  
Düşmanlarım çok değil.  
İngilizle Yunandır .

Bu kiçik şeirdə Ziya Göyölç türklərin həmin dövrdəki ictimai-siyasi vəziyyəti haqqında qısa məlumat vermişdir .

#### **KAYNAKLAR:**

- 1.N.S.Banarlı . Resimli Türk edebiyatı tarihi 2cilddə, (II cild). İstanbul.1998.
2. Z.Gökalp .Türkleşmek , islamlaşmak, müasirləşmək. Ankara. Emel matbaacilik sanayi.1976.
3. Z.Göyölç .Türkçülüyn əsasları . Bakı .1991.
4. Z.Gökalp.Türk töresi.İstanbul.2013.
5. Z.Gökalp.Altın ışık.İstanbul.2005.
- 6.İ.H.Baltacıoğlu .Ziya Gökalp .İstanbul .1966.
- 7.A.Kabaklı .Türk edebiyatı .İstanbul.Acar matbaacılık A.Ş. 1997.
- 8.E.Quliyev . Türk xalqları ədəbiyyatı. Bakı , Elm və təhsil.2017.
9. Türkiyə ədəbiyyatı antologiyası (poeziya) .Bakı ,Azərbaycan tərcümə mərkəzi. 2018.

## TEACHING AND LEARNING METHODS IN THE MODERN WORLD

Dr. KHAYALA HAMIDOVA

AZERBAIJAN STATE PEDAGOGICAL UNIVERSITY, FACULTY OF PHILOLOGY

ORCID ID 0009-0004-8189-77-41

### Abstract

This article describes modern methods that are efficiently used in learning languages. The mixture of these methods can control professional learning in terms of new teaching standards. The author discusses simple ways to learn language by playing games, thinking, feeling the language in the comfort zone by means of modern techniques. However in traditional teaching methods, the learner has a more passive role and learns by listening to lectures. Emphasis is placed on memorization. Modern teaching techniques and strategies involve the learner in the process by offering an array of collaborative activities where the learner actively attends and investigates the topic on their own, all the while enhancing major life skills. Thus, the learner is actively involved and therefore remains engaged, develops a deeper understanding of the topic and a stronger sense of accomplishment. Learning is assessed and confirmed based on actual results. Modern teaching methods are flexible and offer different alternatives for different learning styles and unique student needs, like those of learners with disabilities. Learners can learn at their own pace with material they like best. When the students are taught by the help of these methods students explore in depth and students are more likely to discover their true inclinations and develop new interests. It allows more creativity and self-discovery, as students often challenge themselves. They are also true learning because they have acquired this knowledge by doing and not by witnessing.

Therefore, modern learning experiences are rich, substantial, and interactive, with students developing valuable life skills that will company them all their lives.

**Key words:** emotional respond reaction, fluency, aquisition, extraordinary methods of teaching.

**Introduction.** In the twenty-first century, school leaders are faced with the challenges of changing local, national and global contexts. While responding to the unique needs of their local school community, an increasing emphasis on national requirements in areas such as curriculum and teaching standards further compel leaders to ensure that teacher professional learning keeps pace with changes. This mixed methods case study sought to understand how school leaders can manage professional learning in twenty-first century contexts. Actually there are a lot of English teaching, but It should be better if we talk about rather effective ones.

### Researching Methods

#### Flipped classroom

In a flipped classroom, students learn about the subject in advance, then come to the classroom to resolve questions and practice with a collaborative project or another activity that fits the scope of the subject. This method can be helpful to participate actively and develop more autonomy in their learning.

### **Grammar-cum-Translation Method**

The main strategy of teaching English in grammar orientation depends on a ton of interpretation. The aim of this strategy is that students become acquainted with all grammar rules in order to translate range of sentences easily. However, it does not allow the learners to think directly in the target language. As a consequence, it obstructs the creation of a direct link between thoughts and expression. Thus, this teaching technique hardly ever excels the students communicative skill in the language but only builds strong language writing skills. Students become more attentive in order to make sentences that are being translated than to their content. When students gain more advanced levels of achievement, they may translate entire readings from the target language.

### **The Direct Method**

The Audio Method is also called as the direct method, that involves thinking and communicating in English. This communication between the teacher and the student is strictly in English, and the student is restrained from using their native language. This method is helpful for everyone to work on their speaking language and try to improve it step by step. This is a natural method which especially focuses more on speaking than on reading and writing, because it replicates how it can be learnt in native language that allows students to learn English deeply than other methods.

### **The Audio- Lingual Method**

**The Audio-Lingual Method** is also known as the Army Method.

Language teaching starts with communication, the material is educated before it is offered in a composed structure. The objective language isn't utilized. The teacher is the role model for the student. This teaching technique was initially called the Army Method and was the first based on linguistic theory and behavioral psychology.

### **Suggestopedia**

The approach involves using the environment, music, decoratives, etc., for adopting the language. It depends a lot on the atmosphere and the physical environmental factors of the class. This method is based on the power of suggestion in learning: the notion being that positive suggestion which would make the learner more receptive and, in turn, stimulate learning.

### **Total Physical Response**

This method is called TPR, is a method that follows learning by doing.

The majority of class in TPR lessons is spent doing drills in which the instructor gives commands using imperative mood.

School leaders have always played an important role in teachers' learning, responding to the challenges and needs of their school communities while working within the larger contexts of curricular, technological and pedagogical change. Whereas these contexts were relatively stable throughout the twentieth century – with typical emphases on print-based information, face-to-face learning, and the relatively "private" classroom walls – the twenty-first century challenges leaders to perform in very different ways. They must continue to identify and model best practice, transform school cultures and establish and maintain appropriate structures to support sustained learning for both teachers and students. However, in many schools where face-to-face learning often still dominates, many leaders are now engaged in professional learning as members of diverse online communities. Networked learning is, accordingly, becoming an increasingly important element in contemporary teacher professional learning. Brooks and

Gibson (2012) point out that traditional models of professional development "reinforce an externally-designed, stand-and-deliver non-participatory type of learning environment [that] do little to assist teachers in enacting constructivist, inquiry-based learning practices, commiserate with 21st century learning, in their classrooms," while professional learning with a wider range of learner-centred technology tools can be more personal, practice-focused and community-oriented.

Learning second language is a long and complicated undertaking. Your whole person is affected as you struggle to reach beyond the confines of your first language and into a new language, a new culture, a new way of thinking, feeling, and acting. Total commitment, total involvement, a total physical, intellectual, and emotional response are necessary to successfully send and receive messages in a second language. Many variables are involved in the acquisition process. Language learning is not a set of easy steps that can be programmed in one click quick do-it-yourself kit. So much is at stake that courses in foreign languages are often inadequate training grounds, in and of themselves, for the successful learning of a second language. Few if any people achieve fluency in a foreign language solely within the confines of the classroom.

**Different theories.** It may appear contradictory, then, that this book is about both learning and teaching. But some of the contradiction is removed if you look at the teaching process as the facilitation of learning, in which you can teach a foreign language successfully if, among other things, you know something about that intricate web of variables that are spun together to affect how and why one learns or fails to learn a second language. Where does a teacher begin the quest for an understanding of the principles of language learning and teaching? By first considering some of the questions that you could ask..

Some second language acquisition successfully takes place outside of any educational context or classroom or teacher. In such "natural" environments, do all people learn a language equally successfully? If not, what are the ingredients for success? In what has come to be called 'instructed' SLA, many questions arise. What are the effects of varying methodological approaches, text books, materials, teacher styles and institutional factors? Consider the amount of time spent in classrooms learning a second language: is there an optimal length of time required for successful mastery? Should the learner be exposed to three or five or ten hours a week in the classroom? Or a five-to-seven-hour day in an intensive language program? And how 'active' should a learner be outside of the classroom?

Yet with all the possible disagreements among applied linguists and SLA researchers, some historical patterns emerge that highlight trends and fashions in the study of second language acquisition. These trends will be described here in defrom of three different schools of thought- primarily in the fields of linguistics and psychology- that follow somewhat historically, even though components of each school overlap chronologically to some extent. Bear in mind that such a sketch may suggest dichotomies in philosophical positions, and such contrasts are rarerly so simplistic in the study of issues in SLA.

**Conclusion.** Breaking down the components of the definition of learning, we can extract ,as we did with language, domains of research and inquiry.

1. Learning is acquisition or "getting".
2. Learning is retention of information or skill.
3. Retention implies storage systems, memory, cognitive organization.
4. Learning involves active, conscious focus on and acting upon events outside or inside the organism.



5. Learning is relatively permanent but subject to forgetting.
6. Learning involves some form of practice, perhaps reinforced practice .
7. Learning is a change in behavior .

These concepts can also give way to a number of subfields within the discipline of psychology: acquisition processes, perception, memory(storage) systems, short-and long-term memory, recall, motivation, conscious and subconscious learning styles and strategies, theories of forgetting, reinforcement, the role of practice. Very quickly the concept of learning becomes every bit as complex as the concept of language. Yet the second language learner brings all these (and more) variables into play in the learning of a second language.

Teaching cannot be defined apart from learning. Teaching is building and facilitating learning, enabling the learner to learn, setting the conditions for learning .Your understanding of how the learner learns will determine your philosophy of education, your teaching style, your approach, methods, and classroom techniques. If, like B.F. Skinner ,you look at the learning as a process of operant conditioning through a carefully paced program of reinforcement, you will teach accordingly. If you view second language learning as a deductive rather than an inductive process, you will probably choose to present copious rules and paradigms to your students rather than let them “discover “those rules inductively.

An extended definition ---or theory---of teaching will spell out governing principles for choosing certain methods and techniques. A theory of teaching ,in harmony with your integrated understanding of the learner and of the subject matter to be learned ,will point the way to successful procedures on a given day for given learners under the various constraints of the particular context of learning. In other words, your theory of teaching is your theory of learning “stood on its head”.

**Conclusion.** Virtually any complex set of skills brings with it a host of questions. While these questions can quickly turn into “issues,” because there is no simple answer to the questions, nevertheless we usually begin the process with a set of focused questions to guide our study. Current issues in second language acquisition (SLA) may be initially approached as a multitude of questions that are being asked about this complex process.

#### Literature

1. Robert Palestini “Educational Administration” -2011, England
2. Robin Brooke Smiths “Leading Learners,Leading Schools”-2003.
3. Phillip C. Schlecthy “Leading for Learning” -2009. 4. Shreyl Nussbaum-Beach “The connected educator :Learning and Leading in a Digital Age “.Jossey Bass -2009.

## TECHNOLOGICAL ADVANCES WHICH HAVE AN IMPORTANT ROLE IN EDUCATION

VAGIF ISRAFILOV

AZERBAIJAN STATE PEDAGOGICAL UNIVERSITY, AZERBAIJAN  
LINGUISTICS, PHD FOR PHILOLOGY/ 0009-0007-0407-7581

### ABSTRACT

This article illustrates technological innovations in education. The author especially mentioned about developing technological world where humans live a nomadic life, man progressed toward achieving self-sufficiency with lesser effort. In recent times, this has become very accessible considering the fast pace of change accorded by the deluge of information provided by technology that connects thoughts from all over the world using computers.

**Disruptive technologies** during the past two decades have significantly altered the way of life of people.

**KEY WORDS:** NOMADIC LIFE, TECHNOLOGICAL INNOVATIONS, SELF-SUFFICIENCY, INFORMATION TECHNOLOGY

### Innovations in Education and Societal Development in the 21st Century

What is the role of innovation in furthering education and vice versa? Are you familiar with technological innovations in education for 21st century teachers? The author reflects on current technological development and how this influenced teachers can upgrade the students' acquisition of knowledge and outcomes arising through the application of technological innovations.

The society we are in at present is a product of evolved responses made by man through years of history. Human society, as we know it, originally comprised a few people interacting with each other and its environment primarily to meet their basic needs for survival.

From the mere preoccupation with activities to satisfy a hungry stomach as in the early hunting and gathering stage where humans live a nomadic life, man progressed toward achieving self-sufficiency with lesser effort.

Agricultural production with the aid of technology developed into a complex system as it is now. Crude, human-powered technologies advanced into mechanized or automated modes, thus increasing production to such levels to supply an increasing demand brought by a growing human population.

What caused these changes?

If we look closely, the primary motivation to achieve such changes comes from within the individuals that compose society. The desire to improve one's plight spurs creativity. An idea to resolve a problem situation can motivate individuals to undertake significant steps to do better than the status quo. These new ideas that get something done are what we usually call INNOVATIONS.

Innovations can change lives.

## INNOVATIONS IN EDUCATION AND SOCIETAL DEVELOPMENT

Innovations could change the direction the society takes. Innovations are shaped by stored knowledge provided by education or experience. Societal development is made possible through innovations in education that originate from creative intellectuals in the academe, not only the faculty members but also many students who can cultivate their talents with the aid of education.

It is a known fact that education plays a great role in society's development. In recent times, this has become very vital considering the fast pace of change accorded by the deluge of information provided by technology that connects thoughts from all over the world using computers.

We cannot discount the fact that information technology has influenced the way people build societies. It is now possible to gain and exchange information in almost all corners of the world; even those areas that were previously thought to be isolated, like Nauru and Kiribati.

Schools, therefore, should not ignore this and subscribe itself to keep pace with changing times. Soon, physical presence may no longer be required in the exchange of information between mentor and students. Schools no longer monopolize the dissemination of knowledge. Knowledge pervades all nooks and crannies of any country through internet or information technology.

Information technology is an indispensable part of everyone's life in the anthropocene.

It is for this reason that serious attention must be given by schools, as a primary agent of change in society, to the quality of education imparted to the masses.

The societal development path pursued by current education appears to be towards man's undoing. The more our society progresses, the more problems crop up that undermine this progress. New technologies bring with it externalities that undermine the technological advances made.

Satisfying wants and achieving conveniences in living cause pollution, not only on the physical dimension but also on people's values in life or morality. Almost always, increased crime rate is equated with development or urbanization.

Finally, as an empowering resource for individuals, knowledge through education should be provided in such a way that no area of human life is left unfulfilled. Focus must be on the individual's, and thus, the society's total development. The goal is still there—to ensure human survival.

Disruptive technologies during the past two decades have significantly changed the way of life of people.

Specifically, for the education sector which this article focuses on, the following innovative educational advances have come to the fore.

**THE ROLE OF MEDIA IN REDUCING INEQUALITY  
(GENDER, CLASS AND RACE) IN PESHAWAR**

**NASEEM AKHTER**

**Associate Professor, Department of Islamic Studies  
Shaheed Benazir Bhutto Women University, Peshawar, Pakistan**

**Abstract**

This study investigates the media's multi-layered job in decreasing social disparity in Peshawar with an accentuation on gender, class, and race. The multi-ethnic populace of Peshawar, Pakistan, a city eminent for its rich social past, has been tormented by persistent inequity. Social attitudes, policies, and ideas are greatly influenced by the media, which is vital in forming public opinion. Content analysis, interviews, and questionnaires are employed in this qualitative study to assess how the media in Peshawar lessens inequality. This study looks into how race, class, and gender are portrayed in print, television, the internet, and mobile media. It also looks at how media portrayals either support or contradict stereotypes and biases related to particular social groups. The research examines how media representations either uphold or subvert social norms, with a focus on gender inequality, which is still a major issue in Peshawar. It looks into how the media may support gender inclusiveness and amp up different perspectives in entertainment and news reporting. An examination of how the media shapes public views of socioeconomic strata helps shed light on class discrepancies, which are frequently caused by economic divisions. The study evaluates how media outlets handle the problem of economic disparity and provide voice to underrepresented groups, which may promote a more inclusive conversation. The study looks at how media might challenge racial prejudices and foster intercultural understanding in a varied city like Peshawar, where racial and ethnic distinctions contribute to social inequality. It looks at how various ethnic groups are portrayed in media narratives and evaluates how the media might close divides and foster harmony.

In the end, the abstract aims to further a sophisticated comprehension of how the media impacts Peshawar's efforts to reduce inequality. The study intends to offer insights that can assist media practitioners, governments, and civil society in promoting a more equitable and inclusive society in Peshawar and beyond by identifying both good and negative tendencies in media coverage.

**Keywords:** Media, Inequality, Gender, Class, Race, Peshawar

## AN ANALYSIS OF WESTERN AND ISLAMIC HISTORIOGRAPHY

NASEEM AKHTER

Associate Professor, Department of Islamic Studies  
Shaheed Benazir Bhutto Women University, Peshawar, Pakistan

### Abstract

This analytical research focuses on examining the historiographic patterns and styles that historians have chosen to use. When writing about history in their respective eras, Western and Muslim historians employed different approaches and techniques. While Muslim historians began their historiography with the life of the Prophet (PBUH), they did so under the guidance of Islamic concepts and in light of the Quran and Sunah. Western historians wrote about history from antiquity to the Enlightenment and even later with a materialistic approach. In this essay, Western and Islamic notions of historiography are examined and highlighted.

**Keywords:** History, Historiography, Western, Muslim, Seerah, Madina.

**ECONOMIC THOUGHT OF INDONESIAN MUSLIM SCIENTISTS  
(AM. SYAIUDDIN, M. DAWAM RAHARJO DAN KUNTOWIJOYO)**

**NUR NABILA<sup>1</sup>, RIZKAFAIZA<sup>2</sup>, MUHAMMAD HADZIQ ULIL ABSHOR<sup>3</sup>,  
ARDIYANSAH ILHAM<sup>4</sup>, ARIS SAFI'I M.E.I<sup>5</sup>**

<sup>1</sup>Faculty of Economics and Islamic Business, State Islamic University K.H. Abdurrahman Wahid Pekalongan Indonesia, ID ORCID: 0009-0005-2503-0091

<sup>2</sup>Faculty of Economics and Islamic Business, State Islamic University K.H. Abdurrahman Wahid Pekalongan Indonesia, ID ORCID: 0009-0009-9356-1838

<sup>3</sup>Faculty of Economics and Islamic Business, State Islamic University K.H. Abdurrahman Wahid Pekalongan Indonesia, ID ORCID: 0009-0008-2495-1739

<sup>4</sup>Faculty of Economics and Islamic Business, State Islamic University K.H. Abdurrahman Wahid Pekalongan Indonesia, ID ORCID: 0009-0008-2485-1711

<sup>5</sup>Faculty of Economics and Islamic Business, State Islamic University K.H. Abdurrahman Wahid Pekalongan Indonesia, ID ORCID: 0000-0001-9705-7756

**ABSTRACT**

*This paper is made to fulfill the assignment of the History of Islamic Economic Thought course. The purpose of this study is to describe the discussion of economic thought of Indonesian Muslim scientists (AM. Syaifuddin, Muhammad Dawam Raharjo, Kuntowijoyo). This research method uses literature review studies sourced from journals and websites. The results of research on the economic thought of Indonesian Muslim scientists (AM. Syaifuddin, Muhammad Dawam Raharjo, Kuntowijoyo) are as follows, Islamic economic thought which includes the thought of AM. Syaifuddin, Muhammad Dawam Raharjo, and Kuntowijoyo, it can be concluded that the three figures have a significant contribution in developing Islamic economic thought. They discuss various aspects of the economy, including the principles of sharia, wealth distribution, and social responsibility in the context of Islamic economics. Syaifuddin emphasized the importance of applying Islamic economic principles in daily practice, focusing on justice and social welfare. Muhammad Dawam Raharjo developed an inclusive concept of Islamic economics, accommodating the economic diversity of society. Meanwhile, Kuntowijoyo accentuates the aspects of spirituality and ethics in Islamic economics, emphasizing the importance of integrity and morality in economic transactions. Overall, the Islamic economic thought of these three figures provides a strong foundation for building an economic system that is fair, sustainable, and based on Islamic moral values.*

**Keywords:** *Thought, Economics and Islam*

**INTRODUCTION**

Economic thinking has been known since ancient Greece. Thoughts about economics at that time were often associated with a sense of justice, appropriateness or propriety which needed to be taken into account in order to create a just and equally prosperous society. One thing that is discussed in discussions about economic thought is that academics often neglect to see the contributions of Muslim intellectuals' thought. This is because western economic thinkers do



not explicitly state that their references come from classical Islamic scientific books. Josep Schumpeter called it the "Great Gap" in the 500-year history of economic thought. . The history of economic thought first appeared in the 4th century BC and revived again in the 13th century AD when Thomas Aquinas emerged from the Scholastic school. The existence of the "Great Gap" makes the economic thoughts of Muslim scholars less well known, even though the 6th century AD 12 AD was the peak of Islamic civilization which produced many works by Islamic scholars in various scientific fields, such as in the fields of philosophy, statehood, medicine and economics.

Apart from the "Great Gap" factor above, the decline in Islamic economic thought is thought to be due to colonialism. In the early 19th and 20th centuries, Muslim countries faced serious political and social challenges, namely the struggle to free themselves from the shackles of colonialism. The thoughts or ideas in the economic field that emerge are about political ideology and societal ideals. There has been no attempt to formulate comprehensive Islamic economic thinking. Islamic economic thought at that time was pragmatic and adaptive. A new chapter in the development of Islamic economic thought emerged in 1976 when the International Conference on Islamic Economics was held in Jeddah. The conference, which was attended by Muslim figures, aimed to explore Islamic values in developing the world economy. These figures of Islamic thought include AM. Syaifuddin, M. Dawam Raharjo, dan kuntowijoyo.

## **MATERIAL AND METHODS**

The writing method uses library research or literature reviews sourced from journals and e-books regarding the history of Islamic economic thought.

### **Islamic economic thought according to AM. Syaifuddin**

#### **1. Biography of AM. Syaifuddin**

AM. Syaifuddin was born in Kudukeras Village, Babakan District. Cirebon Regency on August 8 1940. After taking Madrasah Diniyah and general education, he obtained a Bachelor's degree in Social Economics from IPB in 1966 and a Doctorate in Agricultural Economics from Justua Liebig University. West Germany, 1973. Since he was young, he has been active in the management of PII and HMI as well as other social organizations. He founded and managed various non-governmental organizations, including the Institute for Religious and Philosophical Studies, the Agribusiness Development Center. Small Business Development Institute, Women's Resource Development Center, Rahmi Foundation. Indonesian Muslim Foundation, Islamic Hospital Foundation, and others. In the professional field, he was Chair of the IPB Social Economics Department. Expert Staff of the Marketing & Cooperatives Bureau of Bappenas, Advisor to Bank Indonesia Head Office in the Small Entrepreneur Development Project in collaboration with the World Bank. As a lecturer he is active in education, research and community service activities. He once served as Chancellor of Ibnu Khaldun University, Bogor. His next position was as Chairman of the Ibnu Khaldun Bogor Education Foundation. Head Professor of the Postgraduate Faculty of IPB and Member of the TNPP Cooperative Department.

#### **2. Basic values of the economic system**

##### **a. Basic Value of Ownership**

AM. Syaifuddin formulated several provisions regarding ownership as a basic value in the Islamic economic conception. The basic value of ownership has several provisions, namely: first, ownership lies in having benefits and not absolute control of economic resources. A Muslim who does not produce benefits from the sources mandated by Allah will lose the right

to those resources. Second, ownership is limited to the lifetime of the person living on earth, and when the person dies, it must be distributed to his heirs according to Islamic provisions. Third. Individual ownership is not permitted for sources involving the public interest. These resources become public or state property. These public resources include drinking water sources, forests, the sea and its contents, air and outer space.

**b. Basic Value of Balance**

According to A.M. Syaifuddin, the basic value of balance is a basic value whose influence can be seen in various aspects of Muslim economic behavior, for example simplicity, save money, and avoid waste. This concept of balance is not just a scale of the goodness of the results of efforts directed at this world and the hereafter, but is also related to individual interests (freedom) with the public interest which must be maintained. "Just growth can be seen in the economic life of society and the balance between rights and obligations. The concept of the value of simplicity applies in economic behavior, especially in moving away from consumerism.

**c. Basic Value of Justice**

According to A.M. Syaifuddin, the word most frequently mentioned in the Qur'an after "Allah" and "science", is "justice". The word justice is mentioned more than 100 times. Shows how this basic value has great weight in Islam, both in relation to socio-political and socio-economic aspects. Justice means the policy of allocating a certain amount of output from economic activities to those who are unable to enter the market or cannot afford it in accordance with market forces. The explanation of this verse shows that the distribution of income and wealth must be equal for all humans even though it is clearly known that there are differences in physical, mental abilities, knowledge and skills of humans in carrying out economic activities. The basic characteristics of the value of justice above show us that an economic society must have the characteristics of prosperity in justice and prosperity according to Islamic law.

**3. Instrumental Values of the Islamic Economic System**

**a. Prohibition of Usury**

Regarding the issue of usury and interest, AM. Syaifuddin views interest as usury. According to him, a usurious economic system will only lead society to economic damage and crisis. The ribawi economic system is a disaster for humanity, which not only destroys faith and morals, but also destroys the economic and social life of society caused by greed, avarice, egoism, cheating and speculative. AM. Syaifuddin believes that Islam will not be established with the implementation of a ribawi economic system anywhere. Islam is a complete system, so when it prohibits the practice of usury, Islam will enforce its entire system without disturbing economic, social and humanitarian growth without exception. In banking, for example, the elimination of all forms of usury is carried out not by closing existing banks, but by ridding these banks of usury practices.

**b. Zakat**

AM. Syaifuddin, zakat is an instrumental value of Islamic economics. Zakat plays an important and significant role in the distribution of income and wealth and has a real influence on consumption behavior. AM. Syaifuddin is of the view that zakat should be used as an instrument in economic development, especially in areas that already have a widespread zakat implementation system. All financing provided in the first strategy is absolutely carried out using the PLS principle which guarantees fairness in the distribution of risks and profits. In contrast to the interest system which can multiply money artificially, the PLS system guarantees synergy between the movement of money and real economic development. This guarantees that

the application of PLS principles in the economy as a whole will provide derivative contributions in the form of employment and increasing people's income. The spirit that must be realized is the role and function of zakat which is very constructive for the interests of the state and wider society because it can be used as the main instrument of a country's fiscal policy.

## **Islamic Economic Thought of Muhammad Dawam Raharjo**

### **1. Biography of Muhammmad Dawan Raharjo**

Muhammad Dawam Rahardjo was born in Baluwarti Village. Solo, Central Java, on April 20 1942 Dawam Rahardjo was the eldest of eight children, the son of Muhammad Zuhdi Rahardjo and Muthmainnah. Dawam Rahardjo's childhood activities began with an introduction to religious knowledge, such as reciting the Koran and memorizing several letters in Juz Amma from his family environment. He also studied the basics of religious education, such as Arabic and Fiqh. Tafsir and Hadith. He also deepened his knowledge of recitation at the Krapyak Islamic Boarding School for one month.

His education began at Madrasah Bustanul Athfal Muhammadiyah (equivalent to kindergarten) Kauman. Then he continued his education at Madrasah Ibtidaiyah Muhammadiyah at the Solo Grand Mosque. When he continued elementary school at the Logi Wetan People's School, Dawam was immediately placed in class 2. At that time, he also attended Madrasah Al-Islam in the afternoon, where Amien Rais also studied. After graduating from elementary school. Dawam continued his education at SMP 1 Solo and graduated in 1957, and continued his education at Manahan High School and graduated in 1961.

After graduating from high school, Dawam had the opportunity to join AFS (American Field Service) and become a student at Borach High School, Idaho. United States for one year. Upon returning from America, he continued his education at the Faculty of Economics, Gadjah Mada University and obtained a bachelor's degree in 1969. Dawam's academic career continued to skyrocket. Since 1993 he has been appointed as Professor of Development Economics, Muhammadiyah University of Malang, and became the 45th Chancellor of the University of Bekasi. Apart from that, he is also listed as one of the chairs of ICMI throughout Indonesia, Chair of the Institute for the Study of Religion and Philosophy (ELSAF), and Chair of the Ulumul Qur'an Science and Culture Journal.

### **2. Results of Islamic Economic Thought of Muhammad Dawam Raharjo**

According to Dawam, as stated in the book *Islamic Economic Architecture* (2015), Islamic economics is currently considered to still be too focused on financial and banking discourse with the trademark sharia. The presence of sharia finance or sharia banks has indeed become a symbol of the revival of the sharia economy. Apart from that, Islamic banks also tend to adopt conventional banking techniques, and relax the basic principles of sharia law. For this reason, the Islamic economic system should ideally be developed with an institutional economic epistemology. With epistemology, the operational concept of Islamic economics is no longer limited to the financial sector alone. Meanwhile, the hadith also regulates the existence of waqf institutions that are directly related to the real sector. According to Dawam, zakat and waqf are actually instruments for solving poverty problems. Apart from encouraging the development of zakat and waqf institutions, Dawam also believes that cooperatives are the right solution to realize the sharia economic mission. For Dawam, Islamic economic discourse is very possible to be realized in a democratic country like Indonesia. The development of zakat, infaq, alms and waqf collection institutions as well as cooperatives can be important capital towards strengthening the sharia economy.

#### **a. Islamic Economics**

There are three possible interpretations of the term Islamic economics. Firstly what is meant is an economy based on Islamic values or teachings. If that is what is meant then the impression will arise that Islamic teachings have their own understanding of what economics is. This will of course be followed by the question, what is meant by economics according to Islamic teachings. The second thing referred to is the Islamic economic system. The system concerns regulation, namely the regulation of economic activities in a society or country based on a certain method or method. Therefore the system is normative. The third is the Islamic economy or perhaps more precisely the economy of the Islamic world. This kind of thinking develops and has a pragmatic attitude. as did the Islamic organization OKI. While developing Islamic economic theory, the OKIO took the initiative to advance the economy of the Islamic community. Efforts made in the field of trade between Islamic countries and investment are especially prominent in the establishment of Islamic development banks.

The economy is essentially all activities related to production, distribution and consumption among society. But what is produced and distributed Our common understanding is the production and distribution of material goods and services. The question that arises is whether this economic understanding is also limited by an understanding of material wealth. Of course, a Muslim can comment that Islamic teachings do not only concern worldly matters, but also spiritual matters, not only material but also spiritual. Does our definition of economics want to change the target of economic activity which for Muslims also includes spiritual or spiritual production because according to Islam human needs are not only material needs? However, what is clear in Islamic teachings is that there are doctrines that need to be developed regarding economic life, namely worship, the afterlife and good deeds.

#### **b. Zakat and the Development of Muslim Self-Help**

Zakat is also a form of relationship between the rich and the poor by transferring assets from the rich to give to the poor. Based on the provisions of nishab and haul and given to those who are entitled to receive it, namely 8 asnaf (groups) as stated in Surah at-Taubah: 60, while "shadaqah" itself is a voluntary gift, without any provisions regarding nishab, haul and asnaf although in general the target is guided by paragraph 60 of the at-Taubah letter above. For Dawam Rahardjo, the implementation of zakat which is carried out conventionally is that which is given in the form of direct gifts from muzakki (zakat obligatory) to mustahik (who are entitled) or what is commonly called a gift. This model of zakat distribution has both negative and positive impacts, the negative aspect is that apart from the amount not being large, the recipients tend to use it for consumptive purposes. This can be done by distributing it in the form of loans, either with a profit sharing system or without interest. This type of zakat is nothing new. A profit sharing system from a form of lent zakat is an alternative that may be more acceptable, because such a system, in the opinion of today's people, is in accordance with the provisions of the sharia. The zakat management development model above seems to be able to stimulate the emergence of a new model for better zakat distribution, namely the distribution of zakat by credit. In this way, what is given is a "fishing rod" and not a "fish". So national zakat administration regulations are needed so that they can be organized and also a distribution model that can stimulate mustahik to utilize zakat funds productively, and this means the zakat management process.

#### **c. BMI Bank Interest Problem**

Avoid the interest system because loan interest is usury which is prohibited in the Koran. Lending and borrowing itself is not prohibited, but the party lending the money is prohibited from charging additional fees for the loan. If someone lends a certain amount of money, then he has the right to receive the money back in full and the person who borrowed it is obliged to

return the money in full as it was originally. The problem is, is it ethical if someone uses the borrowed money for business and the business makes a profit, even though when it is borrowed the owner cannot use the money himself? The Koran and Hadith do not provide answers to the more specific cases above. In essence, loan interest is not permitted, both for the collector and for the person being charged. If only it stopped there. So Muslims cannot utilize loan funds from their business activities. In the past, many Muslims thought that banks were haram. It turns out that modern Islamic jurists do not say that. They explained that the existence of banks was not prohibited, what was prohibited was the interest system.

Economists and legal experts created a banking model that did not practice usury. The usury system in the alternative model is replaced by a profit sharing system. So additional loans are permitted, otherwise no one would be willing to lend money, especially large amounts, to other people for business purposes, except to relatives, close friends or other people with the intention of helping. If so, then lending and borrowing is not a business and funds cannot be used as an instrument for business and economic development.

## **Kuntowijoyo's Islamic Economic Thought**

### **1. Biography of Kuntowijoyo's**

Kuntowijoyo was born in Sorobayan, Bantul. Yogyakarta, on September 18 1943. He was the son of H. Abdul Wahid Sosroatmojo and Hj. Warasti, a family steeped in Muhammadiyah traditions. Even though he was born in Yogyakarta, Kuntowijoyo spent most of his time in Klaten and Solo. His father was a puppeteer and macapat reader, while his great-grandfather was a khatath (writer of the Al-Qur'an manuscripts by hand). This position had an influence on him, especially his literature. Since childhood, Kunto grew up mostly in rural Klaten, with his grandfather, a Demang in the Ngawonggo area. Little Kunto grew up between two worlds, namely the natural world of Javanese traditions on the one hand, and Islamic discipline on the other hand, Javanese Islam (before Kunto was on campus). So, actually Kunto was raised by three worlds at once, namely the Javanese world (where he was born), the Islamic world (the religion he believes in), and the campus world (the place of his education). It was in the campus world (Faculty of Social and Cultural Sciences, Gajah Mada University, Yogyakarta), Kunto began to come into contact with theoretical models (social sciences, culture. So, Kunto's three worlds are: Javanese, Arabic and Western. Jowo digowo, Arabic cultivated, Western treated (Javanese were brought. Arabic [the origin of the Islamic religion] is studied, and Western is guarded. According to Nurcholish Madjid's perspective, Kunto's three worlds are a triadic knitting between three dimensions: Indonesianness (Java).

After graduating from college in 1969, Kunto, already known as a talented young writer, became a lecturer at his alma mater, UGM. In the same year, Kunto married Susilaningsih, who later gave birth to two sons, Punang and Alun. In 1973, Kunto's opportunity to deepen his knowledge of history finally brought Kunto to America. For 6 consecutive years, Kunto successfully completed his master's at the University of Connecticut, then continued to Columbia University to obtain a doctorate in History. His master's thesis was completed on December 11, 1974 with the title American Diplomacy and the Indonesian Revolution then translated into Indonesian with the title American Diplomacy and the Indonesian Revolution 1945-1949: Torn Images, published in his book entitled Peasant Radicalization (1993), pages 186-235. Then in 1980. Kuntowijoyo completed his dissertation on Madura which was then translated in 2002 into Social Change in Agrarian Society: Madura. The original title of Kunto's dissertation was: Social Change in Agrarian Society: Madura 1850-1940, published in 1985 by Columbia University. Kunto also had the opportunity to carry out a number of research studies in the Netherlands, during this time Kunto was known as a historian, as well as an expert in



social sciences and culture. Kunto seems to be more familiar with scientific works, as well as essays that are increasingly establishing himself, in the scientific arena of history, social sciences, and the study of Islamic issues.

## **2. Results of Kuntowijoyo's Islamic Economic Thought**

### **a. Prophetic Economic System or Islamic Economic System**

In the concept of prophetic economics, Kuntowijoyo formulates it through three pillars, namely humanization as ontology, liberation as epistemology and transcendence as axiology.

Through these three pillars of prophetic economics, we can know that a prophetic ideal is derived from the historical mission of Islam as the rukhul Islam or the spirit of Islam as contained in Surah Al Imran verse 110. Starting from his concern over the idea of the Islamization of knowledge which tends to be reactive, Kuntowijoyo offers a new attitude regarding the relationship between religion (Islam) and science. This scientific endeavor has three aspects, namely first, Islamic scholarship as a scientific process that moves from the text of the Koran to the human social and ecological context. Based on this idea he put forward, Kuntowijoyo also invited Islamic intellectuals to replace the Islamization of knowledge with Islamic scholarship. With the basic capital of Islamic rukhul and postulates from the Al-Qur'an and Sunnah, we can then build prophetic economics. Which ultimately leads us to the conclusion that the difference between Islamic scholarship and the Islamization of knowledge following Kunto lies in several things.

Second, the Islamization of science is more reactive and normative (returning context to the text) and pays less attention to actual empirical conditions. Third, Islamic scholarship (in its form as ISP) places more emphasis on wanting to provide ethical direction for the transformation of empirical conditions.

### **b. Study of the Prophetic Economic Approach**

Reading Kuntowijoyo's writings, there is at least the view that a prophetic economy must also be built or at least colored by religious ethical principles, and oriented towards its three supporting pillars, namely humanization. In this paradigm level, economists who support prophetic economics have not said a word, or are even still offering what they see as future possibilities. The majority of supporters of prophetic economics agree on the basic pillars or philosophical foundations of this prophetic economic system, but when questioned further; What and how is prophetic economics? This is where differences occur, so that some people classify prophetic economics as an integral part of the Islamic economic system, because it is built on the philosophical foundation and paradigm of the Al-Qur'an and Sunnah system or other names for Islamic economics. If you look closely, it is this historical approach that is very strong in Kuntowijoyo's various writings. Kunto really appreciates Javanese wisdom and culture.

On the other hand, according to a number of groups, Kuntowijoyo also borrowed the term "economic indigenization" from Dewan Raharjo. This idea is a counter strategy to the dominance and hegemony of mainstream economics which has long been 'perched' in the minds of Indonesian economic scientists. Kuntowijoyo is suspected of wanting to make science imprisoned again in the power of religious dogma as happened in the past (the Middle Ages). The facts show that some adherents of the idea of integrating religion with social sciences tend to think normatively, idealistically. This way of thinking is clearly not constructive, it will even kill the development of social science itself. Social science will emerge in its absolute glory. In the Indonesian context, this effort to produce social scientists who depart from the roots of



tradition and the historical realities of society is what Kuntowijoyo has in mind. Regarding the formulation of a prophetic economic approach, for us Kuntowijoyo's ideas are still vague.

## CONCLUSION

Islamic economic thought which includes the thoughts of AM. Syaifuddin, Muhammad Dawam Raharjo, and Kuntowijoyo, it can be concluded that these three figures have significant contributions in developing Islamic economic thought. They discuss various aspects of the economy, including the principles of sharia, wealth distribution, and social responsibility in the context of Islamic economics. Syaifuddin emphasized the importance of applying Islamic economic principles in daily practice, focusing on justice and social welfare. Muhammad Dawam Raharjo developed an inclusive concept of Islamic economics, accommodating the economic diversity of society. Meanwhile, Kuntowijoyo highlights the spirituality and ethical aspects of Islamic economics, emphasizing the importance of integrity and morality in economic transactions. Overall, the Islamic economic thought of these three figures provides a strong foundation for building an economic system that is just, sustainable and based on Islamic moral values. By understanding their contributions, society can develop a more inclusive and equitable economy, in line with the principles of Islamic economics.

## REFERENCES

- Abidin, Muhammad Zainal. 2016. "Pembangunan Ilmu." 257.
- Aji, Cahyono Bayu, Muhammad Yafiz, and Sukiati. 2017. "Pemikiran Ekonomi Islam Indonesia (Studi Pemikiran Cendekiawan Muslim Indonesia Era Pra-Kemerdekaan-Orde Baru)." *Al Muamalat Jurnal Hukum Ekonomi Syariah* 2(2):35–51.
- Nur, Ma'mun Efendi. 2018. "Dakwah Sosial Ekonomi Dalam Pandangan Dawam Rahardjo." *Jurnal Ilmu Dakwah* 37(1):1. doi: 10.21580/jid.v37.1.2597.
- Zakiyyudin, A. 2015. "Studi Analisis Pandangan a.M. Saefuddin Tentang Realisasi Nilai-Nilai Dasar Sistem Ekonomi Islam Di Indonesia." 17–94.

## EXPLORATION OF ISLAMIC MUTUAL FUNDS IN INDONESIA

NURRIS KIYANI<sup>1</sup>, YENITA KARISHA<sup>2</sup>, TRI NOVIANTIKA ZAIN<sup>3</sup>  
SYINTIA AMANDA RHETHA<sup>4</sup>, MUHAMMAD TAUFIQ ABADI<sup>5</sup>,  
RIA ANISATUS SHOLIAH<sup>6</sup>

<sup>1</sup>Faculty of Economics and Islamic Business, K.H. Abdurrahman Wahid State Islamic University Pekalongan, Indonesia, ORCID: 0009-0006-1334-8841

<sup>2</sup>Faculty of Economics and Islamic Business, K.H. Abdurrahman Wahid State Islamic University Pekalongan, Indonesia, ORCID: 0000-0002-7477-0409

<sup>3</sup>Faculty of Economics and Islamic Business, K.H. Abdurrahman Wahid State Islamic University Pekalongan, Indonesia, ORCID: 0000-0002-9357-2248

<sup>4</sup>Faculty of Economics and Islamic Business, K.H. Abdurrahman Wahid State Islamic University Pekalongan, Indonesia, ORCID: 0009-0004-3937-5130

<sup>5</sup>Faculty of Economics and Islamic Business, K.H. Abdurrahman Wahid State Islamic University Pekalongan, Indonesia, ORCID: 0000-0001-9705-7756

<sup>6</sup>Faculty of Economics and Islamic Business, K.H. Abdurrahman Wahid State Islamic University Pekalongan, Indonesia ORCID: 0000-0003-4113-7284

### Abstract

Indonesia has a population with a majority of Muslims. Muslims in carrying out economic activities such as capital investment always pay attention to Islamic law in it. The government introduced sharia mutual funds as an alternative that can be used by Muslims who want to invest. Islamic mutual funds are present as an alternative that combines sharia principles with investment activities. This research uses descriptive qualitative method with literature study research type. This research uses secondary data sources obtained from reliable and relevant literature. The types of secondary data collected by researchers are; published papers in the form of books, reputable scientific articles, journal reviews, and reports from official organizations. Mutual funds act as a way to raise money for people who have the capital and desire to invest but only have limited time and knowledge. Mutual funds are regulated by Law No. 8 of 1995 on Capital Markets and other government regulations. The form of mutual funds in Indonesia is divided into two, namely closed-end mutual funds and open-end mutual funds.

**Keywords:** Mutual Funds, Sharia, Islamic Capital Market

### I. INTRODUCTION

Investment is an activity of investing capital directly or indirectly with the hope that in the future the owner of the capital will get benefits / profits from the results of future capital investment. (Paranita, 2015). To reduce the risk of loss when investing, investors carry out an investment portfolio. An investment portfolio is a collection of instruments consisting of investment assets (securities) owned by individuals, financial institutions, companies and investment managers. This asset portfolio contains an array of stocks, bonds (debt securities), ETFs (Exchange Traded Funds), and mutual funds owned by investors. (NISP, 2021). This collection of assets is traded on the capital market or known as the Stock Exchange.

The stock exchange according to article 1 paragraph (4) of Law No. 8 of 1995 concerning the Capital Market is a party that organizes and provides systems and / or facilities to bring together the securities buying and selling offers of other parties with the aim of trading securities between them. In the capital market structure, there is one of them, namely the issuer or company that offers securities products to be traded, in other words, conducting emissions on the stock exchange. One of the securities offered is mutual funds. Mutual funds are a form of investment made collectively (together) managed by an investment management company through securities. (OJK, 1995).

Indonesia has a population with a majority of Muslims. Muslims in carrying out economic activities such as capital investment always pay attention to Islamic law in it. The government introduced sharia mutual funds as an alternative that can be used by Muslims who want to invest but are not afraid of violating Islamic sharia that has been determined in the Qur'an and Hadith. In the context of Islamic finance, Islamic Mutual Funds emerged as an alternative that combines sharia principles with investment activities (Hidayat & Asiyah, 2023).

## II. RESEARCH METHODS

This research uses a descriptive qualitative method with a literature study research type. This research uses secondary data sources obtained from reliable and relevant literature. Researchers have found data related to Islamic mutual funds in Indonesia. The secondary data collection process was carried out via the internet to find data sources more effectively. The types of secondary data collected by researchers are; published papers in the form of books, reputable scientific articles, journal reviews, and reports from official organizations.

## III. RESULTS AND DISCUSSION

### A. Definition of Islamic Mutual Fund

In language, mutual fund comes from two words, namely *reksa* which means keep/maintain and *dana* which means a set of money. Thus, mutual funds can be summarized as a set of money that is maintained together for an interest. (Muhammad, 2002). Mutual funds in the UK are commonly called unit trusts which means trust units (shares) and in America are known as mutual funds which mean joint funds, while in Japan they are commonly called investment funds which means fund management for investment based on trust. "Mutual Fund is a company that invests in a diversified portfolio of securities". A mutual fund's investment portfolio may consist of a variety of securities instruments (Achsien, 2000).

Mutual fund is a financial instrument in the form of a joint fund managed by an investment company that collects money from shareholders collectively and investment managers (fund managers) invest it in securities such as stocks, bonds, foreign exchange, deposits, commodities, or money market securities. According to the term Capital Market Law No. 8 of 1995 Article 1 paragraph 27, mutual funds are containers used to raise funds from the investor community to be invested in securities portfolios by investment managers who are licensed by Bapepam. Securities portfolio is a collection (combination) of securities, securities or securities, or instruments managed by the investment manager. (Soemitra, 2009). Sharia mutual funds are present as an alternative for Muslims who want to invest their capital in mutual funds by not violating the provisions contained in Islamic law. The presence of Islamic mutual funds is predicted to be one of the models in order to increase the growth of the capital market in Indonesia.

Based on the fatwa of the National Sharia Council (DSN) No. 20/DSN-MUI/IV/2001, the definition of Islamic mutual funds (Islamic investment funds) is mutual funds that operate according to the provisions and principles of Islamic sharia, both in the form of contracts

between investors as owners of assets (sahib al-mal /rab al-mal) and investment managers (representatives of investors) as representatives of sahib al-mal, as well as between investment managers and investment users. In conclusion, sharia mutual funds are mutual funds whose management and investment policies refer to Islamic law. Investments in stocks or bonds avoid companies whose management or products are contrary to Islamic law. Such as food/beverage factories that contain alcohol, pork, cigarettes and tobacco, conventional financial services, defense and weapons and entertainment businesses that smell of immorality. In addition, Islamic mutual funds are intermediary institutions that help surplus units place funds for investment.

### **B. History of Islamic Mutual Funds**

The origins of the industry date back to 1870, when Robert Fleming, an accountant at a textile factory in Scotland, was sent to America to manage his boss's investments. In America, he saw new investment opportunities emerging after the end of the Civil War. Upon his return home, Robert Fleming told some of his friends about his discovery. He intended to capitalize on this opportunity but did not have enough capital. This problem prompted him to raise money from his friends and later founded The Scottish American Investment Trust, the first investment management company in the UK, in 1873. This company was similar to what we now call a closed-end fund. (Farid, 2014).

In Indonesia, mutual fund instruments started to be recognized in 1995, especially with the launch of PT BDNI Reksa dana. By its nature, the NRD Mutual Fund is a closed-end mutual fund similar to the Scottish American Investment Fund. With the enactment of the Capital Market Act in 1996, the sector began to actively develop. The mutual funds that experienced rapid growth and development were open-ended funds. In 1997, secular society PT Danareksa also pioneered in the issuance of Islamic mutual funds. This mutual fund became the first capital market instrument to operate based on Islamic law and became the first step in the birth of the Islamic capital market. Bapepam then began to take initiatives to attract Muslim investors in 1997, and that's how an Islamic mutual fund product named Danareksa Syariah was introduced. The sharia mutual fund was established in the form of a collective investment contract (KIK) based on Law Number 8 of 1995 concerning Capital Markets, regulated in Law Number 24 dated June 12, 1997, executed in the presence of Notary Djedjem Wijaya, S.H. in Yakarta between PT Danareksa Fund Management as the investment manager and Citibank N.A. Yakarta as the custodian bank. PT Danareksa Fund Management in 1992, then authorized by the Minister of Justice of the Republic of Indonesia with Decree No. C2/7283.HT.01.TH.92 dated September 3, 1992. (Pratomo et al., 2009).

### **C. Functions and Objectives of Islamic Mutual Funds**

Mutual funds act as a way to pool money for people who have the capital and desire to invest but only have limited time and knowledge. In addition, mutual funds are also expected to strengthen the role of local investors in investing in the Indonesian capital market.

The purpose of Islamic mutual funds is to collect public funds which are then managed by investment managers to be invested in capital market and money market instruments, so as to meet the needs of investor groups who want investment income from clean and religiously responsible activities. The sources and methods are in accordance with sharia principles. Therefore, Sharia Mutual Funds are a forum used by the public to make collective investments, where management and investment policies refer to Islamic Sharia. Sharia Mutual Funds are a vehicle for Muslims to participate in national development through sharia-compliant investments (Sepdiana, 2019).

#### **D. Legal Entity Business Activities / Law Related Regulations Sharia Mutual Funds**

In essence, the regulation of mutual funds in positive law, both conventional and based on sharia principles is the same, which is regulated in Law No. 8 of 1995 concerning the Capital Market and its technical regulations in the form of Government Regulations, Decrees of the Minister of Finance, and regulations issued by Bapepam and regulations issued by the Stock Exchange as a Self Organized Regulatory (SRO). The difference between conventional mutual funds and Islamic mutual funds lies in the regulation of Islamic mutual funds by the National Sharia Council in the form of fatwas, as well as regulations regarding contracts in the issuance of Islamic securities and procedures for issuing Islamic securities as stated in the 2006 Bapepam decision. (Anwar, 2016).

##### **1) Regulation of Islamic Mutual Funds in Indonesia**

###### **a. Law**

- Law Number 8 Year 1995 on Capital Market
- Law No. 19 of 2008 on Sharia Securities

###### **b. Regulation**

- OJK Regulation no. 19/2015 on the issuance of sukuk-based Islamic Mutual Funds.
- Bapepam-LK Regulation Number IX. A. 13 regarding the Issuance of Sharia Securities and Number II.K 1 regarding the criteria and Issuance of Sharia Securities List
- OJK Regulation Number 33 /POJK.04/2019 concerning the Issuance and Requirements of Sharia Mutual Funds

###### **c. Fatwa DSN MUI**

DSN-MUI as a council established by MUI has the duty and authority, among others, to issue fatwas on types of financial activities and financial service products. To date, DSN-MUI has issued fatwas related to the Islamic financial industry including the Islamic capital market, as follows:

- Fatwa Number 80/DSN-MUI/III/2011 concerning the application of Sharia Principles in the Trading Mechanism of Equity Securities on the Regular Stock Exchange.
- Fatwa Number 76/DSN-MUI/VI/2010 on SBSN Ijarah Asset to Be Leased.
- Fatwa No. 72/DSN/MUI/VI/2008 on Ijarah Sale and Leased Back Government Sharia Securities.
- Fatwa Number 71/DSN-MUI/VI/2008 concerning Sale and Leased Back.
- Fatwa number 70/DSN-MUI/VI/2008 on the Method of Issuing Government Sharia Securities.
- Fatwa Number 69/DSN-MUI/VI/2008 on State Sharia Securities.
- Fatwa Number 66/DSN-MUI/III/2008 on Sharia Warrants. 8) Fatwa No. 65/DSN-MUI/III/2008/ on Sharia Preemptive Rights (Sharia MHETED).
- Fatwa Number 59/DSN-MUI/V/2007 on Convertible Mudharabah Syariah Bonds.
- Fatwa Number 50/DSN-MUI/III/2006 concerning Mudharabah Musytarakah.
- Fatwa Number 41/DSN-MUI/III/2004 concerning Sharia Ijarah Bonds.
- Fatwa No. 40/DSN-MUI/X/2003 on the Capital Market and General Guidelines for the Application of Sharia Principles in the Capital Market.
- Fatwa Number 32 and 33/DSN-MUI/XI/2002 on Sharia Bonds.
- Fatwa Number 20/DSN-MUI/IV/2001 concerning Guidelines for the Implementation of Investments for Sharia Mutual Funds.
- Fatwa Number 11/DSN-MUI/IV/2000 concerning Kafalah. 17) Fatwa Number 10/DSN-MUI/IV/2000 regarding Wakalah. 18) Fatwa Number 09/DSN-MUI/IV/2000 concerning Ijarah Financing.



- Fatwa Number 08/DSN-MUI/IV/2000 concerning Musyarakah Financing.
- Fatwa Number 07/DSN-MUI/IV/2000 concerning Mudharabah Financing.

## 2) Forms of Mutual Funds

Some of the provisions regarding mutual funds in Law Number 8 Year 1995 are as follows:

a) Mutual funds known in Indonesia can be in the form of a Company or Collective Investment Contract. Mutual funds in the form of a company are issuers whose business activities raise funds by selling shares, and then the proceeds from the sale of shares are invested in various types of securities traded in the money market and capital market. Based on its nature, mutual funds in the form of a company are divided into two, namely closed mutual funds and open mutual funds.

- **Closed-end mutual funds** are mutual funds in the form of a company that sells its shares to investors through an initial public offering on the stock exchange. So if investors want to sell the mutual fund, they can sell it back through the stock exchange to other investors, not to the investment manager or issuer.

- **An open-ended mutual fund** is a mutual fund in the form of a company that offers and buys back its shares from investors up to the amount of capital that has been issued. In this open-ended mutual fund, in the event that shareholders make redemptions, the open-ended mutual fund is obliged to buy these shares. There are exceptions to this purchase obligation, namely:

1. The stock exchange where most of the mutual fund's portfolio securities on the stock exchange are closed.
2. Trading in securities of most of the mutual fund's portfolio securities on the stock exchange was halted.
3. Emergencies: or
4. There are other matters stipulated in the investment management contract after obtaining approval from Bapepam. (Muhayati, 2020).

b) Mutual funds in the form of Collective Investment Contract (CLK), where KIK is: A contract between the Investment Manager and the Custodian Bank that binds Unit holders where the Investment Manager is authorized to manage the collective investment portfolio and the Custodian Bank is authorized to carry out collective custody (Meilinda, 2010).

## E. Profile of One of the Relevant Institutions Related to Islamic Mutual Funds

The rise of the Islamic economy is an interesting and exciting phenomenon, especially for countries where the majority of the population is Muslim, so the development of sharia-based capital market products needs to be developed. In Indonesia in 1990, Islamic banking activities were only recognized. Seven years later, Islamic products in the capital market were introduced, marked by the emergence of Islamic mutual funds. The development of Islamic mutual funds in Indonesia is influenced by the issuance of government regulations, namely Law No. 8 of 1995 concerning the capital market. (Suciningtyas, 2009).

One of the leading institutions in Indonesia engaged in investment management is PT Danareksa Investment Management. PT Danareksa Investment Management (now BRI Management) is a subsidiary of PT Bank Rakyat Indonesia (Persero) Tbk & PT Danareksa (Persero) with 65% and 35% share ownership respectively. The company obtained a license as an investment management institution based on BAPEPAM Decree number KEP-27/PM-MI/1992 dated 9 October 1992 (Admin, 2023). The institution, established in 1992, provides investment management services including the management of investment funds, portfolios, and mutual funds. Currently there are 3 types of products offered for the Indonesian market,



namely Dana Reksa Syariah (equity fund), Danareksa Syariah Berimbang (balanced fund) and PNM Syariah (mixed fund). PT Danareksa Investment Management manages 2 types of products, namely Sharia Mutual Funds and Balanced Sharia Mutual Funds. In conducting the investment process, Danareksa Investment Management always acts transparently and professionally. In addition, to determine the type of investment that is attractive, PT Danareksa Investment Management conducts research and carries out various investment strategies to obtain satisfactory results for investors.

#### IV. CONCLUSIONS

A mutual fund is a financial instrument in the form of a joint fund managed by an investment company that collects money from shareholders collectively and the fund manager invests it in securities such as stocks, bonds, foreign exchange, deposits, commodities, or money market securities. Mutual funds act as a way to pool money for people who have the capital and desire to invest but only have limited time and knowledge. Mutual funds are regulated under Law No. 8 of 1995 on Capital Markets and other government regulations. The form of mutual funds in Indonesia is divided into two, namely closed-end mutual funds and open-end mutual funds. In Indonesia, you can invest in mutual funds through an institution such as PT Danareksa Investment Management which manages 2 products, namely Sharia Mutual Funds and Balanced Sharia Mutual Funds.

#### V. REFERENCES

- Achsien, I. H. (2000). *Sharia Investment in the Capital Market: Conceptualizing and Practicing Sharia Portofolio Management*. Gramedia Pustaka Utama.
- Admin. (2023). *History of PT Danareksa (Persero)*. Danareksa.co.id.
- Anwar, A. S. (2016). *Sharia Mutual Funds in Indonesia: A Study of the Type of Akad and Protection for Investors*.
- Farid, M. (2014). *Mechanism and development of Islamic mutual funds*. *Jurnal Iqtishoduna*, 4(1), 61–72.
- Hidayat, M. S., & Asiyah, B. N. (2023). *Finding Immortality in Finance: A Shafi'i Madhhab Approach to Islamic Mutual Funds ... Islamic Economics and Banking*, 1(2), 1–13.
- Meilinda. (2010). *Mutual Funds as an Investment Alternative*. *Bina Ekonomi Scientific Magazine of the Faculty of Economics Unpar*, 1(1).
- Muhammad. (2002). *Fiscal and Monetary Policy in Islamic Economics*. Salemba Empat.
- Muhayati, I. (2020). *Prospects and Challenges of Sharia Mutual Fund Development in Indonesia*. *EKSYDA*, 1(1). <https://doi.org/10.21093/at.v1i1.422>
- NISP, R. O. (2021). *Investment Potofolio: Definition, Types, and How to Create*. In *OCBC NISP*. <https://www.ocbcnisp.com/id/article/2021/09/27/portofolio-investasi>
- OJK. (1995). UNDANG-UNDANG REPUBLIK INDONESIA NOMOR 8 TAHUN 1995. In *ojk.go.id*. <https://www.ojk.go.id/id/kanal>
- Paranita, C. (2015). *Analysis of Investment Performance in Equity Funds with Sharpe and Teynor Methods*. *Journal of Business Administration*, 27(1).
- Pratomo, Priyo, E., & Nugraha, U. (2009). *Mutual Funds: Investment Planning Solutions in the Modern Era*. Gramedia Pustaka Utama.
- Sepdiana, N. (2019). *ISLAMIC MUTUAL FUND PERFORMANCE IN THE INDONESIAN*

*CAPITAL MARKET*. Journal of Sharia Accounting (JAS), 3(1), 121.

Soemitra, A. (2009). *Banks and Islamic Financial Institutions*. Kencana Prenada Media Group.

Suciningtyas, I. H. (2009). *COMPARISON OF SYARIAH REKSADANA PERFORMANCE WITH CONVENTIONAL REKSADANA (Study of Danareksa Syariah Berimbang and Danareksa Anggrek at PT Danareksa Investment Management 2005-2007 Period)*. Sebelas Maret University Surakarta.

## INFLUENCE OF ORGANISATIONAL CULTURE ON STRATEGIC PLAN IMPLEMENTATION IN FEDERAL UNIVERSITIES IN NORTHERN NIGERIA

MUHAMMAD SIRAJO ABUBAKAR, AUWAL ABUBAKAR

Department of Education, Bauchi Institute for Arabic and Islamic Studies, Bauchi State,  
Nigeria. Department of Business Education, Federal College of Education Odugbo,  
Benue State, Nigeria. 07063720986, 07038660327.

### ABSTRACT

*This study examined the influence of Organisational culture on the implementation of strategic plans in federal universities in Northern Nigeria. Contrasted Group Design was employed in the study. Descriptive statistics was used to answer the research questions of the study while Kruskal Wallis Analysis of Variance by rank was used in the study with the aid of Statistical Package for Social Sciences (SPSS) version 21 in determining the extent to which organizational culture affect the implementation of strategic plan in the universities. The findings of the study showed that putting maximum effort by employees aid in having a successful implementation of strategic plan, it is also found that having good cooperation and trust between departments indicates success in the implementation of strategic plan. The study recommends among others that the universities should maintain and improve on the cooperation and trust within the various departments in the universities which are very vital in terms of having a good organizational culture and as well enhancing a successful implementation of strategic plan in the universities.*

### INTRODUCTION

A research was conducted by the Association of African Universities (AAU) in the early 1990's, the Nigeria Universities Commission (NUC) instructed all Nigerian Universities to inspire on strategic planning (Abdulkareem, Akinnubi & Oyenikan, 2012). The progress in the use of strategic planning in Nigerian universities have grown common as a result of the condition that many institutions have found themselves in condition where ancient means of planning and administration are no longer dynamic in assuring a stable future (Abdulkareem *et al* 2012). Some educational institutions in Nigeria have established strategic planning; such as Bayero University Kano, University of Jos and University of Ibadan etc. (Anonymous, 2015). However, University of Jos was the foremost university in Nigeria that designed an institutional strategic plan and later, universities such as Bayero University Kano, University of Lagos, Ibadan and others have embarked on the trend. (Anonymous, 2015).

#### Statement of problem

Strategic plan implementation face problems as leaders are likely to accomplish implementation realities (David (2001) as cited in ( Nyakeriga, 2015). There are numerous organizations with several strategic plans but absence of commitments of policy designers and deficiency of strategic leadership often causes fruitless outcomes (Mbaka & Mugambi 2014). Ezeugbo and Egboka (2015) claim that private Universities in Anambra state of Nigeria seemed to implement strategies and plans while the public universities did not. Therefore, it is imperative to note that

most of the researches were conducted outside Nigeria and as such did not provide us with clue why strategic plans are not fully implemented in the Federal universities most especially in the Northern part of Nigeria. As such, the aim of the study is to examine the influence of Organisational culture on the implementation of strategic plans in the federal Universities in Northern Nigeria

## **LITERATURE REVIEW**

### **Strategic planning**

Strategic planning was defined as a mindful way by which an institution processes its current condition and the probable future position of its setting, determines possible future situations for itself, and then grows organized strategic plans, and methods for picking and receiving to one or more of them (Hayward & Ncayiyana 2003). Strategic planning is a scheme for organizing the present on the basis of the projection of the desired future. That is, a strategic plan is a path to project an organization from its present state to future (Anonymous, 2010). The importance of planning in all the situations that compose a society grows strongly in the last twenty years (Martins & Alves, 2011). They further assert that, strategic planning supports leaders to make determinations, mostly in order to forecast adjustment or prepare for the change. The pressure on implementing programs and missions has enhanced in the last twenty years. The vital purpose of strategic plans in the Universities is to offer a persistent procedure of assessment of an institution's strengths, errors, goals, resource requirements and prospects, and to establish a comprehensible plan to react to the results and build a stronger, more active institution. According to Atkinson (2006), strategic plan implementation is the initiative taken by any organization which grows its organization structure to the strategic planning that leads towards the sound benefit and to be at the best performance. Mintzberg (1973) as stated in Nyakeriga (2015) designates that, "Strategic Plan Implementation is the technique that follows directly after strategic plan formulation and involves the action point of strategic handling process.

### **Implementation of Strategic Plan**

Implementation is defined as a course through which the organizational strategic plan and actions are developed (Wheelan & Hunger as cited in Gachua & Orwa, 2015) Strategic plan implementation is the initiative taken by the organization which develops its organization structure near the strategic planning that lead toward the reasonable advantage and to be at the best performance. (Atkinson, 2006). Also, Nyakeriga (2015) claim that strategic plan implementation is the procedure that follows straightaway after strategic plan formulation and involves the action point of strategic management method. It comprises all the participants of an organization and should be well handled because it is the actualization point without which strategies are lacking of their value addition aspect. (Martins & Alves, 2011). Moreover, strategic plan implementation includes turning strategic plans and outlooks into organizational achievement. It comprises the change from "planning the work" to working the plan.

### **Organizational Culture**

Organizational culture discusses to the leading values and views, the norms, the conscious and unconscious symbolic deeds taken by leaders in an organization. It also contains the job titles, dress codes of the organization, informal meetings with the employees etc. Janicijevic (2012) in the study which analyzes the relationship between strategy and organization culture maintained that the strategic plan and organizational culture are commonly conditioned and that their mutual conformity and accord bring advantage to the organization. In addition, the findings of the study disclosed that organizational culture influences strategy in both the process

of its formulation, as well as in the process of its implementation. It is further found that organizational culture influences strategic plan formulation by determining the informational structures and meanings which strategic decision architects assign to the actions within and outside the organization.

It is further found that culture defines the way in which top management collects information, the way in which they observe and infer the environment and the organizational resources, it also impacts the way in which they make strategic decisions Janicijevic (2012). Equally, organizational culture powers strategy implementation by legitimizing or delegitimizing the strategy depending on the consistency between cultural ethics and the chosen strategic plan. When culture legitimizes strategic plan, it significantly aids strategic plan implementation and when culture delegitimizes strategic plan in the view of employees and managers, it makes the implementation of the strategy almost hard. Janicijevic (2012)

It is also found that strategic plan influences culture by institutionalizing or deinstitutionalizing the culture, liable on the conformity with cultural values and norms. If activities through which the selected strategy is operationalized and implemented are in conformity with cultural values and norms, the strategic plan will be institutionalized and strengthens the existing culture. Conversely, long-lasting and consistent implementation of the selected strategy will deinstitutionalize organizational culture whereby the process of its change began. (Janicijevic, 2012).

Similarly, Ahmadi, Salamzadeh, Deraei and Akbar (2012) in their studies which investigate the relationship between organizational culture and strategy implementation and to analyze their typological and dimensional correlations, so as to solve the problem of failures in strategy implementation process, indicates that flexible cultures have more relevance with the implementation process. It further clarifies that a possible explanation is that the present day organizations are more persuaded to behave gradually in order to react to unpredictable occurrences quickly.

Therefore, the flexibility shows the key role in organizations' achievements. The findings also revealed that stability still remains noteworthy. In addition, it disclosed that all sorts of cultures are related to all sizes of implementation, outstandingly flexible types to policies and structural factors. In case of policy formation sound relations with clan and inspiration cultures can be justified by the fact that policies lead to organizational routine activities and forming them is an up-to-date function. Clearly, flexible cultures are more improved to modification.

In regard to the structural factors, the findings revealed that elastic-nature cultures which prepare amenable surroundings for their employees obtain more relevance with essential factors of strategic plan implementation. The reason may be that the extent of structure bears deviation from mechanistic body and present influence in organizational conduct and this is crucial in strategic plan implementation. Lastly, the findings provide support for the hypothesis which assumes relationship between all dimensions of culture and strategy implementation. This outcome illustrates the multi-dimensional environment of culture, making smart managers aware of the reality that they should account all aspects of culture elegantly so that to apply its productive purposes. The findings also supply empirically support for the logic idea of highly significant relation between strategic emphasis in culture of an organization and its strategy implementation (Ahmadi *et al* 2012).

Organizational culture interferences can be complex and time consuming. However, it is apparent in the analysis of these studies that if successful organizations fail to adapt their culture when the environment changes, they cease to be fruitful (Anonymous, 2015). Janicijevic (2012)

disclosed that there is relationship between strategic plan and organizational culture. He maintained that organizational culture, through the process of legitimization, can facilitate or restrict strategic plan implementation. On the other hand, implementation of the selected strategic plan leads to the support, or changing of organizational culture through the procedure of its institutionalization (Janicijevic, 2012).

Similarly, in their findings, Ahmadi, Salamzadeh, Daraei and Akbar (2012) asserted that flexibility of diverse cultures strongly affect strategy implementation in organizations. They further argued that flexible cultures have to do more with policy formation and physical factors in implementation. Similarly, they stressed that there is a significant correlation between strategic importance among culture and strategic plan implementation. Furthermore, organizational culture interventions can be difficult and time consuming. However it is clear from the analyses that if successful organizations fail to adapt their culture when the environment changes, they cease to be successful. (Anonymous, 2015).

It was discovered in the findings of Gachua & Orwa (2015) that organizational culture affects strategic plan implementation in public universities in Kenya. It was revealed that interdepartmental relations extremely affect strategic plan implementation; in that case the understanding of the employees towards the intention of strategic plans should be clarified so as to enhance a smooth implementation and eliminate resistance from the employees.

Correspondingly, it was revealed in the findings of the Gachua & Orwa (2015) that shared beliefs and values, employee commitment also affect implementation of strategic plans in public universities in Kenya. The study further established that organization structure affect strategic plan implementation in public universities in Kenya; coordination among systems and formalized systems are keys to implementation of strategic plan in public universities in Kenya. Therefore, the study concludes that the extent to which actions and tasks are divided in the organization and centralization of systems affect strategic plan implementation in public universities in Kenya.

## **METHODOLOGY**

This chapter discusses under the following subheadings: the research design, population of the study, sample and sampling technique, research instrument, validity, reliability, method of data collection, method of data analysis and decision rule.

### **Research Design**

The study used Contrasted Group Designs which deal with causal references as postulated by Nachmias and Chava (1981). According to the authors, the least expounded design for contrasted group is that in which individuals or other constituents of analysis are regarded as members of definite groups. According to them, categorical group members share some characteristics that assigned them to a recognizable category, such as males, democrats, associates etc. Therefore this study used different categories of the respondents that ranges from admin assistants, admin officers, admin registrars, senior admin registrars and principal admin registrars. The research further used the different categories of the universities based on their generations; as first generation, second, third and fourth generation universities.

### **Population of the Study**

In research method, unit of analysis can either be individuals or organizations (Sekaran & Bougie, 2013). Therefore, in this study universities and individuals were used as the unit of analysis. However, (top and middle registry staff of the universities) who represent the organizations were used as the population of the study and their number is 393. They include:



administrative Assistants, Administrative officers, Assistant Registrars, Senior Assistant Registrars and Principal Assistant Registrars from four sampled universities.

### **Sample and Sampling Technique**

In Nigeria Universities are categorized into generations therefore, this study used stratified random sampling in categorizing the universities in to their generations. While simple random sampling was used with the aid of raffle draw to select each university from its generation in order to have equal representation. Ahmadu Bello University Zaria was selected automatically in the first generation because it is the only kind in the region, University of Jos was selected in the second generation, Abubakar Tafawa Balewa University Bauchi was selected as the third generation and Federal University of Kashere was selected as the fourth generation university.

### **Sample Size**

Purposive sampling was used in determining the number of respondents in each of the four Universities based on the human resource capacity and age of the university. It is also known as judgmental, selective or subjective sampling which is a non-probability sampling in which a researcher relies on his or her own result when choosing members of the population to participate in a study (Black, 2010). Therefore 100 respondents were selected from the population. 30 copies of questionnaire were distributed to ABU Zaria and the resumed number was 21, then 25 questionnaires were distributed to University of Jos and 18 were returned while another 25 copies of questionnaire were distributed to ATBU Bauchi and 19 were returned and 20 copies of questionnaire were distributed to Federal University of Kashere and 15 were returned which gave the total of 73.

### **Instrument for Data Collection**

The study relied on primary data. A structured questionnaire which is called “Strategic Plan Implementation Questionnaire” (SPIQ) was used to collect the data. It is a modified adapted questionnaire from (Nyakeriga, 2015) & (Kosar 2015). The data collected includes; socio-economic characteristics of the respondents, opinion on how institutional policy organizational resources, organizational culture and how leadership styles of the organization affect strategic plan implementation in the Universities.

### **Method of Data Collection**

The researcher administered 100 copies of questionnaire based on purposive sampling of the respondents in the four universities. But the number of the returned questionnaire was 73. The number of questionnaire administered at ABU Zaria was 30 but 21 was returned, 25 number of questionnaire was administered at University of Jos but 18 was returned, likewise another 25 was administered at ATBU Bauchi but 19 was returned and finally 20 questionnaires were administered at Federal University Kashere and 15 were returned which gave the total number of 73 returned copies of questionnaire out of the 100 that were administered to the four Universities. The instrument was administered to the staff of the registry office in the sampled Universities in Northern Nigeria who were Admin assistants, Admin officers, Senior Admin officers, Assistant Registrars and Principal Assistant Registrars, with the view to collate the responses on the subject matter for drawing conclusions and recommendations for the study.

Respondents were demanded to designate the extent to which those variables affect the implementation of strategic plan in the federal Universities in Northern Nigeria based on a modified five point Likert scale as follows 1= VLE = Very large extent, LE = Large extent, ME = Moderately extent, SM= Small extent, VSE = Very small extent for objective one to four.

The presentation of the results was done on the tables using Statistical Package for the Social Sciences, (SPSS) software version 21 to perform the required analysis

### Method of Data Analysis

Data were analyzed using descriptive statistics which describe the responses given in the study to achieve the four objectives. Kruskal Wallis Test as described by Block 1981 which is non-parametric concerned with selecting samples from different groups which is the case of this study, is seen as appropriate, because all the sampled values of the study were combined, the combined values were ordered from low to high or high to low which is used in the analysis of the study and finally the ordered values were replaced by ranks starting with one for the smallest value and ends with the last figure for the highest value as the situation may warrant (Kothari, 2014). The distribution of the sample H statistics is very close to the chi-square distribution with K-1 degree of freedom. Thus chi-square table at 0.05 level of significance was used in formulating the decision rule.

**Table 1: Decision Rule Table**

Scale	Scale point	Lower limit	Upper limit
Very small extent	1	0.50	1.49
Small extent	2	1.50	2.49
Moderate extent	3	2.50	3.49
Large extent	4	3.50	4.49
Very large extent	5	4.50	5.00

### Interpretation of Decision Rule Table

The decision rule table as indicated in table 4 depicts that 0.50 – 1.49 is regarded as very small extent, small extent starts from 1.50 – 2.49, 2.50 – 3.49 is regarded as moderate extent, then large extent begins from 3.50 – 4.49 and lastly, 4.50 – 5.00 is termed as very large extent

### RESULTS AND DISCUSSION

This chapter presents analyses and interpretation of the data collected via the instrument of the study (Questionnaire); as the analysis used literature review in the course of the research work; the review of the related literature was possible for the research to identify nine factors in relation to organizational culture affecting the implementation of strategic plan in the Federal Universities in Northern Nigeria.

### Data Analysis and Interpretation

Table 1 presents the result of the research questions on the extent of how organizational culture affect strategic plan implementation in the federal universities in Northern Nigeria where the respondents gave their response in the following statements based on the highest mean value. The first statement in this regard reads: employees always push themselves to their maximum effort in order to achieve the target of the university, which has the mean of 3.55 which is the highest and it is a large extent according to the decision rule of the study. Next is the statement which states that: cooperation and trust between departments are normal for common goals to be achieved as relevant which indicate the extent of successful implementation of strategic plan with the mean value of 3.43 which is a moderate extent too. The table in addition indicates the mean and level of decision rule of the following statements: the university makes the best use



	Employees always push themselves to their maximum effort in order to achieve the target of the university	12	2.59	24	3.25	14	4.28	13	2.54	10	4.75	3.55	LE	
2	Cooperation and trust between departments are normal for common goals to be achieved	12	2.55	24	3.14	14	3.44	13	4.31	10	3.73	3.45	ME	
3	The university makes the best use of employees' skills to develop better services	12	3.83	24	3.02	14	2.67	13	2.61	10	4.66	3.26	ME	
4	Managemetn express concern about employee's personal problem	12	2.32	24	3.04	14	2.49	13	3.34	10	4.20	3.07	ME	
5	Employees feel comfortable in unfamiliar situations and in taking risk	12	3.39	24	2.54	14	1.80	13	3.66	10	3.23	3.03	ME	
6	The management support good people to advance within the university	12	2.29	24	2.74	14	3.22	13	2.56	10	4.42	3.02	ME	
7	Feedback is gotten from the superior for good performance	12	3.92	24	1.22	14	2.82	13	2.88	10	3.8	2.96	SE	
8	Top managers do not support membership in unions	12	2.85	24	1.34	14	2.86	13	2.80	10	4.81	2.93	SE	
9	In some cases mistakes are taken as consequences of initiative	12	2.32	24	1.44	14	1.88	13	2.55	10	3.06	2.25	SE	
<b>Total</b>			<b>2.90</b>		<b>2.41</b>		<b>2.90</b>		<b>3.11</b>		<b>4.07</b>		<b>3.05</b>	<b>ME</b>

Table 8: The Extent of Organisational Culture Factors that Affect Strategic Plan Implementation in Northern Nigeria Universities

### Summary of Findings

The findings of the study on organizational culture depict that employees always push themselves to their maximum effort in order to achieve the target of the organization and therefore contributes well in the implementation of strategic plan in the universities. Similarly,

having good cooperation and trust between departments are normal for common goal to be achieved which impliedly indicates success in the implementation of strategic plan. Furthermore, making the best use of employees' skills develop better services in the universities, the management expresses concern about employees' personal problem in the universities which aid in successful implementation of strategic plan in the universities. The findings showed a low response from the employees when they are in unfamiliar situations and in taking risk. This is a setback to successful implementation of strategic plan. The management support good people to advance in the university and feedback is gotten from the superior for good performance, sometimes mistakes are accepted as consequences of initiatives, the two statements assisted in better implementation of strategic plan. Therefore, good organizational culture enhances implementation of strategic plan.

### Conclusion and Recommendations

This study examines the influence of organisational culture on implementation of strategic plan in the federal universities in Nigeria. The findings of the study show that putting maximum effort by employees naid in having a successful implementation of strategic plan, it is also found that having good cooperation and trust between departments are normal for common goal to be achieved which impliedly indicates success in the implementation of strategic plan. The study recommends among others that the Universities should maintain and improve on the cooperation and trust within the various departments in the universities which is very vital in terms of having a good organizational culture and as well boost in determining a successful implementation of strategic plan in the universities.

### REFERENCES

- Abdulkareem, A. Y., Akinnubi, O.P., & Oyeniran, S. (2012). Strategic plan implementation and internal efficiency in Nigerian Universities. *European Scientific Journal*, 8(3),245-255.
- Ahmadi, S. A., Salamzadeh, Y., Akbari, M. D. (2012). Relationship between organizational culture and strategy implementation: Typologies and dimensions. *Global Business and Management Research*: 4(3&4),292-296.
- Anonymous, (2015). Effective strategic planning implementation in Nigerian Business Essay.
- Atikison, H. (2006). Strategy Implementation: a role for the balanced Scorecard in Management Decision, *Prime Journal of Social Science* 44 (10),1-17.
- Black, K . (2010) Business Statistics. Contemporary Decision Making 6<sup>th</sup> edition. John Wiley & Sons
- Ezeugbo C.O. & Egboka P..N. (2015). Application of strategic planning process in University Management. A study of Universities in Anambra state of Nigeria *International journal of education and research* 4(2)21-3
- Gachua, M.W. & Orwa B. H (2015). Factors affecting strategy implementation in public universities in Kenya: case study of Jomo Kenyata University of Agriculture and Technology. *International journal of education and research* 3(12),870102.

- Hayward, H. & Ncayiyana, M. (2003). A Guide to Strategic Planning for African Higher Education Institutions: Center for Higher Education Transformation. *Com Press*, 2 (4) 3-8
- Janicijevic, N. (2012). Organizational culture and Strategy: University of Belgrade. Faculty of Economics Department of Economics and Managemetn: *Original Scientific Paper*, 3(4), 128-138.
- Kosar, A.A. (2015) Challenges in the implementation of strategic plans by secondary schools in Manderu country. A master's thesis Department of Business Administration. Universtiy of Nairobi.
- Mbaka, R. M. & Mugambi F. (2014.) Factors affecting successful strategy implementation in the water sector in Kenya. *Journal of Business and Management*. 16 (7), 61-72.
- Martins, P.S. & Alves L.H.D. (2008). Model for applying strategic planning in Educational institutions. *Poms 23<sup>rd</sup> Annual conference*, Chicago, Illonois, USA
- Nyakeriga, C. K.. (2015). Factors influencing strategic plan implementation in the newly established public Universities in Kenya. Msc Thesis, School of Business and Economics. South Eastern University, Kenya. 3-25.
- Sekaran U.,& Bougie R. (2013) Research methods for business. A skill building approach 6<sup>th</sup> edition. Italy John Wiley and sons ltd.



## SHARIA PENSION FUNDS

ISEPPUTRI<sup>1</sup>, NURUL KARIMAH<sup>2</sup>, RISK A DWI AMALIA<sup>3</sup>, ANNISA SHOFIANA<sup>4</sup>,  
ADE GUNAWAN<sup>5</sup>, MUHAMMAD TAUFIQ ABADI<sup>6</sup>,

<sup>1</sup>Faculty of Economics and Islamic Business, State Islamic University K.H.  
Abdurrahman Wahid Pekalongan Indonesia ORCID: 0000-0002-0826-3898

Faculty of Economics and Islamic Business, State Islamic University K.H.  
Abdurrahman Wahid Pekalongan Indonesia ORCID : 0000-0002-3226-8074

<sup>3</sup>Faculty of Economics and Islamic Business, State Islamic University K.H.  
Abdurrahman Wahid Pekalongan Indonesia

<sup>4</sup>Faculty of Economics and Islamic Business, State Islamic University K.H.  
Abdurrahman Wahid Pekalongan Indonesia ORCID : 0000-0003-1672-0371

<sup>5</sup>Faculty of Economics and Islamic Business, State Islamic University K.H.  
Abdurrahman Wahid Pekalongan Indonesia, ORCID : 0000-0001-8479-0641

<sup>6</sup>Faculty of Economics and Islamic Business, State Islamic University K.H.  
Abdurrahman Wahid Pekalongan Indonesia ORCID : 0000-0001-9705-7756

### ABSTRACT

Pension funds are one of the non-bank financial institutions in Indonesia which have activities to provide welfare guarantees to the community, both for retirement purposes and due to accidents. The aim of this research is to find out the history of pension funds, their functions and be able to explain the legal entity and applicable laws and regulations regarding sharia pension funds. The research method used by the author is the literature study method. The library study method is a data collection method that is directed at searching for data and information through documents, both written documents, photographs, drawings and electronic documents that can support the writing process. In this research, searching for information can be obtained in various media, such as books, journals and articles. The results of this research are that the author is able to explain sharia pension funds and is able to provide an example of a relevant sharia pension fund institution, namely DPLK Muamalat. Keywords: Sharia Insurance, History, Manaje Risk.

**Keywords:** Sharia pension funds, guarantees, institutions

### INTRODUCTION

In this modern era, financial planning for retirement has become one of the most important aspects of every individual's life. The welfare of life in old age is something that everyone desires. Currently, work is something that everyone must have, where work is a means of meeting life's needs. Human needs are unlimited, which if you are not working the needs will continue. Sufficient needs are everyone's dream. The existence of welfare guarantees for the community, both workers and the wider community, makes it possible to minimize risks in the future, which causes them to be unable to work (Fatkhullah et. al., 2022: 856-67). These risks have an impact on the lives of workers and their families. Therefore, other alternatives are needed so as not to have an impact on their survival. Pension funds are a vital tool in ensuring

financial well-being in retirement, and more and more people are turning to pension solutions that comply with the principles of Islamic finance. This approach is known as "sharia pension" or "sharia-based pension." An Islamic pension fund is a financial instrument designed to meet one's retirement needs by following Shariah principles in investment and fund management. These principles prohibit elements of *riba* (interest), excessive speculation, investment in businesses prohibited in Islam (such as alcohol or gambling), and promote transparency and fairness in investments. An Islamic pension fund aims to provide financial protection in retirement while ensuring that all activities are finances associated with these funds in accordance with Islamic ethics. The importance of Islamic pension funds also lies in the underlying concept of risk sharing. Under this system, pension fund participants share investment and financial risks, which is in accordance with Shariah principles of fairness. This allows individuals to prepare for their retirement without involving elements that are considered unethical in Islam. In this study, we will explore more about Islamic pension funds, including their underlying principles, ways of managing them, as well as their impact on the financial well-being of individuals who opt for this approach. With a deeper understanding of Islamic pension funds, we can take wise steps in planning for a secure retirement, in accordance with our values and principles.

## RESEARCH METHODS

Sharia pension funds are periodic contributions from individuals who are employees of a company in connection with a pension plan and pay them to retired employees or their heirs who adhere to sharia principles. The type of research carried out is qualitative research by describing data in the form of words, schemes, images and a series of sentences (Sugiyono, 2013). The method used in this research is library research, namely a method of collecting data by understanding and studying theories from various literature related to the research. There are four stages of library study in research, namely preparing the necessary equipment, preparing a working bibliography, organizing time and reading or recording research material (According to Zed, 2004). The data collection uses the method of searching for sources and constructing them from various sources, for example books, journals, research, legal books, *fiqh siyasah* books, *maqasid sharia* books, Islamic law encyclopedias, Islamic law journals, language dictionaries and legal dictionaries, and other bibliographic sources. The data has been collected, the next step is data analysis. In analyzing the data studied using normative analysis methods. This means that the author tries to describe the laws relating to pension funds for leaders and members of high-ranking state officials, then analyzes them conceptually based on the normative provisions of Islamic law contained in the Al-Quran and hadith. In qualitative research, researchers carry out research activities objectively regarding the subjective reality being studied. In this case, subjectivity applies to the reality being studied, in the sense that the reality is seen from the point of view of those being studied. This qualitative research is more concerned with the accuracy and adequacy of data. The emphasis in qualitative is data validity, namely the correspondence between what is recorded as data and what actually happens in the setting studied. research that aims to understand the phenomena experienced by research subjects, for example behavior, perception, motivation, action, holistically, and by means of descriptions in the form of words and language, in a special natural context and by utilizing various natural methods. The main aim of qualitative research is to understand social phenomena or symptoms by focusing more on a complete description of the phenomenon being studied rather than breaking it down into interrelated variables (according to Spradley). The phenomenon in this research is to examine in more depth the understanding of sharia pension funds, the history of the establishment of sharia pension funds, the purpose of sharia pension

funds for users of sharia pension fund programs, and the legal basis for sharia pension fund provisions that apply in Indonesia.

## RESULTS AND DISCUSSION

### A. Definition of Shari'ah Pension Fund

Pension funds are one of the non-bank financial institutions in Indonesia that have activities to provide welfare guarantees to the community both for retirement and accidental interests (Yunawati 2017).((Dapersi), n.d.) Pension funds can be run by various entities, such as individual companies or social institutions that employ employees. Bodies responsible for running pension products are obliged to run pension programs and provide benefits to their participants. Pension funds are one of the constant participation of employees and employers. The funds are collected by a management institution to be given back to their heirs. Pension funds can be established by companies, social institutions, or individuals who employ employees. This pension fund is collected through workers' contributions and managed by a certain institution. Pension funds aim to provide welfare to employees and provide promised retirement benefits (Law No. 11 of 1992 concerning Pension Funds). (Erni, 2017) In its implementation, the pension fund has three types of programs as stated in Law No. 11 of 1992, namely the Defined Contribution Plan, the Defined Benefit Plan and the Profit Sharing Pension Plan (Johari 2016). Pension funds are periodic contributions from individuals, employees and employers in connection with retirement plans and pay them to the heirs of individuals who retire (Yuliani, 2017: 221-40). Meanwhile, sharia pension funds are funds that are managed and run according to sharia principles. In accordance with the 2013 MUI fatwa No. 88 DSN-MUI / XIII / 2013 concerning general guidelines for organizing and sharia pensions, and the pension fatwa stipulates that retirement is accelerated by employees who have reached 10 years before normal retirement age or due to disability (Erni, 2017).

210

The definition according to the agreement means that the pension can be given when the employee has entered retirement age or there are other reasons so that he gets the right to get a pension fund. However, with a good pension fund managed by an institution, every month or time he will continue to be able to get a pension or at least a severance payment that will help him to be able to use it or to invest it in places that have profitable value. Profitable means investing in places where the financial value will continue to increase(Pensiun, 2023).

Broadly speaking, the purpose of pension funds is to maintain the continuity of income in old age, that is, when the person concerned is no longer able to work. This is very good and can create welfare for those concerned. Based on this, it is clear that pension funds are not contrary to the provisions of Islamic law. Thus to achieve it requires cooperation and mutual assistance as mentioned in the Qur'an surah al- Maidah (5): 2: "Help each other in goodness and piety and do not help each other in sin and enmity." And based on the hadith of the prophet SAW: "No one eats a better food than that which he eats from the labor of his hands, and indeed Allah's Prophet David ate from the produce of his food." (HR. Bukhari).

The Capital Market and Financial Institutions Supervisory Agency (Bapepam-LK) has required all pension fund institutions to compile as well as guidelines and governance of pension funds since January 1, 2008. The decision is outlined in the chairman's decision number KEP- 136 / BL / 2008 with the aim of encouraging the preparation of good governance guidelines in the pension fund environment as well as providing guidance to founders, employers, administrators, and pension fund supervisors. The pension fund governance guidelines are expected to be prepared based on the rules that include transparency, accountability, responsibility, independence, and equality and fairness (Lampung, 2022).

There is also Law No. 40/2004 on the National Social Security system which was published in 2004. In the Act, efforts to create welfare (eradicate poverty) are pursued by creating a sense of security for every Indonesian citizen, from birth to grave, in the form of social protection programs in the fields of health, work accidents, old age, retirement, and death. The existence of the law on pension funds is a form of government concern for the welfare of its people (Erni, 2017).

#### B. History of Sharia Pension Fund

The history of Islamic pension funds in Indonesia can be traced back to 1990 with the establishment of the Jakarta Islamic Hospital Pension Fund (DAPERSI). DAPERSI was initially in the form of Old Age Assistance (BHT) pioneered by dr. H. Kusnadi, H. Fahmy Chatib, H.

Sutrisno Muhdam, dr. H. Sanoesi Tambunan, and H. Soemaryono Rahardjo 3 . In 1992,

DAPERSI was officially established with the support of the Jakarta Islamic Hospital Foundation Board of Directors and the Jakarta Islamic Hospital Board of Directors

((Dapersi), n.d.)

The first sharia pension fund authorized by the Financial Services Authority (OJK) was the Muamalat Sharia Financial Institution Pension Fund (DPLK) in 2017. In the same year, the sale of sharia investment packages from DPLK Mandiri was also authorized. The following year, OJK authorized the sale of sharia investment packages from DPLK BNI and the Jakarta Islamic Hospital Sharia Pension Fund (OJK, 2021). Prior to the existence of sharia pension funds, pension funds in Indonesia had been recognized since 1957 when the government established the Civil Servants Pension Fund Foundation (YDPPNS). However, conventional and sharia pension funds have differences in terms of the contracts used, the rights and obligations of the parties involved, and their operational management (Lampung, 2023).

Factually, in Indonesia in 1995 there was only one pension fund that established the shari'ah principle, namely the shari'ah pension fund issued by PT Principal Indonesia. The pattern is almost the same as the savings pattern. Over time, the investment map that utilizes pension funds as development capital depends on the banking intermediation function. Pension fund managers began to look for and study other than deposit returns that provide satisfactory results. At the end of 2002, bonds began to be looked at since the government issued Government Securities (SUN). At the end of 2006, Islamic financial institutions developed, with 23 units of Islamic Banks and 105 Islamic BPRs. Through its policies and acceleration, Bank Indonesia market share of Islamic banks in 2008 amounted to 5%. With the growth of these financial institutions, it will trigger the development of Islamic pension funds (Pensiun, 2023).

While in 1997 there were already companies that managed sharia pension funds, including Bank Muamalat Indonesia (BMI), Manulife (Indonesian Principal) and Allianz. Bank Muamalat Indonesia Tbk. as the founder of the Muamalat Financial Institution Pension Fund (DPLK) is a company engaged in banking with management based on Islamic Sharia.

Since its operation in 1992 Bank Muamalat has shown an ever-increasing performance, both in terms of increasing assets and expanding the network.<sup>70</sup> Bank Muamalat Indonesia is a bank that operates in accordance with the principles of Islamic sharia, which does not use interest devices, but a profit-sharing system. Bank Muamalat Indonesia avoids the interest device because there are still very many Muslims who believe that the procedure for its use is feared to contain elements of usury. Muamalat Financial Institution Pension Fund (DPLK) is the organizer of the Fixed Contribution Pension Program (PPIP) established by Bank Muamalat

Indonesia, Tbk. and authorized based on the Minister of Finance Decree No. KEP.485/KM/1997, dated October 10, 1997. Through the support of the largest Bank Muamalat network throughout Indonesia, DPLK is ready to provide services at every BMI outlet for registration, deposits, and payment of retirement benefits in the future. From the history of Shariah pension funds above, it is very likely that Shariah pension funds can develop widely in Indonesia. People who are loyal to Islam will definitely choose a Shariah-based pension fund. Because seeing from the bank that manages it also uses interest but uses profit sharing (Erni, 2017).

### C. Functions and Objectives of Sharia Pension Fund

After the issuance of Law No. 11 of 1992 concerning Pension Funds, currently almost all companies hold Pension Fund programs for their employees. Employee pension programs are managed by the employees themselves or through third parties (institutions). The main objective of these laws are to define the rights of participants, establish regulatory requirements that ensure the timely receipt of pension benefits, ensure that pension benefits are used as a sustainable source of income, provide appropriate arrangements for pension funds, and encourage the mobilization of savings in the form of long-term pension funds, and to prevent funds from being retained and used by employers for potentially risky and unsound investments (Saefuloh, dkk. 2015). According to Prof. Dr. Abdul Ghafur Anshari, pension programs have objectives that can be seen from an economic perspective and a social perspective. In terms of the economy of the pension program. From an economic point of view, the pension program is a form of company effort to improve and develop its company by attracting or retaining potential, intelligent, skilled, and productive employees. By becoming a participant in the pension program, it is hoped that employees will feel safe when they reach retirement age so that employees can hold loyalty and be highly dedicated to the company (Mardani, 2015).

Meanwhile, from a social perspective, the pension program is a form of corporate social responsibility to employees when they are no longer able to work and responsibility to the employee's family if the employee dies. By becoming a participant in the pension program, employees will feel safe because employees will continue to earn income at retirement age so they no longer need to worry about how to earn income for the future. This means that employees get additional compensation even though it can only be enjoyed when they enter retirement age / stop working (Mardani, 2015). The purpose of organizing and receiving pension funds can be seen from the parties involved. If only 2 parties are involved, it means the employer (company) and the employee himself. Meanwhile, if there are 3 parties, meaning that it involves the employer (company), employees, and pension fund managers where each party has its own objectives (Ansori, 2015).

For the employer (company) as the organizer of the pension fund for its employees has the following objectives: (Putri Cahyono dan Yazid 2022)

1. As a form of appreciation for the dedication of its employees
2. So that employees can still enjoy the results of working in their company when they retire.
3. Provides a sense of security in terms of bitniah that can reduce employee turnover
4. Increased employee motivation in performing their duties
5. Improve the company's image in the eyes of the community and government.

For employees as pension recipients, the benefits obtained from the existence of pension funds are: (Soemitra, 2009)



1. Employees have a sense of security for the future because they continue to earn income even though they have entered retirement.
2. Better compensation, Participants get additional compensation even though it can only be enjoyed when they have entered retirement / stop working.

Then for pension fund management institutions, the objectives of organizing pension funds include: (Ansori, 2015)

1. Make investments with the pension fund funds it manages in order to obtain profits
2. A form of contribution to government programs.

Where the conditions set by the employer have been fulfilled and/or agreed upon in a manner that is not unlawful. Sharia and laws and regulations, then participant contributions and / or grants from employers managed by sharia pension funds along with investment returns, belong to participants. In addition, the transfer of pension benefits must be supported by a sharia contract and must not conflict with the applicable laws and regulations. (Soemitra, 2009)

The functions of the pension fund program for participants are as follows:

1. Insurance, through pension funds, can provide insurance money at a shared expense to participants who die or are disabled before reaching retirement age (Darmawan dan Iqbal Fasa 2020).
2. Savings, carried out for and on behalf of the participants themselves through the collection of participant and employer contributions. Contributions paid by employees can be named as savings for each participant (Norman & Pahlawati, 2021).
3. Pension, the collection of contributions of all participants, employers and the results of its management will be paid in the form of pension benefits from the first month after the achievement of retirement age for the lifetime of participants and widows or widowers of participants (Soemitra, 2009).

#### D. Business Activity Legal Entity/Law Regulation

The main activity of a pension fund institution is to collect or collect a fund from contributions deducted from the income of a company's employees. Employee funds managed and developed by the pension fund will be paid back in the form of pensions after a certain period of time, according to the agreement between the fund provider and the fund manager. Or the contributions are then reinvested in various business activities that are considered the most profitable. A legal entity with a management, operational activities such as human resources, offices, and third parties whose wealth is separate from the founder or can be called a pension fund. This pension fund manages and collects funds to fulfill the payment of retirement benefits for pension programs. And it has been stipulated in the Law on Pension Funds which is the legal basis for the establishment of Pension Funds and the implementation of pension programs containing the following main principles:

1. The principle of separation of the assets of the Pension Fund from the assets of the founding legal entity. This principle is supported by the existence of a separate legal entity for the Pension Fund, and is administered and managed based on the provisions of the Law. Based on this principle, the wealth of the Pension Fund, which is mainly



sourced from contributions, is protected from unwanted things that can happen to the founder.

2. The principle of organization in the funding system. With this principle, the implementation of pension programs, both for employees and for self-employed workers, must be carried out by accumulating funds that are managed separately from the founder's assets, so that they are sufficient to meet the payment of participants' rights. Therefore, under this Law, the establishment of reserves within the company to finance the payment of employee pension benefits is not permitted.

3. The principle of supervisory guidance. In accordance with its purpose, the use of the Pension Fund's assets must be avoided from interests that may result in not achieving the main purpose of fund accumulation, namely to fulfill the payment of participants' rights. In its implementation, guidance and supervision over the investment of Pension Fund assets.

4. The principle of postponement of benefits. The collection of funds in the implementation of the pension program is intended to fulfill the payment of rights. Participants who have retired, so that the continuity of their income is maintained. In line with this, the principle of postponement of benefits applies, which requires that payment of participant rights can only be made after the participant retires, with payments made periodically.

5. The principle of freedom to establish or not to establish a Pension Fund. Based on this principle, the decision to establish a Pension Fund is an initiative of the employer to promise retirement benefits to its employees, which carries funding consequences. As such, the initiative must be based on the financial capacity of the employer. The main point that must always be considered is that the decision to promise pension benefits is a commitment that carries financial consequences, even when the Pension Fund is forced to be dissolved. Through the principles contained in the Law on Pension Funds, an attempt is made to provide an institutional system that enables every member of the community, either in groups or individually, to plan and prepare for the arrival of old age or for his family in the event of an inevitable event either due to death or disability, by forming or participating in a Pension Fund. In essence, company activities are a joint effort between employers and employees, to increase company growth as well as the welfare of employees and the wider community. This is in line with the company's obligation to pay attention to improving employee welfare in accordance with the increase in the company's ability and progress. Therefore, although this Law adheres to the principle of freedom to establish or not establish a Pension Fund, but in order to increase employee productivity which in turn can increase the welfare of employees. Welfare of employees, the wider community, and at the same time increasing public savings, employers who are able are expected to establish

a Pension Fund in their company, become founding partners of an existing Pension Fund,

or include their employees in the Financial Institution Pension Fund (Suparyanto dan Rosad

(2015, 2020). (Muamalat Financial Institution Pension Fund (DPLK Muamalat) Muamalat Financial Institution Pension Fund (DPLK), is a legal entity established by PT Bank Muamalat Indonesia Tbk. on September 12, 1997 and authorized under the Decree of the Minister of Finance Number Kep-485/KM.17/1997 dated October 10, 1997. The pension program implemented is the Defined Contribution Pension Program (PPIP). DPLK Muamalat offers ease of future financial planning for employees and self-employed workers and the management of customer funds is carried out professionally as a long-term investment in the form of a customer's personal account. So, whatever the customer's profession, they can get guaranteed income continuity during retirement later if they have become DPLK Muamalat participants.

Various choices of retirement age, sharia management, various investment packages with competitive development results, flexible, wide network and 24-hour access are advantageous factors for customers to prepare their retirement early in DPLK Muamalat.

The advantages for companies that include their employees as DPLK participants include not being taxed (Pph 25), as a means to prepare severance pay / pension funds for their employees (in accordance with Law Number 13 of 2003 concerning employment) and can report to the Ministry of Finance as an agency that has organized pension funds (Mulyani, 2015).

One of DPLK Muamalat's products is the Muamalat Planned Retirement for Severance (PPTM) program which is designed for employers to fund their post- employment benefit obligations. The program offers investment options with different risk profiles, returns and tax implications. DPLK Syariah Muamalat is managed as a long-term investment in the form of personal accounts for participants, providing a guarantee of continuity (Anon 2023).

The pension benefits that will be obtained by DPLK Muamalat participants include

old-age pension benefits, which are paid at the normal retirement age chosen by the participant at the time of registration between the ages of 40-65 years, accelerated retirement benefits, which are paid when the participant's age reaches at least 10 years of normal retirement age, death or disability pension benefits, which are paid if the participant dies, it will be handed over to the heirs or suffers a disability so that they are no longer able to work. The informant also added that there is an admin fee per year, the admin fee is Rp. 18,000.00 (eighteen thousand) and there are 3 (three) deductions. However, Muamalat financial institution pension fund (DPLK) participants can pay the admin fee 4 (four) months once a year (Ulfah, 2020).

## CONCLUSIONS

Pension funds are one of the non-bank financial institutions in Indonesia that have activities to provide welfare guarantees to the community both for retirement and accidental interests. The first sharia pension fund authorized by the Financial Services Authority (OJK) was the Muamalat Sharia Financial Institution Pension Fund (DPLK) in 2017. In the same year, the sale of sharia investment packages from DPLK Mandiri was also authorized. The following year, OJK authorized the sale of sharia investment packages from DPLK BNI and the Jakarta Islamic Hospital Sharia Pension Fund.

One of the Sharia Pension Fund institutions is the Muamalat Financial Institution Pension Fund (DPLK), which is a legal entity established by PT Bank Muamalat Indonesia Tbk. on September 12, 1997 and authorized based on the Decree of the Minister of Finance Number Kep-485/KM.17/1997 dated October 10, 1997. The pension program implemented is the Defined Contribution Pension Program (PPIP).

DPLK Muamalat offers ease of future financial planning for employees and self- employed workers and the management of customer funds is carried out professionally as a long-term investment in the form of a customer's personal account. So, whatever the customer's profession, they can get guaranteed income continuity during retirement later if they have become DPLK Muamalat participants.

## REFERENCES

(Dapersi), D. P. S. (n.d.). Sejarah Singkat. Dapersisyariah.Com.

<https://dapersisyariah.com/profil/sejarah-singkat/>

Ansori. (2015). Manajemen Lembaga Keuangan Non Bank Dana Pensiun Berdasarkan

- Prinsip Syariah. *Jurnal Dinamika Penelitian*, 3(April), 49–58.
- Darmawan, & Iqbal Fasa, M. (2020). *Manajemen Lembaga Keuangan Syariah*. UNY Press.
- Erni, S. R. I. (2017). *TELAAH TERHADAP ATURAN HUKUM PENGELOLAAN DANA PENSIUN SYARIAH DI INDONESIA* Fakultas : Syariah Jurusan : Hukum Ekonomi Syariah ( HESY ) INSTITUT AGAMA ISLAM NEGERI ( IAIN ) METRO LAMPUNG 1439 H / 2017 M METRO LAMPUNG 1439 H / 2017 M.
- Lampung, U. islam A.-N. (2022). *Dana Pensiun Syariah : Landasan Hukum, Asas, Tujuan dan Fungsi, Jenis, Manajemen Pengelolaan dan Kendalanya*. An-Nur.Ac.Id.  
<https://an-nur.ac.id/dana-pensiun-syariah-landasan-hukum-asas-tujuan-dan-fungsi-jenis-manajemen-pengelolaan-dan-kendalanya/>
- Lampung, U. islam A.-N. (2023). *Dana Pensiun di Indonesia: Sejarah, Perkembangan, dan Tantangan*. An-Nur.Ac.Id.
- Mardani. (2015). *Aspek Hukum dan Lembaga Keuangan Syariah*. Kencana.
- Mulyani. (2015). *Manajemen Pengelolaan Dana DPLK PT. Bank Muamalat Indonesia Tbk*.
- Norman, E., & Pahlawati, E. (2021). *Manajemen Dana Pensiun Syariah*. *Reslaj : Religion Education Social Laa Roiba Journal*, 3(2), 226–235. <https://doi.org/10.47467/reslaj.v3i2.349>
- OJK. (2021). *MASA PENSIUN CERAH BERSAMA DANA PENSIUN SYARIAH*. Ojk.Go.Id.  
<https://sikapiuangmu.ojk.go.id/FrontEnd/CMS/Article/20667>
- Pensiun, D. (2023). 1\* , 2 , 3. 7(1), 1–19.
- Putri Cahyono, J. A., & Yazid, M. (2022). *Dana Pensiun Syariah*. *Al-Kharaj : Jurnal Ekonomi, Keuangan & Bisnis Syariah*, 5(4), 1810–1816.  
<https://doi.org/10.47467/alkharaj.v5i4.2000>
- Saefuloh, A. A., Alhusain, A. S., Silalahi, A. S. F., Surya, T. A., & Wirabrata, A. (2015). *KEBIJAKAN PENGELOLAAN DANA PENSIUN SEKTOR KORPORASI (Pension Fund Management Policy in Corporate Sector)*. *Jurnal Ekonomi & Kebijakan Publik*, 6, 77–96.
- Soemitra, A. (2009). *Bank dan Lembaga Keuangan Syariah*. Prenamedia Group.
- Suparyanto dan Rosad (2015). (2020). *Dana Pensiun*. *Suparyanto Dan Rosad* (2015, 5(3), 248–253.
- Ulfah, R. (2020). *PENERAPAN AKAD WAKALAH BIL UJRAH PADA PRODUK DANA PENSIUN LEMBAGA KEUANGAN (DPLK) DI BANK MUAMALAT KCP BANJARBARU*.

**ECONOMICS AND PHILOSOPHY OF CRITICISM: A CASE STUDY ABOUT THE  
DIVISION OF MATTRESS PRODUCTION IN KEDONDONG VILLAGE,  
SIDOARJO DISTRICT**

**SITI NURLELA<sup>1</sup>, TRI MURTIA NINGRUM<sup>2</sup>,  
MUHAMMAD SULTAN MUBAROK<sup>3</sup>, DWI ETI WIDIANA<sup>4</sup>**

<sup>1</sup>Faculty of Economics and Islamic Business, State Islamic University KH Abdurrahman Wahid Pekalongan, Indonesia ORCID: 0009-0004-9723-6585

<sup>2</sup>Faculty of Economics and Islamic Business, State Islamic University KH Abdurrahman Wahid Pekalongan, Indonesia ORCID: 0000-0003-0075-768X

<sup>3</sup>Faculty of Economics and Islamic Business, State Islamic University KH Abdurrahman Wahid Pekalongan, Indonesia ORCID: 0000-0002-6168-0439

<sup>4</sup>Faculty of Economics and Islamic Business, State Islamic University KH Abdurrahman Wahid Pekalongan Indonesia ORCID : 0000-0001-9121-5645

**Abstract**

**Purpose:** This paper aims to explain the economic potential in Sidoarjo Regency, especially in small industries, home industries, mattress production, and furniture production. In addition, this article also explains the importance of economics in achieving social welfare and its relationship with individual decision making in allocating resources. **Design/methodology/approaches:** This paper uses a qualitative approach with a case study type of research. The selection of research subjects was carried out using a purposive sampling technique, namely eight families. Methods of data collection is done by using interviews, observation, and documentation. Data analysis was carried out through the stages of data reduction, data display, and verification as well as drawing conclusions.

**Findings:** This paper has a relationship with economic philosophy because it raises basic concepts and questions in economics, such as individual decision making, resource allocation, and economic efficiency. Economic philosophy studies the principles and values that underlie economic theory, and tries to understand the philosophical assumptions associated with economic studies. An understanding of economics and how resources are allocated efficiently is an important aspect that helps explain the economic concepts introduced. In addition, economic philosophy also involves ethical considerations and social values in an economic context. The philosophy of criticism regarding the flow of criticism which is a blend of rational and empirical schools which describes the economic situation of the regional autonomy of Sidoarjo becomes an event where the achievement of a maximum and advanced goal can be rationalized with human reason.

Thus, this study brings elements of economic philosophy into discussions about economic potential in Sidoarjo Regency, which involves consideration of the values, ethics, and philosophical assumptions that underlie economics.

**Originality/value:** This paper describes comprehensively the implementation of Islamic economic philosophy in Kedondong Village, Sidoarjo Regency.

**Keywords :** Critical Philosophy, Islamic Economic Philosophy, Implementation of Economic Philosophy

## MULTIDIMENSIONAL TAWHID AS A PHILOSOPHY & ISLAMIC ECONOMIC FORMULATION

AGILIA FEBIANTI<sup>1</sup>, NELY HIKMAWATI<sup>2</sup>, ZIDAN KAFABIH<sup>3</sup>, MUHAMMAD SULTAN MUBAROK<sup>4</sup>

<sup>1</sup>Faculty of Economics and Islamic Business, State Islamic University K.H Abdurrahman Wahid Pekalongan, Indonesia ORCID: 0009-0006-4338-5619

<sup>2</sup>Faculty of Economics and Islamic Business, State Islamic University K.H Abdurrahman Wahid Pekalongan, Indonesia ORCID: 0009-0005-4591-0491

<sup>3</sup>Faculty of Economics and Islamic Business, State Islamic University K.H Abdurrahman Wahid Pekalongan, Indonesia ORCID:0009-0003-8718-1288

<sup>4</sup>Faculty of Economics and Islamic Business, State Islamic University K.H. Abdurrahman Wahid Pekalongan Indonesia ORCID: 0000-0002-6168-0439

### Abstract

**Purpose:** This paper aims to explain multidimensional monotheism as a philosophy & formulation of Islamic economics by formulating the following questions: first, how is Islam and monotheism theology? What is philosophy? Second, how is monotheism a fundamental foundation of Islamic teachings? Third, what about theological monotheism, cosmological monotheism and anthropological monotheism? Fourth, what about cultural monotheism, future monotheism and monotheism as a way of life in Islam?.

**Design/methodology/approach:** This paper uses a qualitative approach, because the data sources and research results are in library research, inductive data analysis, grounded theory (towards the direction of constructing a theory based on data).

**Findings:** First, Islam as a religion (din) has two dimensions, namely belief ('aqidah) and something that is practiced. The theology of monotheism is the basis of all Islamic religious teachings and practices in various human aspects, both social, political, economic, cultural, legal and religious.

Second, the main foundation of all Islamic teachings is monotheism. Tauhid is the basis of all concepts and activities of Muslims, both economic, political, social and cultural. In the Qur'an it is stated that monotheism is the fundamental philosophy of Islamic economics. The concept of monotheism, which is the philosophical basis, teaches two main teachings in economics. (1) All resources that exist in nature are creations and belong to Allah absolutely (absolutely and essentially). (2) God provides abundant natural resources to meet human needs. Humans who act as caliphs can utilize these vast resources for their daily needs.

Third, Tauhid theology is essentially a divine teaching which confirms that God is only one, in fact, because of that, theology is also a path to God Himself. That one God is essentially the God of all religions and mankind. Cosmological monotheism emphasizes that there is a principle of unity and harmony in cosmological life, all of which reflects perfect beauty and eternity. Anthropology is divided into two sub-fields, namely physical anthropology and cultural anthropology. The reality of human life is a created reality, not a creator. Humans exist because they were created by God.

Fourth, theologically, culture is actually an extension of God's verses contained in the values that exist in life. The future is a plan and goal that humans want to achieve, something that is



full of complexity and mystery. That's why a strategic design is needed to achieve this. Tawhid as a way of life is also a way of thinking, namely uniting and integrating science and technology in a unified paradigm of thinking for the welfare of life together.

**Originality/value:** This paper provides a comprehensive description of Multidimensional Tauhid as a Philosophy & Formulation of Islamic Economics.

**Keywords:** Theological Monotheism, Multidimensional Monotheism, Islamic Economic Formulation, Islamic Economic Philosophy

## RECURSIVE ESTIMATION OF THE CONDITIONAL DISTRIBUTION FUNCTION FOR ERGODIC DATA

BOUADJEMI Abdelkader

Université de Mostaganem, département de Mathématiques,  
0000-0001-7090-1355

### Abstract

The recursive estimation of the conditional distribution function for ergodic data through a local linear approach represents a sophisticated methodology in statistical analysis. This approach dynamically refines predictions by updating the estimation of the conditional repair function, utilizing a local linear framework tailored to the unique characteristics of ergodic data. This paper explores the theoretical foundations, practical implementation, and applications of this approach in various domains, highlighting its adaptability to changing data patterns. We discuss the role of recursion in enhancing predictive accuracy and its significance in capturing the dynamic nature of time series data.

**Keywords:** Ergodic data, local linear approach, recursive estimation, time series analysis, adaptability, predictive modeling.

### Introduction

Time series analysis is a pivotal field in statistics, continually evolving with innovative methodologies. One such approach, the recursive estimation of the conditional repair function for ergodic data through a local linear framework, stands out for its adaptability to the dynamic nature of time series data. Rooted in ergodic theory, this methodology employs a local linear approach that dynamically updates predictions, making it well-suited for scenarios where data patterns undergo continual changes.

This introduction aims to elucidate the theoretical underpinnings of the approach and its practical implementation nuances. We delve into the significance of recursion in this methodology, emphasizing its role in refining estimates as new observations become available. Unlike static models, the recursive nature of this approach ensures that the model evolves with the data, allowing it to capture evolving patterns and improve predictive accuracy.

As we explore this approach, we will present case studies demonstrating its application in diverse fields. These examples underscore the method's adaptability and effectiveness in real-world scenarios, showcasing its potential to outperform traditional static models.

In essence, this exploration seeks to establish the importance of the recursive estimation of the conditional repair function in time series analysis, shedding light on its role as a dynamic and responsive tool in modeling the complexity of real-world data.

### References:

Smith, J., et al. (2015). "Ergodic Theory and Its Applications in Time Series Analysis." *Journal of Statistical Methods*, 25(3), 123-145.

Johnson, A., et al. (2020). "Adaptive Modeling for Time Series Prediction: A Local Linear Perspective." *Proceedings of the International Conference on Data Science*, 50-68.

## ISLAMIC MACRO CONCEPTS: THREE-SECTOR ECONOMY

Uktafi KARUNIA<sup>1</sup>, Maya Ari SOFIANA<sup>2</sup>,

Khasna MAULIDA<sup>3</sup> M. Aris SAFII<sup>4</sup>

<sup>1</sup>Faculty of Economics and Islamic Business, State Islamic University K.H. Abdurrahman Wahid Pekalongan Indonesia ORCID: 0009-0002-9757-1995

<sup>2</sup>Faculty of Economics and Islamic Business, State Islamic University K.H. Abdurrahman Wahid Pekalongan Indonesia, ORCID: 0009-0002-4266-9477

<sup>3</sup>Faculty of Economics and Islamic Business, State Islamic University K.H. Abdurrahman Wahid Pekalongan Indonesia ORCID: 0009-0008-0452-8845

<sup>4</sup>Faculty of Economics and Islamic Business, State Islamic University K.H. Abdurrahman Wahid Pekalongan Indonesia ORCID: 0000-0002-4882-5218

<sup>5</sup>Faculty of Economics and Islamic Business, State Islamic University K.H. Abdurrahman Wahid Pekalongan Indonesia ORCID: 0000-0001-9705-7756

### ABSTRACT

The economy is one of the most important aspects in the life of a country and society. A country's economy is a complex entity consisting of various economic sectors. Within the scope of the economy itself, there are three economic sectors which include the corporate, household and government sectors, each of which plays a crucial role in shaping and influencing overall economic development. The aim of this research is to understand Islamic macro concepts in the economy of three sectors with the object used in this research being Islamic macroeconomics. The author uses qualitative research methods. The technique in this research is by collecting data from various journals and several books obtained from internet sites and libraries. The results obtained from this research are in three economic sectors which include the household, company and government sectors. The interaction between these third sectors forms a complex economic system. Consumption, investment and government spending decisions influence each other, forming an economic circle that drives growth. In the government sector, the government plays an important role in the three-sector economy, and its policies can affect the balance of national income. A three-sector economy is also called a closed economy, meaning there are no import or export activities. The balance of national income in a three-sector economy can be determined by analyzing the income of each sector.

**Keywords:** Three-sector Economy, Closed Economy, Islamic Macroeconomics

### 1. INTRODUCTION

The economy cannot be separated from human activities, both in terms of production, consumption, distribution of goods and services, as well as other activities related to the economy. In the economy itself, the patterns of activity and activities that occur in it are much more complex than we imagine. An activity will run and develop if the government and society can synergize with each other and become a relationship that is mutually beneficial and provides benefits for everyone, both society and the country. Within the scope of the economy itself there

are three economic sectors. A three-sector economy is an economy that includes activities in the corporate, household and government sectors. In the economy, three sectors are included in the government sector in the analysis of the balance of national income. With the government sector, government spending will appear on the expenditure side and taxes on the income side.

The government's role in the three-sector economy includes producing regulations to increase the efficiency of economic activities, including creating an economic and social atmosphere that encourages the creation of efficient economic activities, creating free competition, eliminating monopoly power, organizing various economic activities themselves and implementing monetary and economic policies. fiscal. Thus, in analyzing the three sectors of the economy, the role and influence of the government in an economy will essentially be taken into account.

## **2. RESEARCH METHOD**

Adjusted In research based on the background and discussion, the authors chose to use qualitative research methods. The reason for choosing to take qualitative research is because this research emphasizes quality not quantity and the data collected does not come from questionnaires but comes from various journals and several books obtained from internet sites and libraries. Qualitative research is also more concerned with the process aspect than the results obtained. This is because the relationship of the parts being studied will be much clearer if observed in the process. The author uses qualitative methods when conducting research, in order to find information about the Islamic macro concept in the three-sector economy which includes production, consumption, distribution of goods and services, as well as other activities related to the economy. The purpose of this research is to find out the Islamic macro concept in the three-sector economy with the object used in this research, namely regarding Islamic macroeconomics.

## **3. RESULTS AND DISCUSSION**

### **3.1. Research results**

A three-sector economy (closed economy) is an economy where the actors in economic activities are divided into three groups: companies, households and government. In this economy, it is assumed that there are no relations with other countries, meaning that the economy does not carry out export and import activities. Because this economy is not connected with other countries, it is also called a closed economy (Sukirno, 2015). A closed model economy is often used as another term for a three-sector economy because in a three-sector economy, foreign trade activities are very limited and tend to be ignored. The government is focusing and directing people to produce goods by utilizing Indonesia's natural wealth without having to buy them from abroad. People as consumers are also expected to prefer and use goods produced domestically. In accordance with the term, there are three sectors that are the main sectors of this economy, namely the household sector, the government sector and the corporate sector (Adinugraha et al., 2021).

### **3.2. Discussion**

#### **Fiscal balance and subsidies.**

Tax is an amount of money that must be paid by people from all walks of life to the state, tax expenditure can be in the name of individuals or bodies or agencies. Based on the Law on Taxation, taxes are coercive in nature without any direct reciprocity. Consumers who are people who use goods or services must pay taxes according to the costs used (Adinugraha et al., 2021).

- a) Lump Sum Tax (Fixed Tax) Lump Sum Tax is a tax that must be paid by the community, where the amount of the tax does not depend on the amount of income. Whatever income people earn, whether small or large, the tax is the same. The stamp duty amount of 6000 or 3000 rupiah is an example of a lump sum tax. If the government does not collect taxes, people's income is only used for consumption and savings.
- b) Proportional Tax Proportional tax is the percentage of tax levied at various levels of income, from very low income to very high income. The proportional tax system does not differentiate between rich or poor people, small or large companies. They must pay tax according to a predetermined percentage. However, the nominal tax issued is different, the higher the income or assets owned, the higher the tax that must be paid, and conversely the lower the income or assets owned, the less tax that is paid (Mahyarni & Meflinda, 2015).
- c) Subsidy According to the Big Indonesian Dictionary, subsidies are monetary and other assistance to a foundation, association, or other, and these subsidies usually come from the government. Subsidies are assistance provided by the government to the community and business entities with the aim of developing their businesses. Apart from developing businesses, subsidies can also help minimize people's expenses, especially people with low incomes. The form of subsidy assistance from the government itself is not only in the form of cash, but can also take the form of a policy implemented to reduce the burden. Factors that affect the amount of government spending include the projected amount of taxes received, the more taxes that can be collected, the more government spending will be done. Then the economic goals to be achieved, to meet several objectives such as overcoming unemployment problems, avoiding inflation and accelerating economic development, sometimes the government makes larger expenditures than its income. As well as political and security considerations, political turmoil, disputes between groups (Adinugraha et al., 2021).

### Multiplier Effect

The three-sector economic multiplier is a number that shows the comparison between the increase in national income in the three-sector economy and changes in aggregate expenditure (Sukirno, 2015). In the multiplication process for the three-sector economic model, we differentiate between two conditions, namely (Sattar & Wijayanti, 2018) :

- 1) Multiplier Number with Lump Sum Tax (Fixed) The tax imposed on goods is a certain value per unit of goods. Lump sum tax function:  $T_x - T_0$  (exogenous).
  - 2) Multiplier Figure with Proportional Tax. Tax imposed is based on a percentage of the value of the tax object. Proportional tax function:  $T_x = T_0 + tY$  (endogenous). In a three-sector economy, not only changes in investment affect aggregate changes, but they are also influenced by taxes and government spending. In this discussion what we will discuss is the investment multiplier, government spending multiplier, and tax change multiplier. In a three-sector economy, not only changes in investment affect aggregate changes, but they are also influenced by taxes and government spending. For this reason, in this discussion what we will discuss is the investment multiplier, government spending multiplier, and tax change multiplier (Zakaria, 2009).
- 1) Investment Multiplier changes in investment levels that are influenced by changes in national income.
  - 2) Government Expenditure Multiplier Corporate investment and government spending are

components of aggregate spending. An increase in investment will directly result in an increase in aggregate expenditure. So in the first stage of the multiplier process, increasing investment will increase national income by the same amount. Government spending will also result in such an increase, that is, in the first stage of the multiplier process, an increase in government spending will increase national income by the same amount.

3) Tax Multiplier Tax changes cause effects that are different from those caused by changes in government investment and spending. Tax changes do not directly result in changes in aggregate expenditure and national income. First of all, it will influence disposable income. Furthermore, changes in disposable income will influence household consumption.

#### Balance of Zakat and Infaq Variables

Islamic Economics, the economic activities undertaken are not only oriented towards fulfilling material (tangible) and worldly needs, but are also oriented towards fulfilling immaterial (intangible) needs and the hereafter. Therefore, the form of national income in Islamic economics cannot use conventional forms in calculating income. There is other research on Islamic economics that can be included in calculating national income, namely zakat, infaq, and shodaqoh (ZIS). Household consumption is limited not only to individual interests but also to collective interests. One of the influences of the progress of Indonesian zakat is that there has been an increase in zakat collection, including quite large donations and alms from year to year. Zakat and joint taxes are instruments used in relation to obligations towards assets. But both of them have different views, both in terms of principles, goals, character, sources, targets, content and law. Based on Islamic economics, zakat has a bigger role compared to the results of financial thinking and taxation used in conventional economics. Tax is an obligation that must be paid to the state in accordance with the conditions, without receiving any return from the state and the proceeds are used to finance universal expenditure in order to achieve common goals. On the other hand, zakat is a certain right required by religion for its adherents, which is intended for certain groups, as a characteristic of being grateful for the blessings of Allah SWT (Rum & Alamanda, 2018).

#### 4. CONCLUSIONS

A three-sector economy is a closed economic model involving firms, households, and government without the involvement of exports and imports. Companies are responsible for the production of goods and services, households as consumers consume these goods and services, while the government regulates and influences the economy through taxes, spending and other policies. The government's main focus is to encourage domestic production and influence public consumption in order to regulate the flow of income within the country without including export and import aspects. In this model, economic stability and growth are strongly influenced by the interactions and policies of these three sectors. The aim of fiscal policy is to collect and allocate funds for development. Taxes, as a fiscal policy tool, are payment obligations to the state that do not have direct rewards. Taxes can be lump sum (fixed), proportional (based on a percentage of income), and subsidies. The three-sector economic multiplier describes the comparison of increases in national income with changes in aggregate expenditure. In a three-sector economy, not only changes in investment affect aggregate changes, but they are also influenced by taxes and spending. Islamic economics not only fulfills material and worldly needs, but also immaterial and hereafter. The national income model in Islamic economics includes zakat, infaq, and sadaqoh. This means that household consumption is not limited to personal interests, but also for the common good. This reflects the values of social solidarity instilled in Muslim society.



In the overall framework of Islamic economics, the main goal is not only maximizing individual profits, but also promoting collective prosperity and social justice. Thus, Islamic economics encourages a balance between material and spiritual aspects and fosters a sense of mutual care and assistance in society. In writing this paper there are still many shortcomings and errors, the author hopes that readers can provide constructive criticism and suggestions on this paper. So that there will be improvements in making the next paper. The author hopes that this paper can provide benefits for readers. We thank you for your criticism and suggestions.

## **5. REFERENCES**

Adinugraha, H. H., Effendi, B., Rohmawati, I., & Khazani, A. N. (2021). *Ekonomi Makro Islam*.

PT Nasya Expanding Management.

Mahyarni, & Meflinda, A. (2015). *Ekonomi Makro Terintegrasi*. Suska Press.

Rum, I. A., & Alamanda, A. R. (2018). Model Keseimbangan Pendapatan Nasional (National Income) Dalam Ekonomi Islam. *Jurnal Ekonomi Dan Bisnis Terapan*, 14(2), 116–125.

<https://journal.feb.unpad.ac.id/index.php/jebt/article/view/529>

Sattar, & Wijayanti, S. K. (2018). *Buku Ajar Teori Ekonomi Makro*. Deepublish.

Sukirno, S. (2015). *Makroekonomi Teori Pengantar*. Rajawali Pers.

Zakaria, J. (2009). *Pengantar Teori Ekonomi Makro*. Gaung Persada.

## CHARACTERISTICS IN THE ISLAMIC ECONOMY

LINA NUR AFIFAH<sup>1</sup>, SHINTA DYAH PERMATASARI<sup>2</sup>,  
PUTRI PERDANA YULIANA BAHAR<sup>3</sup>, MESAYU ZAHRANI NISAK<sup>4</sup>,  
MUHAMMAD SULTAN MUBAROK<sup>5</sup>

<sup>1</sup>Faculty of Economics and Islamic Business, State Islamic University K.H  
Abdurrahman Wahid Pekalongan, Indonesia ORCID: 0009-0003-5843-9243

<sup>2</sup>Faculty of Economics and Islamic Business, State Islamic University K.H  
Abdurrahman Wahid Pekalongan, Indonesia ORCID: 0009-0006-2370-5160

<sup>3</sup>Faculty of Economics and Islamic Business, State Islamic University K.H  
Abdurrahman Wahid Pekalongan, Indonesia ORCID: 0009-0004-9970-4522

<sup>4</sup>Faculty of Economics and Islamic Business, State Islamic University K.H  
Abdurrahman Wahid Pekalongan, Indonesia ORCID: 0009-0005-2337-8481

<sup>5</sup>Faculty of Economics and Islamic Business, State Islamic University K.H.  
Abdurrahman Wahid Pekalongan Indonesia ORCID: 0000-0002-6168-0439

### Abstract

This paper aims to explain about the characteristic os islamic economics with the question formulating , is it characteristic of the islamic economy?. What are these sources and methods? This paper uses a qualitative approach, because data sources and research results in library research, inductive data analysis, grounded theory (toward the direction of theory building based on data). Findings first, the characteristics of Islamic economics refer to the special features that distinguish Islamic economy from conventional economics. Some of the characteristics of Islamic economics include the first, Rabbaniyah Mashdar (bersumber dari Tuhan). Islam is a source of teaching from God. The statement can be found in some of the Quran and Hadith texts that appeared in the 6th century BC. The principle of the divine economy, the Islamic economy emphasizes that all forms of matter come from God. Therefore, the divine economic principle became one of the main characteristics of Islamic economy. Second, Rabbaniyah al-Hadf (bertujuan untuk Tuhan). All economic activity of Islam is a worship that is realized in human relations to build a relationship with God. Third, Al-Raqabah al-Mazdūjah (combining controls inside and outside). The Islamic economy involves inherent supervision of all human beings involved in it. Surveillance begins with each human being, for man is the leader of himself. The Qur'an and the Hadiths: (keseimbangan antara materi dan spiritual). Islam motivates people to work and to seek what they have, and Islam encourages them to work, and to look for what they are. And Islam does not forbid their people to use what they already have. And the Fifth Al-Waqi'iyah (realistis). The Islamic economy is realistic, because the existing system corresponds to the conditions of real society. The Islamic economy drives the growth of small in societies that can eventually crash their income. Al-Hakim al-Hajj al-Majjizat al-Jama'ah al-Imam al-Kahjiyah al-Wahjiz al-Fadhil al-Qadr al-Shahih al-Sahih Al-Jamahid al-Bukhari and al-Tirmidzi al-Ghazali All the activities undertaken in the Islamic economy are aimed at building the harmonization of life. Seventh, Al-Jam'u bayna al-Tsabat wa al-Murunah (penggabungan antara yang tetap dan yang lunak). It's related to the law in the

Islamic economy. Islam welcomes its people to economic activity freely, as long as it is not contrary to the prohibition which largely results in the loss of others. And lastly Al-Alamiyyah (universal), the Islamic economy has a very universal system. Then from that, we have to be careful in doing unwanted things.

**Keywords:** Islamic Economy Characteristics, Islamic Economy, Economy

## ISLAMIC ECONOMICS IN CROSS HISTORY

**FARHAN<sup>1</sup>, NAZILAH NURHAKIKI<sup>2</sup>, MUHAMMAD YUMNAN GHIFARI<sup>3</sup>,  
MUHAMMAD SULTAN MUBAROK<sup>4</sup>**

**<sup>1</sup>Faculty of Economics and Islamic Business, State Islamic University K.H  
Abdurrahman Wahid Pekalongan, Indonesia ORCID: 0009-0006-6327-764X**

**<sup>2</sup>Faculty of Economics and Islamic Business, State Islamic University K.H  
Abdurrahman Wahid Pekalongan, Indonesia ORCID: 0009-0008-4521-5423**

**<sup>3</sup>Faculty of Economics and Islamic Business, State Islamic University K.H.  
Abdurrahman Wahid Pekalongan Indonesia ORCID: 0009-0005-5868-7786**

**<sup>4</sup>Faculty of Economics and Islamic Business, State Islamic University K.H.  
Abdurrahman Wahid Pekalongan Indonesia ORCID: 0000-0002-6168-0439**

### **Abstract**

This paper aims to explain about Islamic economics across history by formulating the following questions: How has Islamic economics developed throughout history?. This paper uses a qualitative approach, because data sources and research results in library research, inductive data analysis, grounded theory (towards the direction of theory building based on data). The various traditions of Muslim societies and legal systems have provided economic freedom throughout their history. The Prophet Muhammad SAW. would not fix prices, even if they were high. The principle of voluntary bargaining in trade allows sellers to sell goods at a lower price than the market price as long as the price change is caused by real factors in demand and supply that are not influenced by push-pull or monopsony. This is the basis of his unwillingness. More so, the Prophet rejected the idea of accepting agricultural producers before they reached the market and knew exactly what was happening there because he was actually trying to reduce information inequality in the market. Talking about fraud and monopoly in trade, he was so strict that he equated them with the gravest sin and disbelief. Studying the works of earlier Muslim economists is not merely to recognize the intellectual wealth of Muslims. Studying history is important to know how economic problems in the past were solved, so that we can use it as a guideline to address economic problems now or in the future. In general, the history of Islamic economic thought developed in four phases. First, the foundation period, lasting from the beginning of Islam until 450 AH/1058 AD. In the second phase, Islamic thought developed rapidly, lasting from 450 AH/1058 AD to 850 AH/1446 AD. In the third phase, stagnation occurred and no significant Islamic economic thought was found. This period ended in 850 AH/1446 AD. The fourth phase is the period of revival, which lasted from 1932 until now. This paper comprehensively describes Islamic economics across history.

**Keywords:** Islamic Economics, History of Islamic Economics, Phases of Islamic Economics.

PERAN DAN PARTISIPASI MASYARAKAT PADA SEKTOR PENDIDIKAN  
EKONOMI DAN KEUANGAN SYARIAH

NABILA SUCI RAHMADANI<sup>1</sup>, NASYWARANA NIRWASITA<sup>2</sup>,  
OKTAVIA RIANINGTIAS<sup>3</sup>, SEALVYA NEKA<sup>4</sup>,  
MUHAMMAD SULTAN MUBAROK<sup>5</sup>

<sup>1</sup>Faculty of Economics and Islamic Business, State Islamic University K.H  
Abdurrahman Wahid Pekalongan, Indonesia ORCID: 0009-0000-2283-8769

<sup>2</sup>Faculty of Economics and Islamic Business, State Islamic University K.H  
Abdurrahman Wahid Pekalongan, Indonesia ORCID: 0009-0002-3895-9500

<sup>3</sup>Faculty of Economics and Islamic Business, State Islamic University K.H  
Abdurrahman Wahid Pekalongan, Indonesia ORCID: 0009-0005-0756-8496

<sup>4</sup>Faculty of Economics and Islamic Business, State Islamic University K.H  
Abdurrahman Wahid Pekalongan, Indonesia ORCID: 0009-0009-8522-2932

<sup>5</sup>Faculty of Economics and Islamic Business, State Islamic University K.H.  
Abdurrahman Wahid Pekalongan Indonesia ORCID: 0000-0002-6168-0439

**Abstract**

**Purpose:** Makalah ini bertujuan untuk menjelaskan tentang peran dan partisipasi masyarakat pada sektor pendidikan ekonomi dan keuangan syariah dengan merumuskan pertanyaan sebagai berikut: Bagaimana peran masyarakat pada sektor pendidikan ekonomi dan keuangan syariah?

**Design/methodology/approach:** Makalah ini menggunakan pendekatan kualitatif, sebab sumber data maupun hasil penelitian dalam penelitian kepustakaan (library research), analisa data secara induktif, teori dari dasar/grounded theory (menuju pada arah penyusunan teori berdasarkan data).

**Findings:** Berdasarkan laporan Islamic Financial Development Indicator pada 2019, Indonesia berhasil menduduki peringkat pertama sebagai negara yang paling banyak memiliki institusi pendidikan berkaitan dengan keuangan syariah. Untuk itu, akselerasi edukasi dan literasi ekonomi syariah menjadi penting untuk dilakukan secara masif, mulai dari sektor pendidikan formal tingkat dasar, pendidikan tinggi, hingga pendidikan nonformal. Ini merupakan potensi dan bekal untuk perkembangan ekonomi dan keuangan syariah, namun Indonesia juga masih dihadapkan pada tantangan dalam mengembangkan SDM. Peran dan partisipasi masyarakat pada sektor pendidikan ekonomi dan keuangan syariah diarahkan pada penyediaan SDM yang berkualitas sekaligus meningkatkan literasi masyarakat. Salah satunya adalah terkait kualitas pendidikan khususnya program studi pada pendidikan tinggi rumpun ekonomi syariah yang sebagian besar belum memiliki kualitas yang baik dengan belum terakreditasi A. Dalam era globalisasi dan kemajuan teknologi saat ini, pendidikan ekonomi syariah menjadi semakin relevan dan penting dalam membentuk masyarakat yang memiliki pemahaman yang baik tentang prinsip-prinsip ekonomi syariah. Pendidikan ekonomi syariah bertujuan untuk memberikan pemahaman tentang prinsip-prinsip Islam dalam konteks ekonomi, serta mempromosikan keadilan, transparansi, dan tanggung jawab sosial dalam aktivitas ekonomi.

**Originality/value:** Makalah ini mendeskripsikan secara komprehensif tentang peran dan partisipasi masyarakat pada sektor pendidikan ekonomi dan keuangan syariah.

**Keywords:** peran, masyarakat, pendidikan, ekonomi dan keuangan syariah.



## MACRO CONCEPTS: FOUR SECTOR ECONOMY

M. Irfan RIZQI<sup>1</sup>, Cintia Febriliana PUTRI<sup>2</sup>, Mala MILLATINA<sup>3</sup>,  
Muhammad Taufiq ABADI<sup>4</sup>, M. Aris SAFII

<sup>1</sup>Faculty of Islamic Economics and Business, State Islamic University K.H. Abdurrahman Wahid Pekalongan Indonesia ORCID: 0009-0003-5729-3596

<sup>2</sup>Faculty of Islamic Economics and Business, State Islamic University K.H. Abdurrahman Wahid Pekalongan Indonesia ORCID: 0009-0009-8669-4691

<sup>3</sup>Faculty of Islamic Economics and Business, State Islamic University K.H. Abdurrahman Wahid Pekalongan Indonesia ORCID: 0009-0004-0618-7870

<sup>4</sup>Faculty of Islamic Economics and Business, State Islamic University K.H. Abdurrahman Wahid Pekalongan Indonesia ORCID: 0000-0001-9705-7756

<sup>5</sup>Faculty of Islamic Economics and Business, State Islamic University K.H. Abdurrahman Wahid Pekalongan Indonesia ORCID: 0000-0002-4882-5218

### ABSTRACT

Determining priorities for the development of the economic sector is very important for a country so that the country can find great potential for development so that it can compete with other countries in the era of globalization. The State needs to maintain the economic balance

within the State. One way to maintain economic balance is to develop a four-sector economic system also called an open economy. The four-sector economy consists of several components, including household budgets, producers, government, and other countries. If all these components are well interconnected, economic balance will be created. The most influential sector in an open economy is the export and import sector with other countries because this sector can provide income and spare parts that cannot be produced within the country. This has a big impact on the development of a country.

**Keywords:** Four-sector economy, economic balance.

### INTRODUCTION

A four-sector economy also called an open economy is an economic system that carries out export and import activities with other countries in the world. In an open economy, economic sectors are divided into four groups, namely households, companies, government, and foreign countries. Carrying out international trade is an activity commonly carried out by various countries. Since centuries ago, when various economies were still not very developed, they have carried out export and import trade. If export and import activities are taken into account in determining the balance of national income. then the analysis of economic activities in a country fully describes the conditions that exist in reality. Currently, export and import activities are an important part of the activities of every economy. However, in relative terms, its importance

This research focuses on the four-sector economy or open economy in Indonesia. Therefore, this research aims to describe what and everything about the four sectors of the economy. The aims of this research are: (1) To find out what are the determining factors for Exports and

Imports and (2) To find out what are the conditions for an open economy balance. (3) To find out how balance is in an open economy. (4) To find out how the balance changes.

**MATERIALS AND METHODS**

The method used in writing this journal uses a qualitative approach, namely using the library research method or what is usually called a literature review. This method is a series of research processes related to collecting sources from libraries, or research whose research objects come from various kinds of library information in the form of scientific journals, encyclopedias, books, newspapers, magazines, and documents. Literature-based research is a form of research that uses literature as an object of study. The data used in this research is secondary data, namely books and written documents. Apart from that, articles taken from economic journals were also used.

**RESULTS AND DISCUSSION**

**Definition of the Four-Sector Economy**

An open economy is a system adopted by a country in which there is a relationship activity between one country and another that is related to the economy and international trade such as exports and imports ( foreign sector ). The open economic scheme (four sectors) contains production results that come from producers to support certain goals, such as goods that are needed by other countries, other countries cannot manage them themselves and these goods can compete in international markets and instead carry out import activities, it's just that the system

Import is buying goods from outside a country for a specific purpose. A four-sector economy or an open economy is an economy that contains four sectors, including the household, corporate, government, and foreign sectors. The involvement of the foreign sector encourages each country to carry out economic relations through international trade. International trade in question is the activity of exporting and importing goods from each country which makes exports and imports the most important part for each country in improving the economy. The following is the economic flow of four sectors.



Gambar 3.4 Aliran Pendapatan Perekonomian Terbuka.

There is a circular flow in the economy of four sectors as described above, where each sector produces income and expenditure. Households as the main sector collaborate with the corporate sector, where households produce production factors (natural resources, humanresources,

capital, and skills) that are used by the corporate sector to produce goods or services. From this collaboration, income is obtained in the form of rent, salary or wages, interest, and profits generated by the corporate sector which are then used by the household sector for consumption, namely spending the value of goods or services obtained from the corporate sector to meet needs. The government sector charges money withdrawals through the household sector, companies, and foreign taxes as a form of running the government, such as paying employee salaries or meeting the need for goods obtained from within and outside the country. In addition, the foreign sector obtains income from exports and obtains expenditure from import activities by the household and corporate sectors.

It can be explained in detail the components in the four sectors of the economy as shown in the picture above:

### 1. Household

#### a. Household relationship with the company

Initially, households offer human resources to companies and then interactions arise between the two who meet in the labor market. From the sale of human resources, households generate wages, interest, rent, and profits which are collected in financial institutions and money markets.

#### b. Household relations with the government

After receiving wages, interest, rent, and profits, households then deposit Money as taxes to the government. This is the relationship between the household and the government.

#### c. Household relations with other countries

This relationship is achieved through foreign markets and goods markets.

Households buy manufactured goods imported from other countries to meet their daily living needs.

### 2. Company

#### a. Firm relationships with households

Companies produce production goods that can be consumed through interactions brought together in the goods market between households that offer their human resources.

#### b. Company relations with the government

This relationship is achieved when the company registers with the government to be able to have a business entity, where from this status the company is officially registered with the government. Another relationship between companies and the government is through tax payments.

#### c. Company relations with foreign countries

To achieve this relationship, companies must export production of goods abroad, and vice versa, abroad must import production of goods to Indonesia to establish company relations with abroad within the scope of economic activities.

### 3. Government

#### a. Government relations with households

The government receives tax payments from households for operational costs and domestic infrastructure developments.

b. Government relations with companies

The government receives tax payments from companies and purchases company products with funds sourced from the existing state budget.

c. Government relations with foreign countries

To establish relations with foreign countries, the government will provide subsidies or transportation services for the delivery of manufactured goods on condition that export and import taxes have been paid.

4. Overseas

a. Foreign relations with the household

This relationship is achieved when households purchase foreign-produced goods purchased in foreign markets.

b. Foreign relations with the company

To establish this relationship, there must be export-import interaction. The results of goods produced abroad are exported to corporate businesses which can be done through the domestic market and then enter the goods market.

c. Foreign relations with the government

To be able to export the goods they produce, companies must first pay taxes to the government so that there are no problems in the distribution process. (Adinugraha, 2021)

Determining Factors of Exports and Imports

In its implementation, an open economy (four sectors) cannot be separated from the existence of export and import activities because the four sector economic activities involve relations between two countries because of their open nature. Of course, several determining factors influence the economic activities of these four sectors. (Adinugraha, 2021)

1. Determining Factors of Exports

The factors that determine exports in each country are different, because there are countries that make exports a very important part of their biggest source of income, but in some countries, the role of exports is very small because they are not used as the main component of state income (Dr. Siradjuddin, SE ., 2012). Within a country, the factors that determine export activities in each country are different because each country has a different view regarding the function of export activities themselves. Each country has its policies in determining where the economy will go in each country. (Adinugraha, 2021) A country can export its produced goods to other countries if the goods are needed by other countries and they cannot produce them themselves or their production cannot meet domestic needs. There is the most important factor that determines a country's exports, namely the country's ability to produce goods that can compete in foreign markets, both in quality, the price of goods exported is at least as good as those traded in foreign markets, and the tastes of foreign people towards exported goods.

(Muhammad Syahbudi, 2019)

Next, we will explain the determining factors for exports in a country, including (Adinugraha, 2021) :

- a. There is an increase in the world's demand for goods
- b. Lower inflation rates for exporting countries than for countries that import goods
- c. The prevailing foreign exchange rate benefits the goods being exported
- d. There is an opportunity for failure by other countries in producing goods to compete in the world market.
- e. There is an increase in products in the economy of the exporting country.

## 2. Determining Factors of Imports

Imports are activities where a country sends or purchases goods from abroad into the country. This is done because each country has differences from other countries, in terms of economy, geographical conditions, technology, climate, and so on. Apart from that, a country's needs are increasingly high and it is unable to produce domestically, making importing goods to other countries a way out of this problem. (Adinugraha, 2021)

A country's imports are influenced by the level of people's income, where the higher the income, the more imports will be made. Apart from that, inflation can also cause overall domestically made goods to become more expensive. Also, a country's ability to produce goods of better quality is one of the factors that causes changes in imports to the level of national income. (Muhammad Syahbudi, 2019)

The following will explain several factors determining imports for a country, including (Adinugraha, 2021) :

- a. There is an increase in the world's demand for goods.
- b. The high level of domestic inflation compared to the inflation rate of importing countries.
- c. The prevailing foreign exchange rate benefits the importer.

### Open Economy Equilibrium Conditions

To obtain a balance, the following conditions must be met: 1) The influence of export or import activities that can create an income balance. 2) A number that shows the existence of balance in an open economy which can be known by looking at changes in the balance itself. (Adinugraha, 2021)

The national income balance will be achieved in a situation where:

1. Aggregate Supply is equal to Aggregate Expenditure.

In an open economy, goods and services traded domestically consist of two categories of goods, namely: 1) those produced domestically and covering national income (Y), and 2) those imported from abroad (M). Thus, in an open economy, aggregate supply or AS consists of national income (Y) and imports (M), with the

formula (Muhammad Syahbudi, 2019) :

$$AS = Y + M$$

Meanwhile, aggregate expenditure (AE) consists of 5 components, namely expenditure made by households as part of domestic production (C<sub>dn</sub>), investment made by the private sector (I), expenditure made by the government (G), exports of goods (X), and expenditure on imported goods (M) which is formulated by (Adinugraha, 2021) :

$$AE = C_{dn} + I + G + X + M$$

In every economy, whether two sectors, three sectors, or four sectors, the national income balance is achieved when aggregate (AS) is equal to aggregate expenditure (AE). Thus, in an open economy, national income balance will be achieved if (Dr. Siradjuddin,

SE., 2012) :

$$Y + M = C + I + G + X \text{ or } Y + C + I + G + (X - M)$$

## 2. Injections and Leaks in an Open Economy.

In the leak injection approach, the balance of national income in an open economy is achieved under the following circumstances:

$$I + G + X = S + T + M$$

To determine the balance of national income in an open economy, it is necessary to achieve equality, namely national income (Y) which has been reduced by corporate income tax, and national income flowing to the household sector reduced by individual income tax. The remainder obtained is disposable income (Y<sub>d</sub>) with the formula:

$$Y_d = Y - \text{Corporate Tax} - \text{Individual Tax}$$

or

$$Y_d = Y - T$$

The disposable income is used for the following purposes:

a. To buy domestically made goods and imported goods, use the formula:

$$C = C_{dn} + M$$

b. To save (S)

So from this statement, we get  $Y_d = C + S$ . Because  $Y_d = Y - T$ , in an open economy the equation applies:

$$Y - Y = C + S \text{ or } Y = C + S + T$$

Where C is household expenditure to purchase domestic goods and imported goods.

Regarding binding balance in the aggregate supply-aggregate expenditure approach, it shows that balance can be achieved if:

$$Y = C + I + G + (X - M)$$

Thus, in an open economy that achieves national income balance, equality applies (Muhammad Syahbudi, 2019) :

$$C + I + G + (X - M) = C + S + T$$

or



$$I + G + X = S + T + M$$

### Equilibrium in an Open Economy

For example, if the economy consists of three sectors, the balance of national opinion will be achieved in the situation  $Y = C + I + G$ . And if this economy changes to an open economy, two new spending streams will emerge namely exports and imports. Exports will increase aggregate expenditure while imports will reduce aggregate expenditure. Thus, if the economy changes from a closed economy to an open economy, aggregate expenditure will increase the more Net Exports, namely by  $(X - M)$ . This net export value needs to be added to the aggregate expenditure function for a closed economy ( $AE = C + I + G$ ). We

will obtain the aggregate expenditure function for a four-sector economy, namely

$$AE = C + I + G + (X - M).$$

The result of this change in the balance of national income causes national income to increase (national income in a closed economy) to national income in an open economy. And that the function  $AE = C + I + G + (X - M)$  is not parallel to  $AE = C + I + G$  and to consumption (C). This situation applies because the value of imports (M) is proportional to

national income, so the function  $AE = C + I + G + (X - M)$  (For example, the balance of national income according to the leakage approach, namely, if the economy consists of three sectors then the change from a closed economy to an open economy, causes:

1. The injection increases by X, from  $I + G$  to  $I + G + X$ . parallel changes because exports are autonomous expenditures.
2. The leakage increases by M, from  $S + T$ , and further away from  $S + T$  because M is affected by expenditure (proportional to national income). (Muhammad Syahbudi, 2019)

### Changes in Balance

Expenditure, changes in injection components (I, G and An increase in household spending, investment, and government spending will increase national income. An increase in aggregate expenditure will also give rise to a multiplier process so that in the end it causes an increase in national income that is greater than the increase in aggregate expenditure that applies. In an open economy (four-sector economy) the multiplier value is smaller than in a three-sector economy. This happens because in an open economy, for example, income is proportional to national income ( $1vI = mY$ ). The value of m causes the level of leakage (the percentage of the increase in national income that is not re-spent which will give rise to the next multiplier process) to increase. Changes in components that include leaks (S, T, or M) will have the opposite effect than those caused by aggregate discharge. An increase in savings or taxes or imports will reduce national income. The multiplier process will cause national income to decrease more than the increase in leakage. (Dr. Siradjuddin, SE., 2012)

### CONCLUSION

Based on the results of the discussion above, the following conclusions can be drawn: An open economy is a system adopted by a country in which there is a relationship activity between one country and another that is related to the economy and international trade such as exports and imports (foreign sector). which contains four sectors, including the household, company, government, and foreign sectors. In its implementation, an open economy (four sectors) cannot

be separated from export and import activities because the four sector economic activities involve relations between two countries because of their open nature, and this is influenced by export and import factors.

To obtain an open economic balance, the following conditions must be met: 1) The influence of export or import activities that can create an income balance. 2) A number that shows the existence of balance in an open economy which can be known by looking at changes in the balance itself. Changes in household expenditure, changes in injection components (I, G and

#### REFERENCES

Adinugraha, HH (2021). Islamic Macroeconomics (M. Nasrudin (ed.)). PT. Nasya Expanding Management (NEM Publisher - IKAPI Member).

Dr. Siradjuddin, SE., MS (2012). Introduction to Macroeconomic Theory (A. K (ed.)). Alaudin University Press.

Muhammad Syahbudi. (2019). Islamic Macroeconomics. In FEBI UIN-SU Press (Issue Mi).

## SOURCES and BASIC NATURE OF ISLAMIC ECONOMICS

**SYAFANA RIZQI LUTHFIYANI<sup>1</sup>, APRILIANI SULISTIO WIDODO<sup>2</sup>,  
HIKMAH NUR AZIZAH<sup>3</sup>, SHINTA DEWI RISMAWATI<sup>4</sup>  
MUHAMMAD SULTAN MUBAROK<sup>5</sup>**

<sup>1</sup>Faculty of Economics and Islamic Business, State Islamic University K.H. Abdurrahman Wahid Pekalongan, Indonesia ORCID: 0009-0008-5284-7701

<sup>2</sup>Faculty of Economics and Islamic Business, State Islamic University K.H. Abdurrahman Wahid Pekalongan, Indonesia ORCID: 0009-0004-7169-7316

Faculty of Economics and Islamic Business, State Islamic University K.H. Abdurrahman Wahid Pekalongan Indonesia ORCID: 0009-0008-6746-3874

<sup>4</sup>Faculty of Economics and Islamic Business, State Islamic University K.H. Abdurrahman Wahid Pekalongan Indonesia ORCID: 0000-0002-3094-4542

<sup>5</sup>Faculty of Economics and Islamic Business, State Islamic University K.H. Abdurrahman Wahid Pekalongan Indonesia ORCID: 0000-0002-6168-0439

### Abstract

**Purpose:** This paper aims to explain the sources and basic nature of Islamic economics by formulating the following questions: first, what are the basic sources of Islamic economics, and secondly, what are the basic characteristics of Islamic economics.

**Design/methodology/approach:** This paper uses a qualitative approach, because the data sources and research results are in library research, inductive data analysis, grounded theory (towards the direction of constructing a theory based on data).

**Findings:** First, the source of Islamic economics (1) The Qur'an is the holy book of Muslims which was revealed to the Prophet Muhammad SAW, revealed mutawattir, written in the Mushaf, starting from Surah Al-Fatihah and ending with Surah An-Nas and reading it is an act of worship. (2) Sunnah in Islam refers to the attitudes, actions, words and ways the Prophet lived his life or the lines of struggle carried out by the Prophet. (3) Ijtihad is directing all abilities to do something difficult, and also trying hard to achieve or obtain something. (4) Ijma' is an agreement on something. (5) Qiyas is the establishment of a new law and case that did not exist in the previous period, but has similarities in causes, benefits, dangers and various aspects with previous cases, so that it is punished the same. Second, the nature of Islamic economics (1) Based on "al-tawhid" (faith in Allah SWT). (2) Have the rules of al-ubudiyah (devotion or worship to Allah SWT). (3) Humans as servants and caliphs as actors in the Islamic economy. (4) Mawarid Al-Tabi'i (natural resources) as a tool for economic development. (5) Individual ownership is guaranteed in Islam. (6) Al-Tawazun (balance) between this world and the hereafter. (7) Considering moral, ethical and moral aspects in economic practice. (8) Work to hope for the blessing of Allah SWT.

Originality/value: This paper describes comprehensively the sources and basic nature of Islamic economics.

**Keywords:** Basic sources of Islamic Economics, and Basic Characteristics of Islamic Economics

## EVALUATION OF HEALTH SCIENCES FACULTY STUDENTS' KNOWLEDGE LEVELS ON MICROBIOTA AND HEALTH

### SAĞLIK BİLİMLERİ FAKÜLTESİ ÖĞRENCİLERİNİN MİKROBİYOTA VE SAĞLIK KONUSUNDAKİ BİLGİ DÜZEYLERİNİN DEĞERLENDİRİLMESİ

Özgenur HACIOĞLU<sup>1</sup>

<sup>1</sup>Assistant Professor, Kırklareli University Faculty of Health Sciences, Medical  
Microbiology, <https://orcid.org/0000-0002-8223-4737>

#### Özet

Son yıllarda yapılan araştırmalarda mikrobiyotanın obezite, diyabet, astım, alerjik hastalıklar, ateroskleroz, ürogenital enfeksiyonlar ve gastrointestinal sistem gibi birçok hastalıkla ilişkisi ortaya konmuştur. Sağlık profesyonellerinin mikrobiyota ve ilişkili bozukluklara ilişkin anlayışlarının bireylerin sağlıklı yaşam tarzı seçimlerini etkilediği düşünülmektedir. Bu noktada sağlık çalışanlarının mikrobiyotayı öğrenmesi oldukça önemlidir. Bu çalışmanın amacı Beslenme ve Diyetetik, Ebelik ve Hemşirelik bölümlerinde öğrenim gören 4. sınıf öğrencilerinin mikrobiyota ve sağlık konusundaki bilgi düzeylerini değerlendirmektir. Bu çalışma tanımlayıcı ve kesitsel bir çalışma olarak sağlık bilimleri fakültesinde öğrenim gören 133 öğrenci ile gerçekleştirildi. Veri toplamak için mikrobiyota farkındalık ölçeği kullanıldı. Beslenme ve Diyetetik bölümü öğrencilerinin mikrobiyota farkındalığı, genel bilgi, ürün bilgisi, kronik hastalıklar ile probiyotik ve prebiyotik bilgisi alt boyut puanlarının hemşirelik, ebelik öğrencilerine göre daha yüksek olduğu belirlendi. Ayrıca, öğrencilerin %78,9'u "Mikrobiyota ve Sağlık" konulu bir konferans, kongre, seminer veya eğitime katılmadığı değerlendirildi. Mikrobiyota ve sağlık ilişkisini konu alan eğitim programlarının düzenlenmesi ya da müfredata eklenmesi, öğrencilere mikrobiyota ve sağlık konusunda eğitim verilmesi önerilmektedir.

**Anahtar Kelimeler:** Mikrobiyota, sağlık, farkındalık, öğrenci

#### Abstract

The relationship of microbiota with many diseases, including obesity, diabetes, asthma, allergic diseases, atherosclerosis, urogenital infections, and gastrointestinal system, has been revealed in recent research. It is thought that health professionals' understanding of microbiota and related disorders influences individuals' healthy lifestyle choices. At this point, it is very important for healthcare professionals to learn the microbiota. The purpose of this study was to evaluate the knowledge levels of 4th grade students studying in the Nutrition and Dietetics, Midwifery, and Nursing departments about microbiota and health. This study was conducted as a descriptive and cross-sectional study with 133 students from the faculty of health sciences. The microbiota awareness scale were used to collect data. It was determined that microbiota awareness, general information, product knowledge, chronic disease, and probiotic and prebiotic knowledge sub-dimension scores of the students whose departments were nutrition and dietetics were higher than the nursing and midwifery students. Additionally, it was evaluated that 78.9% of the students did not attend a conference, congress, seminar or training on "Microbiota and Health". It is suggested that education programs focusing on the relationship between microbiota and health be organized, or that they be added to the curriculum, and that students be educated about microbiota and health.

**Keywords:** Microbiota, health, awareness, student

## 1. INTRODUCTION

The term "microbiota" refers to the microorganisms that live on/in the body and include a wide range of bacteria, archaea, viruses, fungi, and protozoans. The term "microbiome" refers to the entire habitat, including microorganisms, genomes, and environmental conditions (Gilbert and Lynch, 2019; Zhao et al., 2023). The human microbiome is known as our "last organ" (Greenbaum et al., 2019). The relationship of microbiota with many diseases, including obesity, diabetes, asthma, allergic diseases, atherosclerosis, urogenital infections, and gastrointestinal system, has been revealed in recent research (Dominguez-Bello et al., 2019). It is thought that health professionals' understanding of microbiota and related disorders influences individuals' healthy lifestyle choices. At this point, it is very important for healthcare professionals to learn the microbiota, its importance and its relationship with diseases while they are still university students. The purpose of this descriptive cross-sectional study was to assess the knowledge of university students from diverse disciplines of study on the issue of microbiota.

## 2. MATERIALS AND METHODS

This study was conducted at Kirklareli University between April 2022- May 2022. The population for this study included 133 participants aged 18 and higher with no communication problems who enrolled the education term of 2022-2023, accepted to participate, and signed the informed consent form.

### 2.1. Data collection tools

The data collection tool is divided into two parts. In the first section, there are questions about the participants' sociodemographic characteristics. Microbiota awareness scale form is included in the second section. The microbiota awareness scale has 28 items (Külcü and Özgür, 2022).

### 2.2. Evulation of data

The findings obtained in the study were analyzed on the SPSS 24.0 statistical software. The independent t-test and one-way analysis of variance was used. Bonferroni was used for data. Statistical significance was accepted as  $p < 0.05$ .

### 2.3. Ethics committee approval

The study was conducted after permissions of the Kirklareli University Health Sciences Institute Ethics Committee (Number: PR0387R0). After the purpose of the study was explained to the participants, written and verbal agreement was reached. In addition, permission to use the scale was obtained from the authors who created the scale used in the study. All practices were carried out in accordance with the 1964 Helsinki Declaration.

## 3. RESULTS

The total number of students participating in the research is 133. 88.7% of the participants are female and 36.1% are 22 years old. When the university departments of the participants are examined, it is seen that 24.1% of them are nutrition and dietetics, 23.3% of them are midwifery and 52.6% of them are nursing. It was determined that 78.9% of the participants did not attend a conference, congress, seminar or training on "Microbiota and Health" (Table 1).

**Table 1.** Distribution of the participants in the study according to socio-demographic characteristics.

---

Variables	n	%
-----------	---	---

---



<b>Gender</b>	Female	118	88.7
	Male	15	11.3
<b>Age</b> Min-Max: 21-32 Mean±SD: 22.83±1.97	21	20	15.0
	22	48	36.1
	23	45	33.8
	24 years and older	20	15.0
<b>University Department</b>	Nutrition and Dietetics	32	24.1
	Midwifery	31	23.3
	Nursing	70	52.6
<b>Status of attending a conference, congress, seminar or training on "Microbiota and Health"</b>	Yes	28	21.1
	No	105	78.9
<b>Total</b>		<b>133</b>	<b>100.0</b>

According to the gender of the participants, there is a statistically significant difference in the microbiota awareness scale scores, general knowledge sub-dimension scores, product knowledge sub-dimension scores, probiotic and prebiotic sub dimension scores, and female participants have higher scores than male participants ( $p<0,05$ ). It is seen that there is a statistically significant difference between the probiotic and prebiotic sub-dimension scores according to the age of the participants and the scores of the 24-year-old participants are higher than the other participants ( $p<0.05$ ). There is a statistically significant difference between the microbiota awareness scale scores, general knowledge sub-dimension scores, product knowledge sub-dimension scores, chronic disease sub-dimension scores, probiotic and prebiotic sub-dimension scores according to the university departments of the participants ( $p<0,05$ ).

Participants whose university department is nutrition and dietetics have higher microbiota awareness scale scores, general knowledge sub-dimension scores, product knowledge sub-dimension scores, chronic disease sub-dimension scores, probiotic and prebiotic sub-dimension scores than participants whose university department is midwifery and nursing. It is seen that the microbiota awareness scale scores and general knowledge sub-dimension scores of the participants whose university department is nursing are higher than the participants whose university department is midwifery.

There was a statistically significant difference between microbiota awareness scale scores, general knowledge sub-dimension scores, product knowledge sub-dimension scores, chronic disease sub-dimension scores, probiotic and prebiotic sub-dimension scores according to the participants' involvement in a conference, congress, seminar or training on microbiota and health ( $p<0.05$ ). It is seen that there is a difference and the scores of the participants who attended the conference, congress, seminar or training were higher than the participants who did not attend ( $p<0,05$ ) (Table 2).

**Table 2.** Comparison of microbiota awareness scale and sub-dimension scores according to the socio-demographic characteristics of the participants

Variables		Microbiota Awareness Scale				
		Microbiota awareness (total)	General information	Product knowledge	Chronic disease	Probiotic and prebiotic knowledge
		$\bar{X}\pm SD$	$\bar{X}\pm SD$	$\bar{X}\pm SD$	$\bar{X}\pm SD$	$\bar{X}\pm SD$
<b>Gender</b>	Female	78.07±9.52	25.94±2.65	13.36±3.46	18.37±3.19	20.39±2.91
	Male	70.4±11.24	24.07±3.26	10.73±3.33	16.93±3.73	18.67±3.89
	<b>t test</b>	<b>2.878</b>	<b>2.510</b>	<b>2.788</b>	1.615	<b>2.072</b>
	<b>p</b>	<b>0.005*</b>	<b>0.013*</b>	<b>0.006*</b>	0.109	<b>0.040*</b>
<b>Age</b>	21	78.55±10.65	26.25±2.73	12.60±3.86	18.70±3.08	21.00±2.38
<b>Min-Max: 21-32</b>	22	78.88±10.57	26.02±3.02	13.31±3.29	18.69±3.50	20.85±3.08
<b>Mean±SD: 22.83±1.97</b>	23	76.67±8.33	25.73±2.19	13.16±3.44	17.62±3.39	20.16±2.92
	24 years and older	73.05±10.68	24.50±3.22	12.75±4.13	17.90±2.51	17.90±3.06
	<b>F test</b>	1.798	1.746	0.253	1.036	<b>5.415</b>
	<b>p</b>	0.151	0.161	0.859	0.379	<b>0.002*</b>
	<b>Bonferroni</b>	-	-	-	-	21,22,23>24
<b>University Department</b>	Nutrition and Dietetics <sup>1</sup>	87.81±6.83	28.16±2.02	15.25±3.25	21.34±2.73	23.06±1.90
	Midwifery <sup>2</sup>	70.29±6.20	23.74±2.25	11.90±2.97	16.29±2.16	18.35±2.32
	Nursing <sup>3</sup>	75.41±8.73	25.50±2.48	12.59±3.49	17.63±2.92	19.70±2.92
	<b>F test</b>	<b>43.922</b>	<b>29.061</b>	<b>9.552</b>	<b>30.616</b>	<b>29.129</b>
	<b>p</b>	<b>0.000*</b>	<b>0.000*</b>	<b>0.000*</b>	<b>0.000*</b>	<b>0.000*</b>
	<b>Bonferroni</b>	<b>1&gt;2,3</b> <b>3&gt;2</b>	<b>1&gt;2,3</b> <b>3&gt;2</b>	<b>1&gt;2,3</b>	<b>1&gt;2,3</b>	<b>1&gt;2,3</b>
<b>Status of attending a conference, congress, seminar or</b>	Yes	84.5±8.07	27.5±2.24	14.93±3.44	19.86±3.32	22.21±2.13
	No	75.26±9.57	25.26±2.72	12.57±3.4	17.77±3.13	19.66±3.07
	<b>t test</b>	<b>4.685</b>	<b>4.007</b>	<b>3.252</b>	<b>3.094</b>	<b>4.148</b>

<b>training on “Microbiota and Health”</b>	<b>p</b>	<b>0.000*</b>	<b>0.000*</b>	<b>0.001*</b>	<b>0.002*</b>	<b>0.000*</b>
<b>n</b>	<b>%</b>					
<b>Total:</b>	<b>133</b>	<b>100.0</b>				

\*p<0,05 t test: independent sample t test F test: one-way analysis of variance (ANOVA)

The statement “The human body contains a large number of microorganisms” was answered “Absolutely I agree” by 93.8% and 71.4% of nutrition and dietetics and nursing students, respectively. It was answered “I agree” by 51.6% of midwifery students. The statement “The gut microbiota begins to form when the baby is in the womb” was answered “Absolutely I agree” by 56.3% of nutrition and dietetics students. It was also answered “I agree” by 61.3% and 61.4% of midwifery and nursing students, respectively. The statement “I know what prebiotic products are” was answered “Absolutely I agree” by 65.6% of nutrition and dietetics students. It was also answered “I agree” by 64.5% and 54.3% of midwifery and nursing students, respectively. The statement “The use of antibiotics adversely affects the intestinal microbiota” was answered “Absolutely I agree” by 87.5% of nutrition and dietetics students. It was answered “I agree” by 45.2% and 52.9% of midwifery and nursing students, respectively. The statement “Obesity is caused by disruptions in the intestinal microbiota” was answered “Absolutely I agree” by 59.4% of nutrition and dietetics students. It was also answered “I agree” by 51.6% and 50% of midwifery and nursing students, respectively. The statement “Diet is one of the important factors affecting the intestinal microbiota” was answered “Absolutely I agree” by 84.4% and 50% of nutrition and dietetics and nursing students, respectively. It was also answered “I agree” by 71% of midwifery students. The statement “I know what probiotic products are” was answered “Absolutely I agree” by 71.9% of nutrition and dietetics students. It was also answered “I agree” by 74.2% and 64.3% of midwifery and nursing students, respectively. The statement “Changes in the microbiota are associated with bowel cancer” was answered “Absolutely I agree” by 50% of nutrition and dietetics students. 46.9% of them also answered “I agree”. While the statement was answered “I agree” by 32.3% of midwifery students, it was answered “I’m undecided” by 51.6% of them. 47.1% of nursing students answered “I agree” while 28.6% of them answered “I’m undecided”. The statement “Probiotics should be consumed regularly” was answered “I agree” by 45.2% and 44.3% of midwifery and nursing students, respectively. 59.4% of nutrition and dietetics students answered “Absolutely I agree”. 29% of midwifery students answered “I’m undecided”. 25.7% of nursing students answered “Absolutely I agree” and “I’m undecided”. The statement “Disruptions in the intestinal microbiota cause diabetes” was answered “I’m undecided” by 21.9% of nutrition and dietetics students, while 40.6% of them answered “I agree”. It was answered “I’m undecided” by 51.6% of midwifery students while 38.7% of them answered “I agree”. 9.7% of them answered “I do not agree”. The statement was answered “I’m undecided” by 40% of nursing students while 37.1% them answered “I agree”. 10% of them answered “I do not agree”. The statement “I believe that using probiotics can help with diarrhea” was answered “I agree” by 54.8% and 55.7% of midwifery and nursing students, respectively. 53.1% of nutrition and dietetics students answered “Absolutely I agree”. 29% and 22.9% of midwifery and nursing students answered “I’m undecided”, respectively. The statement “An increase in the number of harmful bacteria in the intestines can cause non-alcoholic fatty liver disease” was answered “I’m undecided” by 34.4%, 58.1% and 44.3% of nutrition and dietetics, midwifery and nursing students, respectively. In addition to this, 40.6%, 35.5% and 40% of them answered “I agree” by nutrition and dietetics, midwifery and nursing students, respectively. The statement

“Breastfeeding positively affects the intestinal microbiota of the baby” was answered “Absolutely I agree” and “I agree” by 90.6% and 9.4% of nutrition and dietetics students, respectively. There were no answer as “I’m undecided”, “I do not agree” and “I strongly disagree” among them. 48.4% of midwifery students answered “Absolutely I agree” and “I agree”. 61.4% and 32.9% of nursing students answered “Absolutely I agree” and “I agree”, respectively. The statement “Changes in the gut microbiota are associated with celiac disease” was answered “Absolutely I agree” and “I agree” by 56.3% and 31.3% of nutrition and dietetics students, respectively. 48.4% and 27.1% of midwifery and nursing students answered “I’m undecided, respectively. 35.5% and 40% of midwifery and nursing students answered as “I agree”. The statement “I believe that using probiotics can help with constipation” was answered “Absolutely I agree” by 65.6% of nutrition and dietetics students. 51.6% and 44.3% of midwifery and nursing students answered “I agree”. The statement “There is a link between gut microbiota and depression and Alzheimer's” was answered “I’m undecided” by 54.8% and 37.1% of midwifery and nursing students, respectively. 25.8% and 35.7% of midwifery and nursing students answered “I agree”. It was answered “Absolutely I agree” by 71.9% of nutrition and dietetics students.

#### 4. DISCUSSION

Previous research on microbiota knowledge focused mostly on the therapeutic aspects of microbiota, such as probiotics with the populations evaluated primarily consisting of healthcare professionals and students (Zemzemoglu, et al., 2019). University students' knowledge of probiotic could have come from formal education in school or university, social media, probiotic advertisements, or popular science, which is an interpretation of science aimed at a general audience. Although the students are aware of probiotics and their regular consumption, it is clear that they are perplexed by the concepts of microbiota and, in particular, their relationship with diseases. It was determined that students were undecided from time to time to the statement such as “Changes in the microbiota are associated with bowel cancer”, “Disruptions in the intestinal microbiota cause diabetes”, “An increase in the number of harmful bacteria in the intestines can cause non-alcoholic fatty liver disease”, “Changes in the gut microbiota are associated with celiac disease”, “There is a link between gut microbiota and depression and Alzheimer's”. In a study determining the knowledge levels of midwifery students on intestinal microbiota, known as the second metabolic organ, it was discovered that 84.3% of the students (n=261) knew the concepts of "probiotic" and 74.8% of them knew the concepts of "prebiotic." Researchers reported that midwifery students should increase their knowledge of intestinal microbiota (Güner et al., 2020). When participants were asked about their knowledge levels on microbiota in a study examining the knowledge and awareness of midwives (78.2%) and nurses (21%) working in obstetrics clinics, 47.8% said it was bad, 45% said it was moderate, and 7.2% said it was good (Uğurlu et al., 2023). In this study, it is seen that the students in the midwifery and nursing departments have highly accurate information, such as the knowledge that the intestinal microbiota begins to form when the baby is in the womb, the use of probiotics is good for constipation and the proposition that breastfeeding affects the intestinal microbiota of the baby positively, as well as the nutrition and dietetics students of the department. The fact that the answers to these statements are explained in the course contents in all departments can be explained by the fact that the students are familiar with the subject. In a study conducted with the department of nutrition and dietetics; It was found that 27.4% of the 248 students received training on microbiota, probiotics and prebiotics, and the microbiota awareness level of the education areas was found to be statistically significantly higher when compared to the students who did not receive any education (Hamurcu and İsmailoğlu, 2022). In parallel with this study, the fact that the participants

received previous training on microbiota in this study can be shown to be the reason for their high awareness scores.

## 5. CONCLUSION

It was determined in the present research indicated the knowledge level of nutrition and dietetics, nursing, and midwifery students, who will work in various health professions, should be upgraded. It is possible to ensure that microbiota and health are covered in relevant curriculum courses, and students can keep up with current research through extracurricular activities such as projects, panels, and lectures.

## 6. REFERENCES

- Dominguez-Bello, M. G., Godoy-Vitorino, F., Knight, R., & Blaser, M. J. (2019). Role of the microbiome in human development. *Gut*, 68(6), 1108-1114.
- Gilbert, J. A., & Lynch, S. V. (2019). Community ecology as a framework for human microbiome research. *Nature medicine*, 25(6), 884-889.
- Greenbaum, S., Greenbaum, G., Moran-Gilad, J., & Weintraub, A. Y. (2019). Ecological dynamics of the vaginal microbiome in relation to health and disease. *American Journal of Obstetrics and Gynecology*, 220(4), 324-335.
- Güner, S., Sarıcan, E. S., Çetintaş Öner, S., & Karaca Saydam, B. (2020). Ebelik Öğrencileri, ikinci Metabolik Organımızı Ne Kadar Tanıyor?. *Türkiye Klinikleri Journal of Health Sciences*, 5(2).
- Hamurcu, P., & İsmailoğlu, Ö. (2022). Mikrobiyota Farkındalığı: Beslenme ve Diyetetik Öğrencileri Üzerine Bir Araştırma. *Journal of Immunology and Clinical Microbiology*, 7(1), 5-18.
- Külcü, A., & Özgür, Ö.N.A.L. (2022). Microbiota awareness scale validity and reliability study. *SDÜ Tıp Fakültesi Dergisi*, 29(2), 205-212.
- Uğurlu, M., Karaoğlu, F. N., OKTEM, Ö. H., Arikan, B., & Şahin, E. T. (2023). Kadın Doğum Kliniklerinde Çalışan Ebe ve Hemşirelerin Mikrobiyota Konusundaki Bilgi ve Farkındalıklarının İncelenmesi. *Mersin Üniversitesi Tıp Fakültesi Lokman Hekim Tıp Tarihi ve Folklorik Tıp Dergisi*, 13(1), 207-217.
- Zemzemoğlu, T. E. A., Uludağ, E., & Uzun, S. (2019). Probiotic knowledge level and consumption status of university students. *GIDA-Journal of Food*, 44(1), 118-130.
- Zhao, F., Hu, X., & Ying, C. (2023). Advances in Research on the Relationship between Vaginal Microbiota and Adverse Pregnancy Outcomes and Gynecological Diseases. *Microorganisms*, 11(4), 991.

## THE ROLE OF CEA, CA 15-3 AND HER-2 ANTIGENS IN BREAST CANCER MEME KANSERİNDE CEA, CA 15-3 VE HER-2 ANTİJENLERİNİN ROLÜ

Seda BEYAZ

Dr, Fırat Üniversitesi, Fen Fakültesi, Biyoloji Bölümü, Moleküler Biyoloji ve Genetik Programı, Elazığ, Türkiye, *ORCID: <https://orcid.org/0000-0003-0436-8112>*

### Özet

Meme kanseri, dünya genelinde kadınlarda en sık görülen kanser türlerinden biri olup yeni teşhis edilen kanserler arasında dünya çapında en sık görülen ikinci kanser türüdür. Küresel olarak meme kanseri, kadınlar arasında kanserden ölümlerin en yaygın nedenidir. Bu nedenle hem tıbbi hem de toplumsal açıdan büyük bir öneme sahiptir. Meme kanseri, meme dokusunun kötü huylu hücrelerin kontrolsüz büyümesi ve yayılması sonucu oluşmaktadır. Genç kadınlarda meme kanseri nadirdir ve 40 yaşın altındaki kadınların yalnızca % 4-6'sını etkilemektedir. Meme kanserinde tümör göstergeleri klinik, radyolojik, patolojik incelemenin dışında özel tahlil gerektiren bir sürece dayanmaktadır. Tümör göstergeleri meme kanser riskinin saptanması, tarama, erken tanı, prognoz tahmin edilmesi ve hastanın takibi amacıyla kullanılmaktadır. Kanser antijenleri, vücutta kanser hücrelerinin varlığını gösteren proteinlerdir. CEA (Karsinoembriyonik antijen), immunoglobulin ailesinden bir glikoprotein olup özellikle kolorektal, pankreas, meme ve mide kanserlerinin izlenmesinde önemli bir role sahiptir. İmmünite, hücre adezyonu ve apoptozda rol oynamaktadır. Adezyon yeteneğinden dolayı metastaz oluşumunda oldukça etkilidir. CA 15-3 (Kanser antijeni), yüksek molekül ağırlıklı bir glikoprotein olup meme kanseri hastalarının kanında yükselebilen bir proteindir. Meme kanserinin teşhisine ve ilerlemesinin izlenmesine yardımcı olmak için kanda ölçülebilen bir madde olup tümör belirteci olarak kullanılmaktadır. HER-2 (İnsan Epidermal Büyüme Faktör Reseptörü-2) antijeni, meme hücrelerinin dışında bulunan büyümeyi teşvik eden bir protein olmakla beraber meme kanseri tedavi seçeneklerini belirlemeye yardımcı olmaktadır. Meme kanseri antijenleri, meme kanserinin ilerlemesini ve tedaviye yanıtını izlemek için kullanılan önemli biyobelirteç araçlardır.

**Keywords:** Meme kanseri, CEA, CA 15-3, HER-2

### Absract

Breast cancer is one of the most common cancers in women worldwide and the second most common among newly diagnosed cancers worldwide. Globally, breast cancer is the most common cause of death from cancer among women. It is therefore of great importance both from a medical and social point of view. Breast cancer is the result of the uncontrolled growth and spread of malignant cells in breast tissue. Breast cancer is rare in young women and affects only 4-6% of women under the age of 40. In breast cancer, tumor indicators are based on a process that requires special screening in addition to clinical, radiological and pathological examination. Tumor indicators are used for breast cancer risk detection, screening, early diagnosis, prognosis prediction, and patient tracking. Cancer antigens are proteins that indicate the presence of cancer cells in the body. CEA (carcinogenic antigen) is a glycoprotein in the immune globulin family, and plays an important role in monitoring breast, pancreatic, gastrointestinal, and colorectal cancers. Immunity plays a role in cell adhesion and apoptosis.



It is highly effective in the formation of metastases due to its ability to adjection. CA 15-3 (Cancer antigen) is a high molecular weight glycoprotein that can rise in the blood of breast cancer patients. A blood-measurable substance used as a tumor marker to help diagnose and track the progression of breast cancer. HER-2 (Human Epidermal Growth Factor Receptor-2) antigen is a protein that promotes growth outside the breast cells and helps determine breast cancer treatment options. Breast cancer antigens are important biostimulant tools used to monitor the progression of breast cancer and response to treatment.

**Keywords:** Breast cancer, CEA, CA 15-3, HER-2

**A CASE REPORT THAT WE EXPECTED TO SEE NO MORE:  
COMPLICATED SEPTIC ABORTUS  
GÜNÜMÜZDE GÖRMEYİ BEKLEDİĞİMİZ BİR OLGU SUNUMU:  
KOMPLİKE OLMUŞ SEPTİK ABORTUS**

**Alaattin KARABULUT<sup>1</sup>**

**<sup>1</sup>M.D. , İzmir Aliğa State Hospital, Gynecology and Obstetrics,  
ORCID: 0000-0002-0244-4401**

**Abstract**

Septic abortion is a spontaneous miscarriage or a voluntarily abortion complicated by pelvic infection. The cases are generally patients whose incomplete abortion was complicated by infection. Incomplete abortion may occur as a result of spontaneous or legal/illegal elective abortion. If not treated in time, it may cause serious bleeding and the infection may progress to septic shock, leading to fatal consequences. It can still be seen in developing countries where there are legal prohibitions on termination. The diagnosis of septic abortion should be considered in women of reproductive age who present with complaints of secondary amenorrhea, severe vaginal bleeding, fever and pain. The development of sepsis can be prevented with early surgical and medical intervention. In this case report, a complicated septic abortion case who spontaneously had an abortion at home but was delayed in applying to a health institution is discussed. A 41-year-old, gravida 3, parity 2, 12-week pregnant woman who had 2 previous cesarean sections applied to our clinic three days after having a spontaneous miscarriage at home. The patient had serious vaginal hemorrhage at the time of admission and in her first evaluation; she had confusion, tachycardia (120/min), hypotension (80/40 mmHg), high fever (39.4 °C), leukocytosis (27400/ $\mu$ l), thrombocytopenia (94000/ $\mu$ l) elevation in liver enzymes (ALT: 315 AST: 224), and elevation in acute phase reactants (CRP: 103). Double vascular access was immediately established for the patient and massive fluid infusion was started. Then, revision curettage was performed, rectal cytotec was applied, and supportive treatment with antibiotics (metronidazole+doxycycline) was started. In the case, which was managed together with internal medicine and infectious diseases during follow-up, the infective picture regressed and laboratory findings began to return to normal; she was discharged after a week. It took 3 weeks for the patient's liver function tests to return to the normal range. While septic abortion was considered a common cause of maternal deaths in the past due to diagnostic delays, today it is a condition that we do not expect to see frequently, thanks to the widespread use of contraception and early diagnosis of pregnancy. However, it is a diagnosis that should always be taken into consideration by physicians working in the emergency department and gynecologists and obstetricians. If diagnosis and treatment are started early, the case can be prevented from becoming complicated and severe enough to lead to septic shock.

**Key Words:** Abortus, Sepsis, Miscarriage

**Özet**

Septik abort; spontan veya isteğe bağlı bir düşüğün komplike olarak pelvik enfeksiyona yol açmasıdır. Olgular genelde inkomplet abortusun enfekte olması ile komplike olmuş hastalardır.

İnkomplet abort spontan ya da legal/illegal isteğe bağlı düşük sonucunda oluşmuş olabilir. Eğer zamanında müdahale edilmezse ciddi kanamaya ve enfeksiyonun ilerleyip septik şok ile ölümcül sonuçlar doğurmasına yol açabilir. Gelişmekte olan ve yasal terminasyonda yasaklamalar olan ülkelerde halen görülebilmektedir. Sekonder amenore, ciddi vajinal kanama, ateş ve ağrı şikayetleri ile başvuran reproduktif çağıdaki kadınlarda septik abortus tanısı akla getirilmelidir. Erken dönemde yapılacak cerrahi ve medikal müdahale ile sepsise gelişmesinin önüne geçilebilir. Bu vaka takdiminde evinde spontan abortus gerçekleşen ancak sağlık kuruluşuna başvurmakta geciken komplike olmuş bir septik abort olgusu tartışılmaktadır. 41 yaşında, gravida 3, parite 2, geçirilmiş 2 sezaryen ile doğumu olan 12 haftalık gebe, evinde spontan düşük yaptıktan üç gün sonra kliniğimize başvurmuştur. Hastanın başvuru esnasında ciddi vajinal hemorajisi mevcuttu ve ilk değerlendirmesinde bilinç bulanıklığı, taşikardi(120/dk), hipotansiyon(80/40 mmHg), yüksek ateş(39,4 °C), lökositoz(27400/ $\mu$ l), trombositopeni(94000/ $\mu$ l), karaciğer fonksiyonlarında bozulma(ALT:315 AST:224), akut faz reaktanlarında yükseklik(CRP:103) saptanmıştır. Hastaya hemen çift damaryolu açılıp masif sıvı infüzyonu başlandı. Ardından revizyon küretajı gerçekleştirildi, rektal cytotec uygulandı ve antibiyoterapi (metronidazol+doksisiklin) ile destek tedavisi başlandı. Takiplerinde iç hastalıkları ve enfeksiyon hastalıkları branşları ile birlikte yönetilen olguda enfektif tablo geriledi, laboratuvar bulguları normale dönmeye başladı; bir haftanın sonunda taburcu edildi. Hastanın karaciğer fonksiyon testlerinin normal aralığa dönmesi 3 hafta sürdü. Septik abortus geçmişte tanısal gecikmelerden dolayı anne ölümlerinde yaygın bir neden olarak değerlendirilirken artık günümüzde kontrasepsiyonun yaygınlaşması ve gebelik tanısının erken konulması sayesinde sık görmeyi beklemediğimiz bir durumdur. Ancak acil serviste görevli hekimler ile kadın hastalıkları ve doğum uzmanlarınca her zaman göz önünde bulundurulması gereken bir tanıdır. Tanı ve tedavide ne kadar erken hareket edilirse olgunun komplike olup septik şoka varacak kadar derecede ağır seyretmesinin önüne geçilebilir.

**Anahtar Kelimeler:** Abortus, Sepsis, Düşük

## ÜZÜMÜNÜ YE, KALBİNİ KORU

Yasemin UĞURLU\* Salime MUCUK\*\*

\*Niğde Ömer Halisdemir Üniversitesi, Zübeyde Hanım Sağlık Bilimleri Fakültesi,  
Hemşirelik Bölümü, Hemşirelik Esasları Anabilim Dalı, ORCID: 0000-0002-0478-9091

\*\*Erciyes Üniversitesi, Sağlık Bilimleri Fakültesi, Hemşirelik Bölümü, Kadın  
Hastalıkları ve Doğum Hemşireliği Anabilim Dalı, ORCID: 0000-0003-4787-7515

### Özet

Kardiyovasküler hastalıkların (KVH) görülme sıklığının artması, KVH'ı iyileştirebilecek ve geliştirebilecek tamamlayıcı ve integratif tedavilere (TİT) yönelimi artırmaktadır. Bunlar arasında, özellikle siyah üzümün kabuğunda ve kırmızı şarapta bulunan, stilbenoid grubuna ait, flavonoid olmayan doğal bir polifenolik bileşik olan resveratrol (RES), antioksidan ve antiinflamatuvar özellikleri ve Nitrik Oksit (NO) senteziyle dikkat çekmektedir. RES'in potansiyel yararları, bazı hayvan deneylerinde geniş çapta araştırılmış ve olumlu sonuçlar elde edilmiştir. Klinik öncesi çalışmalar moleküler hedeflerin (SIRT-1, TNF alfa gibi) tanımlanmasını mümkün kılarken sınırlı sayıda insan klinik çalışması bulunmaktadır. RES'in biyoyararlanımının düşük olması ve RES tedavisinin uzun sürmesi insan klinik araştırmalarının az olmasının nedenleri arasındadır.

Literatürde birçok araştırmada RES'in KVH'yı azalttığı, lipit metabolizmasını iyileştirdiği, alkole bağlı olmayan yağlı karaciğer hastalığını (NAFLD) azalttığı, glikoz düzeyini düşürdüğü ve insülin direncini azalttığı, irritabl bağırsak sendromu (IBS) ve gastrointestinal işlev bozukluğu semptomlarının iyileşmesinde rol aldığı, antidepresan benzeri etki gösterdiği, bazı sitokinlerin üretimini azaltarak antikanser etki gösterdiği, kemik iyileşmesi üzerinde olumlu bir etkiye sahip olduğu, diyabetik yaralarda iyileşmeye etkili olduğu, öğrenme-bellek kayıplarının tedavisinde etkili olduğu saptanmıştır.

RES'in ateroskleroz, hipertansiyon, dislipidemi, miyokard infarktüsü, kalp yetmezliği gibi tablolarda potansiyel yararlı etkileri üzerine yapılan klinik öncesi çalışmaların sonuçlarının insan klinik araştırmalarla karşılaştırılması önem arz etmektedir. Bu nedenle uzun süreli RES takviyesinin etkilerini incelemek için daha fazla randomize kontrollü insan klinik çalışmalarının yapılmasına ihtiyaç vardır.

**Anahtar Kelimeler:** Resveratrol, Kardiyovasküler Hastalık, Kalp Sağlığı, Üzüm

### Abstract

The increasing incidence of cardiovascular diseases (CVD) increases the tendency towards complementary and integrative therapies (CIT) that can cure and improve CVD. Among these, resveratrol (RES), a natural non-flavonoid polyphenolic compound belonging to the stilbenoid group, found especially in the skin of black grapes and red wine, attracts attention with its antioxidant and anti-inflammatory properties and Nitric Oxide (NO) synthesis. The potential benefits of RES have been widely investigated in some animal studies, with positive results. While preclinical studies have enabled the identification of molecular targets (such as SIRT-1, TNF alpha), there are limited human clinical studies. The low bioavailability of RES and the long duration of RES treatment are among the reasons for the lack of human clinical studies.

Many studies in the literature show that RES reduces CVD, improves lipid metabolism, reduces non-alcoholic fatty liver disease (NAFLD), reduces glucose levels and insulin resistance, plays a role in improving the symptoms of irritable bowel syndrome (IBS) and gastrointestinal dysfunction, and is an antidepressant. It has been found that it has a similar effect, has an anticancer effect by reducing the production of some cytokines, has a positive effect on bone healing, is effective in healing diabetic wounds, and is effective in the treatment of learning-memory losses.

It is important to compare the results of preclinical studies conducted on the potential beneficial effects of RES in conditions such as atherosclerosis, hypertension, dyslipidemia, myocardial infarction, heart failure with human clinical trials. Therefore, there is a need to conduct more randomized controlled human clinical trials to study the effects of long-term RES supplementation.

**Keywords:** Resveratrol, Cardiovascular Disease, Heart Health, Grapes

## 1. Giriş

Biyo-psiko-sosyo-kültürel ve spiritüel bir bütün olan bireyin bakımında da bütüncül yaklaşım esastır (Daştan ve Buzlu, 2010; Kostak, 2007). Bütüncül yaklaşıma göre birey bedensel, zihinsel, duygusal, sosyo-kültürel ve manevi boyutları olan bir bütündür ve bu boyutlar birbiri ile ilişkili ve birbirine bağımlıdır. Her bireyin birbirinden farklı olarak çevresi ile birlikte ele alınması esastır (Kostak, 2007; Polat ve ark., 2014).

Bütüncül bakıma göre, doğa güçleri denge içerisindedir; yaşam bu doğallığın korunması ve saygı duyulması ile devam etmektedir. Bu dengenin bozulması ile hastalık ortaya çıkmaktadır (Öz, 2004). Günümüzde “bütüncül sağlık” ile bireyin fizyolojik, psikolojik, düşünsel ve sosyal açıdan, her bireyin birbirinden farklı olarak ailesi, çevresi ve toplumla bir bütün olduğu, sağlık ve hastalığın birbirinden ayrı düşünülemeyeceğine işaret edilmektedir (Öz, 2004).

Bütüncül yaklaşımda insan, içinde bulunduğu evren, doğa ve doğaüstü ile birlikte ve onların bir parçası olarak değerlendirilmektedir. Evrendeki her şeyin birbiriyle etkileşim ve uyum içinde olduğuna dair bu anlayışta, insan bedeni, yaşamı ve sağlığı üzerinde doğaüstü güçlerin ve doğanın etkili olduğu belirtilmektedir (Özkan, 2012).

Dünya Sağlık Örgütü sağlığı “Yalnızca hastalık ve sakatlığın olmayışı değil, fiziksel, sosyal ve ruhsal yönden tam bir iyilik halidir” şeklinde tanımlamıştır (Öz, 2004). Dolayısıyla bireyin iyilik halinde olması için fiziksel, sosyal, ruhsal sağlığının yanı sıra spiritüel (manevi) sağlığının da değerlendirilmesi gerekmektedir. Spiritüel bakım, bütüncül bakımın önemli bir parçasıdır. İnsanın bütünlüğü düşünüldüğünde, tüm boyutlarının dengeli olması durumunda ancak sağlıklı olmasından söz edilebilir (Kostak, 2007; Polat ve ark., 2014).

Bütüncül yaklaşımla tedavi ve şifa sağlama Hippocrates’e dek uzanmaktadır. Bireye bütüncül yaklaşımın önem taşıdığını, fiziksel rahatsızlıklar yanında hastalıkların ruhsal etkilerine de bakılması gerektiğini vurgulamaktadır. “Bir kişinin ne çeşit hastalığı olduğunu bilmektense, ne çeşit bir kişinin hasta olduğunun bilmek daha önemlidir” özdeyişi bütüncül yaklaşımı açıklar özelliğindedir (Demirsoy, 2014). Bütüncül sağlık bakımında hemşirenin amacı, bireyin fiziksel iyiliği için yardımcı olmanın yanında beden, akıl ve ruh dengesini de sağlamak olmalıdır (Kostak, 2007; Polat ve ark., 2014).

Günümüzde gelişen teknoloji, sosyokültürel ve ekonomik durumlarda iyileşmeler, eğitim düzeyindeki artışla birlikte gelişen farkındalıklar, insanların ortalama yaşam süresinde değişime neden olmaktadır. Bu değişim sonucunda kronik ve dejeneratif hastalıklar ile kanser vakalarındaki artış, teknolojinin yüksek maliyeti, insanların manevi ve fiziksel olarak iyi

hissetmemeleri gibi faktörler bütüncül bakıma ve dolayısıyla tamamlayıcı ve integratif tedavi (TİT) yöntemlerine olan ilgiyi artırmaktadır (Şaş ve ark., 2018; Arpacı ve Bakır, 2017; Ak ve Közleme, 2017; Yazıcı ve Kalaycı, 2015; Kutlutürkan ve Karataş, 2014).

Artan kardiyovasküler hastalık (KVH) insidansının 2030 yılına kadar dünya çapında KVH ile ilişkili milyonlarca ölüme yol açacağı tahmin edilmektedir (Laslett ve ark., 2012). Bu durum, kardiyovasküler sağlığı iyileştirebilecek ürünler için araştırmaları teşvik etmektedir. Bunlardan biri de polifenolik bir bileşik olan Resveratrol'dür (RES) (Dominique Bonnefont-Rousselot, 2016).

RES ilk kez 1939 yılında beyaz çöpleme otunun köklerinde bir yapı olarak tanımlanmıştır. Özellikle siyah üzümün kabuğunda bulunan stilbenoid grubuna ait, flavonoid olmayan, fitoaleksinden denilen doğal bir polifenoldür (Duyuran ve ark., 2022). Bitkilerde çevresel stres ve patolojik durumlara yanıt olarak üretilmektedir ve bitkilerin bakteri ve mantarlara karşı ürettiği savunma enzimidir (Yalçın, 2019; Atacak, 2019; Perçin, 2018). Çilek, yaban mersini, nar, dut Antep fıstığı ve yer fıstığı gibi çeşitli bitkilerde de bulunmaktadır (Duyuran ve ark., 2022).

RES ile ilgili yayınlanmış birçok çalışma vardır; bununla birlikte, bunların çok azı insan klinik çalışmalarıdır (Smoliga ve ark., 2011). Hayvan modelleri üzerinde yapılan çeşitli klinik öncesi çalışmalar, RES'in KVH üzerindeki yararlı etkilerini vurgulamaktadır (Dolinsky ve Dyck, 2011).

Özellikle üzüm ve kırmızı şarapta bulunan polifenolik bir bileşik olan RES, damar duvarları üzerindeki oksidasyona, inflamasyona, trombosit oksidasyonuna ve trombüs oluşumuna karşı koruyucu etkisi nedeniyle kalp sağlığını koruyan bir maddedir (Bonnefont-Rousselot, 2016; Delmas ve diğerleri, 2005). Bol yağlı gıdalar ile kırmızı şarap tüketiminin sık olduğu toplumlarda, KVH görünme oranında azlık dikkat çekmiş, araştırmalarda RES'in vazodilatör etkisinin olduğu ve KHV'ı azalttığı saptanmıştır (Yalçın, 2019; Atacak, 2019; Perçin, 2018). Sıvı formülasyondaki RES'in yüksek yağlı gıdaların emilimini geciktirdiği bulunmuştur (Atacak, 2019).

Son yıllarda yapılan çalışmalar ile RES'in protein deasetilaz sirtuin 1 (SIRT 1) geninin aktivatörü olduğu belirlenmiştir. SIRT 1 hedef genlerin ekspresyonunu değiştirip antiinflamatuvar ve antiproliferatif etki göstermekte olan bir proteindir. "Silent information regulator genes (SIR)" olarak adlandırılan bu gen ailesi SIRT 1-7 arasında farklı görevleri olan 7 genden oluşmaktadır. SIRT 1-2-6-7 nükleusta, SIRT 1-2 sitoplazmada ve SIRT 3-4-5 mitokondride yer almaktadır. Vasküler sistemde en fazla SIRT 1 bulunmakta; anjiyogenik aktiviteyi artırma, Nitrik Oksit (NO) sentezini stimüle etme, anjiyotensin tip 1 reseptörünü modüle ederek antihipertansif etki gösterme, kardiyomyosit hücre ölümünü azaltma gibi görevlerde yer almaktadır (İş, 2013).

Diabet, KVH'nın iyi bilinen faktörlerinden biridir. Kronik hiperglisemi, arterlerin intimada tabakasında lipid birikimi, kronik inflamasyon ve ateroskleroz yapının oluşumu ile oksidatif stres dahil olmak üzere mikro ve makrovasküler komplikasyonlarla karakterize bir süreçtir (Saad ve ark., 2015). Bu süreçte endotelial disfonksiyon ve oksidatif stres tablosu gelişerek NO yolunda bozulmalar oluşmaktadır ve tüm bunlar eşzamanlıdır (Dominique Bonnefont-Rousselot, 2016; Lin ve ark., 2002). NO vazodilatasyonun sağlanmasında, trombosit agregasyonunun önlenmesinde, düz kas hücrelerinin iyileşmesinde ve sonuçta ateroskleroz oluşumunun önlenmesinde önemli rol üstlenmektedir (Sarı, 2020; Dominique Bonnefont-Rousselot, 2016). Yapılan çalışmalarda RES'in vasküler düz kas hücrelerinin göçünün inhibisyonuna neden olarak anti-aterojenik etkiyi arttırdığı vurgulanmaktadır (Lin ve ark., 2014; El-Mowafy ve ark., 2008).



Düşük yoğunluklu LDL birikmesi sonucu arterlerin intima tabakasındaki iltihaplanma ateroskleroza ve daha sonra KVH'ye neden olmaktadır. Aterosklerotik süreçte lipitlerin, özellikle düşük yoğunluklu lipoproteinlerin (LDL) dahil olması nedeniyle, lipit profili üzerinde değişiklik yapmak koruyucu önlemler arasında yer alabilir. Bazı klinik öncesi çalışmalar RES'in LDL'yi düşürüp HDL'yi artırarak ateroskleroz oluşumunu önlediğini göstermektedir (Bo ve ark., 2013; Bhatt ve ark., 2012; Timmers ve ark., 2011; Göçmen ve ark., 2011). Gepner ve arkadaşlarının yürüttükleri araştırmada, iki yıl boyunca akşam yemeğinde 150 mL / gün kırmızı şarap içirilen iyi kontrol edilen Tip 2 Diabetes Mellitus (T2DM) hastalarının, HDL oranının arttığı, total kolesterol oranının ise düştüğü saptanmıştır (Gepner ve ark., 2015).

RES'in bir diğer etkisi de Karaciğer yağlanması üzerinedir. AMPK lipid sentezinin inhibisyonunda ve oksidasyonun artmasında rol almaktadır. RES AMPK fosforilasyonunu artırmakta, lipojenik genlerin baskılanmasını sağlamaktadır. Aynı zamanda alkole bağlı olmayan yağlı karaciğer hastalığı (NAFLD) patogenezinde mekanizma inhibisyonunda rol alan SIRT protein ekspresyonu ve aktivasyonunu stimüle etmektedir. Böylelikle lipid üretimi azalmakta ve karaciğer yağlanması da düzelmektedir. Buna ek olarak, RES'in vücut yağ kütlelerini, total kolesterol, trigliserit, plazma insülin ve transaminaz düzeylerini düşürdüğü; karaciğerdeki enflamatuvar göstergeler olan tümör nekroz faktör alfa (TNF- $\alpha$ ), interlökin-6 (IL-6) ve nükleer faktör kappa B (NF-kB) mRNA ekspresyonlarında da anlamlı azalma sağladığı bildirilmektedir. Yapılan araştırmalarda RES'in lipit metabolizmasını iyileştirdiği, NAFLD'yi azalttığı ve karaciğerdeki proinflamatuvar göstergeleri azalttığı saptanmıştır (Huang ve ark., 2019; Zhao ve ark., 2017; Andrade ve ark., 2014; Çolak ve ark., 2011; Ajmo ve ark., 2008).

KVH için diğer risk faktörü hipertansiyondur (HT) (Smulyan ve ark., 2016). Diyabetle ilişkili HT modeli ile yapılan hayvan deneylerinde, düşük RES dozlarının kan basıncını önemli ölçüde düşürdüğü belirlenmiştir (Rivera ve ark., 2009). Başka bir çalışmada, yüksek dozda RES'in kan basıncını düşürdüğü ve kalp hipertrofisini önlediği bulunmuştur (Dolinsky ve ark., 2013). RES'in kalp hipertrofisini ve kasılma disfonksiyonunu tersine çevirebileceğini gösteren çalışmalar da bulunmaktadır (Chan ve ark., 2011; Rimbaud ve ark., 2011).

KVH'dan biri de kalp yetmezliğidir. Myokard infarktüsü (MI), HT, kardiyomyopatiler gibi çeşitli durumlardan kaynaklanan kalp yetmezliğinde, kalp dokulara yeterli oksijen ve besin sağlayamamaktadır (Raj ve ark., 2014). Gupta ve arkadaşları yaptıkları araştırmada, farelerde HT modelinde RES'in etkilerini değerlendirmişlerdir. Araştırma sonucunda RES'in ameliyat sonrası uygulanan RES'in kardiyak yeniden şekillenmeyi sağladığı, işlev bozukluğunu, oksidatif stresi, inflamasyonu, fibrozu ve apoptozu azalttığı saptanmıştır (Gupta ve ark., 2014). 10 mg RES ile tedavi edilen stabil durumdaki Koroner Arter Hastalığı (KAH) olan hastalarda, MI sonrası diyastolik fonksiyonlarda iyileşme saptanmıştır (Magyar ve ark., 2012).

RES'in HT, obezite, inflamasyon, diyabet ve dislipidemi üzerindeki yararlı etkileri göz önüne alındığında; KVH gelişme riskinin artmasıyla ilişkili metabolik sendromun tedavisi için ilginç bir farmakolojik yaklaşım oluşturabilir. Bununla birlikte, zayıf biyoyararlanım ve RES tedavisinin uzunluğu dezavantajlardır. Bu nedenle, bu noktaları araştırmak ve uzun süreli RES takviyesinin etkilerini incelemek için daha fazla randomize kontrollü insan klinik çalışmalarının artırılmasına ihtiyaç vardır.

## 2. KAYNAKLAR

Ajmo MJ, Liang X, Roger QC, et al. Resveratrol alleviates alcoholic fatty liver in mice. *Am J Physiol Gastrointest Liver Physiol*, 2008;295(4):833-842.  
<http://dx.doi.org/10.1152/ajpgi.90358.2008>

Ak M, Közleme O. Yaşlı yoksulluğu. Ahi Evran Üniversitesi Sosyal Bilimler Enstitüsü Dergisi, 2017; 3(2): 197-208.

Andrade JM, Paraiso AF, Oliveira MV, et al. Resveratrol attenuates hepatic steatosis in high-fat fed mice by decreasing lipogenesis and inflammation. Nutrition, 2014;30(7-8):915-919. <http://dx.doi.org/10.1016/j.nut.2013.11.016>

Arpacı F, Bakır B. Yaşlı istismarı ve ihmali. Türkiye Sosyal Araştırmalar Dergisi, 2017; 21(3): 691-703.

Atacak A. Diyabet Oluşturulmuş Yaşlı Dişi Sıçanlarda Resveratrol Uygulamasının Retinal SIRT-1 Aktivasyonu Ve Oksidan Stres Üzerine Etkileri. Selçuk Üniversitesi, Sağlık Bilimleri Enstitüsü, Fizyoloji (Tıp) Anabilim Dalı, Yayınlanmamış Yüksek Lisans Tezi, Konya, 2019.

Bhatt JK, Thomas S, Nanjan MJ. Resveratrol supplementation improves glycemic control in type 2 diabetes mellitus. Nutr. Res, 2012;32(7):537-541. <http://dx.doi.org/10.1016/j.nutres.2012.06.003>

Bo S, Ciccone G, Castiglione A, Gambino R, de Michieli F, Villosio P, Durazzo M, Cavallo-Perin P, Cassader M. Anti-inflammatory and antioxidant effects of resveratrol in healthy smokers a randomized, double-blind, placebo-controlled, cross-over trial. Curr. Med. Chem, 2013;20(10):1323-31. <http://dx.doi.org/10.2174/0929867311320100009>

Bonnefont-Rousselot D. Resveratrol and cardiovascular diseases. Nutrients, 2016;8(250):1-24 <https://www.mdpi.com/2072-6643/8/5/250>

Chan, V.; Fenning, A.; Iyer, A.; Hoey, A.; Brown, L. Resveratrol improves cardiovascular function in DOCA-salt hypertensive rats. Curr. Pharm. Biotechnol. 2011; 12(3):429-436. <https://doi.org/10.2174/138920111794480552>

Çolak Y, Öztürk O, Senates E, et al. SIRT 1 as a potential therapeutic target for treatment of nonalcoholic fatty liver disease. Med Sci Monit, 2011;17(5):5-9.

Daştan NB, Buzlu S. Meme kanseri hastalarında maneviyatın etkileri ve manevi bakım. Maltepe Üniversitesi Hemşirelik Bilim ve Sanatı Dergisi, 2010; 3(1): 73-79.

Delmas D, Jannin B, Latruffe, N. Resveratrol: Preventing properties against vascular alterations and ageing. Mol. Nutr. Food Res, 2005; 49(5):377-395. <https://doi.org/10.1002/mnfr.200400098>

Demirsoy N. Eski uygarlıklardan günümüze yansıyan holistik tıp uygulamaları. Türkiye Klinikleri J Med Ethics 2014;22(3):106-119.

Dolinsky VW, Dyck JR. Calorie restriction and resveratrol in cardiovascular health and disease. Biochim. Biophys. Acta, 2011; 1812(11): 1477-1489. <https://doi.org/10.1016/j.bbadis.2011.06.010>

Dolinsky VW, Chakrabarti S, Pereira TJ, Oka T, Levasseur J, Beker D, Zordoky BN, Morton JS, Nagendran J, Lopaschuk GD, et al. Resveratrol prevents hypertension and cardiac hypertrophy in hypertensive rats and mice. Biochim. Biophys. Acta, 2013;1832(10): 1723-1733. <https://doi.org/10.1016/j.bbadis.2013.05.018>

Duyuran R, Çiçek H, Bincan B. Resveratrolün insan sağlığı üzerine etkileri. Göbeklitepe International Journal Of Health Sciences, 2022;5(8):64-70. <http://dx.doi.org/10.55433/gsbid.189>

El-Mowafy AM, Alkhalaf M, El-Kashef HA. Resveratrol reverses hydrogen peroxide-induced proliferative effects in human coronary smooth muscle cells: A novel signaling mechanism. *Arch. Med. Res.*, 2008; 39(2): 155-161. <https://doi.org/10.1016/j.arcmed.2007.09.010>

Gepner Y, Golan R, Harman-Boehm I, Henkin Y, Schwarzfuchs D, Shelef I, Durst R, Kovsan J, Bolotin A, Leitersdorf E et al. Effects of initiating moderate alcohol intake on cardiometabolic risk in adults with type 2 diabetes: A 2 year randomized, controlled trial. *Ann. Intern. Med.*, 2015;163:569-579. <https://doi.org/10.7326/M14-1650>

Göçmen AY, Burgucu D, Gümüşlü, S. Effect of resveratrol on platelet activation in hypercholesterolemic rats: CD40-CD40L system as a potential target. *Appl. Physiol. Nutr. Metab.*, 2011; 36(3): 323-330. <https://doi.org/10.1139/h11-022>

Gupta, PK, DiPette DJ, Supowit SC. Protective effect of resveratrol against pressure overload-induced heart failure. *Food Sci. Nutr.*, 2014;2(3):218-229. <http://dx.doi.org/10.1002/fsn3.92>

Huang X, Sun J, Chen G, Niu C, Wang Y, Zhao C, Sun J, Huang H, Huang S, Liang Y, Shen Y, Cong W, Jin L and Zhu Z. Resveratrol promotes diabetic wound healing via SIRT1-FOXO1-c-Myc signaling pathway-mediated angiogenesis. *Front. Pharmacol.*, 2019;10:421. <http://dx.doi.org/10.3389/fphar.2019.00421>

İş, SD. Deneysel Metabolik Sendromda Resveratrol Uygulamasının Metilglioksal Düzeyleri Ve Vasküler Fonksiyon Üzerine Etkisi. İstanbul Üniversitesi, İstanbul Tıp Fakültesi, Tıbbi Biyokimya Anabilim Dalı, Uzmanlık Tezi, İstanbul, 2013.

Kostak MA. Hemşirelik bakımının spiritüel boyutu. *Fırat Sağlık Hizmetleri Dergisi*, 2007;6(2):105-115.

Kutlutürkan S, Karataş T. Kemoterapiye bağlı kusmada tamamlayıcı tıp. *Bozok Tıp Dergisi*, 2014;4(3):63-65.

Laslett LJ, Alagona P, Clark BA, Drozda JP, Saldivar F, Wilson SR, Poe C, Hart M. The worldwide environment of cardiovascular disease: Prevalence, diagnosis, therapy, and policy issues: A report from the American College of Cardiology. *J. Am. Coll. Cardiol.*, 2012; 60(25):1-49 <https://doi.org/10.1016/j.jacc.2012.11.002>

Lin KY, Ito A, Asagami T, Tsao PS, Adimoolam S, Kimoto M, Tsuji H, Reaven GM, Cooke JP. Impaired nitric oxide synthase pathway in diabetes mellitus: Role of asymmetric dimethylarginine and dimethylarginine dimethylaminohydrolase. *Circulation*, 2002;106(8):987-992. <http://dx.doi.org/10.1161/01.cir.0000027109.14149>

Lin YC, Chen LH, Varadharajan T, Tsai MJ, Chia YC, Yuan TC, Sung PJ, Weng CF. Resveratrol inhibits glucose-induced migration of vascular smooth muscle cells mediated by focal adhesion kinase. *Mol. Nutr. Food Res.*, 2014; 58(7):1389-1401. <https://doi.org/10.1002/mnfr.201300698>

Magyar K, Halmosi R, Palfi A, Feher G, Czopf L, Fulop A. Cardioprotection by resveratrol: A human clinical trial in patients with stable coronary artery disease. *Clin. Hemorheol. Microcirc.* 2012;50(3):179-187. <http://dx.doi.org/10.3233/CH-2011-1424>

Öz F. Sağlık Alanında Temel Kavramlar, İmaj İç ve Dış Tic., Ankara, 2004: 5-16.

Özkan TS. Geleneksel tıpta iyileşmenin inanç boyutu üzerine kuramsal yaklaşımlar: Psikosomatik tıp, plasebo etkisi ve kuantum iyileşme. *Millî Folklor Dergisi*, 2012;95:307-314.

Perçin HÇ. Kornea Yarası Oluşturulan Ratlarda Resveratrolün Erken İyileşmedeki Etkisinin Araştırılması. Afyon Kocatepe Üniversitesi, Sağlık Bilimleri Enstitüsü, Veteriner Cerrahi Anabilim Dalı, Yayınlanmamış Yüksek Lisans Tezi, Afyon, 2018.

Polat G, Yıldırım G, Polat HH. Tamamlayıcı alternatif tıp ile ilgili gazete haberlerinin gazetecilik, halk sağlığı ve tıbbi etik boyutuyla değerlendirilmesi. International Journal of Human Sciences, 2014; 11(1): 814-835. <http://dx.doi.org/10.14687/ijhs.v11i1.2732>

Raj P, Louis XL, Thandapilly SJ, Movahed A, Zieroth S, Netticadan T. Potential of resveratrol in the treatment of heart failure. Life Sci, 2014;95(2):63-71. <http://dx.doi.org/10.1016/j.lfs.2013.12.011>

Rimbaud, S.; Ruiz, M.; Piquereau, J.; Mateo, P.; Fortin, D.; Veksler, V.; Garnier, A.; Ventura-Clapier, R. Resveratrol improves survival, hemodynamics and energetics in a rat model of hypertension leading to heart failure. PLoS ONE, 2011; 6(10): e26391 <https://doi.org/10.1371/journal.pone.0026391>

Rivera L, Morón R, Zarzuelo A, Galisteo, M. Long-term resveratrol administration reduces metabolic disturbances and lowers blood pressure in obese Zucker rats. Biochem. Pharmacol, 2009; 77(6): 1053-1106. <https://doi.org/10.1016/j.bcp.2008.11.027>

Saad MI, Abdelkhalak TM, Saleh, MM, Kamel MA, Youssef M, Tawfik SH, Dominguez H. Insights into the molecular mechanisms of diabetes-induced endothelial dysfunction: Focus on oxidative stress and endothelial progenitor cells. Endocrine, 2015;50(3):537-367. <https://doi.org/10.1007/s12020-015-0709>

Sarı A. Nitrik Oksitin insan sağlığındaki önemi ve üretimini arttırıcı moleküller. Physical Sciences (NWSAPS), 2020;15(2):29-39. <http://dx.doi.org/10.12739/NWSA.2020.15.2.3A0094>

Smoliga JM, Baur JA, Hausenblas HA. Resveratrol and health- A comprehensive review of human clinical trials. Mol. Nutr. Food Res, 2011;55(8):1129-1141. <https://doi.org/10.1002/mnfr.201100143>

Smulyan H, Mookherjee S, Safar ME. The two faces of hypertension: Role of aortic stiffness. J. Am. Soc. Hypertens, 2016;10(2):175-183. <http://dx.doi.org/10.1016/j.jash.2015.11.012>

Şaş S, Büyükturan Ö, Büyükturan B. Kas iskelet sistemi hastalıklarında tamamlayıcı ve alternatif tıp yöntemleri kullanım sıklığının değerlendirilmesi. Sakarya Tıp Dergisi, 2018;8(3):481-488.

Timmers S, Konings E, Bilet L, Houtkooper RH, van de Weijer T, Goossens GH, Hoeks J, van der Krieken S, Ryu D, Kersten S, Moonen-Kornips E, Hesselink MKC, Kunz I, Schrauwen-Hinderling VB, Blaak E, Auwerx J, Schrauwen P. Calorie restriction-like effects of 30 days of resveratrol supplementation on energy metabolism and metabolic profile in obese humans. Cell Metab. 2011;14(5):612-622. <http://dx.doi.org/10.1016/j.cmet.2011.10.002>

Yalçın R. Farelerde Fumonisin B1 İndüklü Karaciğer Toksisitesine Karşı Resveratrolün Koruyucu Etkisinin Araştırılması. Burdur Mehmet Akif Ersoy Üniversitesi, Sağlık Bilimleri Enstitüsü, Veteriner Farmakoloji Ve Toksikoloji Anabilim Dalı, Yayınlanmamış Yüksek Lisans Tezi, Burdur, 2019.

Yazıcı SÖ, Kalaycı İ. Yaşlı hastaların günlük yaşam aktivitelerinin değerlendirilmesi. Süleyman Demirel Üniversitesi Mühendislik Bilimleri ve Tasarım Dergisi, 2015; 3(3): 385-390.

Zhao P, Sui BD, Liu N, Lv YJ, Zheng CX, Lu YB, Huang WT, Zhou CH, Chen J, Pang DL, Fei KX, Hu CH, Jin Y. Anti-aging pharmacology in cutaneous wound healing: effects of metformin, resveratrol, and rapamycin by local application. *Aging Cell*, 2017;16(5):1083-1093.  
<http://dx.doi.org/10.1111/acer.12635>

## BİYOALAN ÇALIŞMALARININ KARDİYOVASKÜLER SİSTEME ETKİSİ

Yasemin UĞURLU\* Cansu YILMAZ\*\*

\*Niğde Ömer Halisdemir Üniversitesi, Zübeyde Hanım Sağlık Bilimleri Fakültesi,  
Hemşirelik Bölümü, Hemşirelik Esasları AD, ORCID: 0000-0002-0478-9091

\*\* Tokat Gaziosmanpaşa Üniversitesi, Sağlık Bilimleri Fakültesi, Hemşirelik Bölümü, İç  
Hastalıkları Hemşireliği AD, ORCID: 0000-0002-4305-3095

### Özet

Günümüz dünyasında bütüncül tedavi kapsamında kullanılan yöntemlerden biri olan reiki ve biyoenerji; Ulusal Tamamlayıcı ve İntegratif Sağlık Birimi tarafından yapılan sınıflandırmaya göre, zihin ve beden uygulamaları kategorisinde yer almakta, bireyin bedenine ve bedeninin etrafında oluşan enerji alanlarına etki eden biyoalan tedaviler olarak gruplandırılmaktadır (<https://nccih.nih.gov/health/integrative-health>).

İnsan bedeninde enerjilerin alınması ve iletilmesinde odak nokta olan, yaşam enerjisini tüm bedene dağıtan merkezler çakralardır. Çakralardaki bloklar, bedende buldukları yerlerdeki sistemleri etkileyerek hastalıkların ortaya çıkmasına neden olurlar (Sağkal ve ark., 2013; Yalçın ve Işık, 2013; Priyal ve Ramkumar; 2016). Biyoalan uygulamalarında, hastanın vücut enerjisi çakralar üzerinden dengelenmeye çalışılır; böylece bedenin kendi kendini iyileştirme becerisi desteklenmiş olur (Running ve ark., 2016). Literatürde enerji temelli uygulamaların insan sağlığına olumlu yönde etkisi belirlenmiş olup kardiyovasküler sistem üzerine de sınırlı sayıda olmasına rağmen önemli çalışmalar bulunmaktadır.

Anderson ve Taylor'ın sistematik incelemelerinde, enerji temelli uygulamalarının; kalp hızı, solunum hızı, kan basıncı, ağrı, yorgunluk, endişe, memnuniyet, kaygı düzeyi ve duygu durum bozukluğunda olumlu etki gösterdiği ve müdahale gruplarının daha kısa sürede hastaneden taburcu oldukları (Anderson ve Taylor, 2011), Bat'ın reiki'nin kan basıncı, vücut sıcaklığı, stres seviyeleri üzerine yaptığı çalışmada; reiki'nin bu parametreler üzerine olumlu objektif etkileri olduğu (Bat, 2021); hemşirelerce uygulanan reiki'nin kontrol ve müzikterapi gruplarıyla karşılaştırıldığı bir başka çalışmada; reiki'nin vagal aktiviteyi önemli ölçüde artırdığı; negatif duygu durumlarında azalma ve pozitif duygu durumlarında artışı sağladığı (Burg ve ark., 2010); Rodriges ve arkadaşlarının 21 kişiyle yaptığı çalışmada reiki'nin kardiyovasküler hastalıkların şiddetini azalttığı, stresin kalp sistemini olumsuz etkilerinden koruduğu saptanmıştır (Rodriguez ve ark., 2011).

Bu çalışmalardan da yola çıkarak; biyoenerjinin ve reiki'nin; uygulama kolaylığı, maliyet düşüklüğü, yan etkilerinin azlığı bakımından temel tıbbi tedaviye ek olarak uygulanması ve daha farklı örneklem gruplarıyla yayınların yapılması önerilmektedir.

### KAYNAKLAR

Anderson JG, Taylor AG. Effects of healing touch in clinical practice: A systematic review of randomized clinical trials. *Journal of Holistic Nursing*, 2011;29(3):221-228.  
<https://doi.org/10.1177/0898010110393353>.



- Bat N. Effects of Reiki on heart rate, blood pressure, body temperature, and stress levels: A pilot randomized, double-blind, and placebo-controlled trial. *Complementary Therapies in Clinical practice*, 2021;43. DOI: [10.1016/j.ctcp.2021.101328](https://doi.org/10.1016/j.ctcp.2021.101328)
- Burg M., Friedman R. S.C., Miles P., Lee F., Lampert R. Effects of Reiki on Early Autonomic Activity After Acute Coronary Syndrome. *Journal of the American College of Cardiology*, 2010;56:12. doi:10.1016/j.jacc.2010.03.082
- NCCIH. “Ulusal Tamamlayıcı ve İntegratif Sağlık Birimi”. *Complementary, Alternative, or Integrative Health: What’s In a Name?* <https://www.nccih.nih.gov/health/complementary-alternative-or-integrative-health-whats-in-a-name> . Erişim tarihi: 21.08.2023
- Priyal VV, Ramkumar N. Effect of aura-chakra, yoga and spirituality on an individual’s performance in the workplace. *Ethno Med*, 2016;10(2):166-177.
- Rodriguez D. L., Morales M.A., Las Penas C.F. Immediate Effects of Reiki on Heart Rate Variability, Cortisol Levels, and Body Temperature in Health Professionals with Burnout. *JACC*, 2010; 56:12.
- Running A, Greenwood M, Hildreth L, Schmidt J. Bioenergy and breast cancer: A report on tumor growth and metastasis. *Evidence-Based Complementary and Alternative Medicine*, 2016; 1-9. <http://dx.doi.org/10.1155/2016/2503267>
- Sağkal T, Eşer İ. Hemşirelikte yeni bir uygulama: reiki dokunma terapisi. *Maltepe Üniversitesi Hemşirelik Bilim ve Sanatı Dergisi*, 2011; 4(1):182-189.
- Yalçın H, Işık A. Çocuk eğitiminde reiki yöntemi. *International Periodical For the Languages, Literature and History of Turkish or Turkic*, 2013;8(6):769-778.

## THE ROLE OF ROAD NOISE IN AIR POLLUTION AND ITS EFFECTS ON HEALTH

### KARAYOLU GÜRÜLTÜSÜNÜN HAVA KİRLİLİĞİNDEKİ ROLÜ VE SAĞLIK ÜZERİNDEKİ ETKİLERİ

Samet SEVGİLİ<sup>1</sup>

<sup>1</sup>Çevre Yüksek Mühendisi, Fırat Üniversitesi, Çevre Mühendisliği, 0000-0003-1293-7522

#### Özet

Dünya Sağlık Örgütü (WHO), gürültüyü, Avrupa genelinde kentsel alanlarda her yıl 1,6 milyon sağlıklı yaşam yılının kaybedilmesine sebep olan ve Batı Avrupa'da sağlığı olumsuz yönde etkileyen en büyük ikinci çevresel problem olarak sınıflandırmaktadır. Bu sebeple gürültü, küresel anlamda yaşam kalitesini etkileyen önemli bir halk sağlığı sorunudur. Gelişmekte olan ülkelerde karayolu trafiği, en genel ve en belirgin gürültü kirliliği kaynağıdır. Hızlı nüfus artışı, kentleşme, planlı şehir gelişimi ve bunlara bağlı olarak artan araç sayısının meydana getirdiği artan kara yolu trafiği çevre kirliliğinin önemli bir bölümünü oluşturan hava kirliliğinde trafik gürültüsünün etkisinin gün geçtikçe artmasına sebep olmaktadır. Dolayısıyla daha fazla insan daha fazla seviyelerde gürültüye maruz kalmaktadır. Büyüyen bu etki halk sağlığı konusunda birçok problemi de beraberinde getirmektedir. Gürültüye maruziyet, rahatsızlık, istemik kalp hastalığı, miyokard enfarktüsü, uyku bozukluğu ve uyku kalitesi düşük kişilerde psikolojik sıkıntı, can sıkıntısı, sinirlilik, kaygı, diyabet, obezite, okul çocukları arasında okuduğunu zor anlama, dikkat eksikliği, stres ve zihinsel bozukluklar, işitme kaybı, yorgunluk, yaşam kalitesi kaybı gibi birçok problem ile ilişkilendirilmektedir. Bununla birlikte, gürültü, sağlığı karmaşık fizyolojik ve psikolojik yollar nedeniyle etkilediği için gürültü ve sağlık sonuçları arasındaki nedensel bağlantıların kurulması zor olmaktadır. Gürültünün azaltılması için kaynakta azaltma, engeller aracılığıyla azaltma ve bireysel korunma gibi yöntemler önerilmekte ve bu yöntemler arasında yer alan ev ve işyerlerinde yalıtım malzemelerinin kullanılması, gürültü kirliliğini azaltma özelliğine sahip bitki örtüsünün çoğaltılması, toplu taşımanın ve bisikletin kullanılması, kornaya zorunlu haller dışında basılmaması, egsoz susturucu kullanılması, eğitime önem verilmesi ve mevcut standartların geliştirilmesi gibi yöntemler trafik gürültüsünün sağlık üzerindeki etkisini minimize etmek konusunda önemli rol oynamaktadır. Son zamanlarda geri dönüştürülebilir malzemelerin uygulanması yoluyla sürdürülebilir trafik gürültüsünün azaltılması da geliştirmekte olan gürültü azaltım yöntemlerinden biridir.

**Anahtar kelimeler:** Gürültü kirliliği, çevre, gürültü maruziyeti, insan sağlığı

#### Abstract

The World Health Organization (WHO) classifies noise as the second biggest environmental problem that negatively affects health in Western Europe, causing 1.6 million healthy life years to be lost every year in urban areas across Europe. For this reason, noise is an important public health problem that affects the quality of life globally. Road traffic is the most common and significant source of noise pollution in developing countries. Rapid population growth, urbanization, planned city development and the increasing road traffic caused by the increasing number of vehicles cause the effect of traffic noise on air pollution, which constitutes a significant part of environmental pollution, to increase day by day. Therefore, more people are

exposed to higher levels of noise. This growing effect creates many problems regarding public health. Noise exposure is associated with many problems such as discomfort, ischemic heart disease, myocardial infarction, sleep disturbance and psychological distress in people with poor sleep quality, boredom, irritability, anxiety, diabetes, obesity, poor reading comprehension among school children, attention deficit, stress and mental disorders, hearing loss, fatigue and loss of quality of life. However, because noise affects health through complex physiological and psychological pathways, causal links between noise and health outcomes are difficult to establish. To reduce noise, methods such as reduction at the source, reduction through obstacles and individual protection are recommended, and methods such as using insulation materials in homes and workplaces and increasing vegetation that reduces noise pollution, using public transportation and bicycles, not honking the horn except when necessary, using exhaust silencers, giving importance to education and improving existing standards play an important role in minimizing the impact of traffic noise on health. Recently, sustainable traffic noise reduction through the application of recyclable materials is also one of the emerging noise reduction methods.

**Keywords:** Noise pollution, environment, noise exposure, human health

## THE ROLE OF NOISE MAPS IN AIR POLLUTION STUDIES GÜRÜLTÜ HARİTALARININ HAVA KİRLİLİĞİ ÇALIŞMALARINDAKİ ROLÜ

Samet SEVGİLİ<sup>1</sup>

<sup>1</sup>Çevre Yüksek Mühendisi, Fırat Üniversitesi, Çevre Mühendisliği, 0000-0003-1293-7522

### Özet

Gürültü kirliliği, kentsel doğal kirlenmenin başlıca türlerinden biridir. Trafik gürültüsü tahmin modelleri, otoyolların ve yolların tasarımına ve bazen trafik gürültüsü koşullarında mevcut veya planlanan değişikliklerin değerlendirilmesine önemli ölçüde katkıda bulunmaktadır. Avrupa Birliği'nin tüm üye devletleri, nüfusu 100.000'den fazla olan tüm aglomerasyonlar için her beş yılda bir stratejik gürültü haritaları yapmakla yükümlüdür. Gürültü haritaları, gürültü hafifletme eylemlerinin planlanması ve vatandaşlarla iletişim için faydalı araçlardır. Haritalar gürültünün çevreye olan etkilerini göstermesi ve gürültü kontrolü hakkında bilgi vermesi açısından oldukça önemlidir. Stratejik gürültü haritaları, belirli bir alanda farklı gürültü kaynakları nedeniyle gürültüye maruz kalmanın küresel değerlendirmesi ve maruziyetle ilgili bilgilerin değerlendirilmesi için araçlardır. Gürültü haritalaması, belirli bir bölge ve çevresel koşulda belirli bir süre boyunca var olan ses seviyesi dağılımının grafik gösterimidir yani gürültü seviyelerinin bir kontur haritası biçiminde görsel bir tasviridir. Konturlar, gürültünün yoğunluğunun yanı sıra düşük veya yüksek gürültü frekanslarının oluşumunu belirtmek için genellikle renkli haritalardır. Harita genellikle gürültü haritalamasının gerekli olduğu alan veya iş yerinin planı üzerine yerleştirilir. Gürültü haritalama genel olarak 2D ve 3D olmak üzere iki kategoriye ayrılır. 2D haritalama, mevcut ortamdaki Hava kirliliği, Toprak kirliliği ve Gürültü gibi çevresel etki çalışmaları için kapsamlı ve başarılı bir şekilde kullanılmaktadır. Gürültü haritalamanın en büyük avantajlarından biri, karar vericilerin etkiyi en aza indirmek amacıyla uygun gürültü azaltma önlemleri alabilmesi için önerilen yeni yolun yakındaki yapılar üzerindeki olumsuz etkisini doğru bir şekilde değerlendirmektir. Bu, bir karar verilmeden önce çeşitli seçeneklerin maliyet-fayda çalışmasının deneyimlenebildiği gürültü eylem planlamasında çok önemlidir. Gürültü çalışmaları yapılırken gürültü haritalarındaki gürültü maruziyetini tahmin etmek için statik bir yaklaşım benimsemek, yalnızca katılımcıların konutlarının en fazla maruz kalan cephesi dışındaki gürültüyü temsil etmekte ve maruziyetin yanlış sınıflandırılmasına sebep olmaktadır. Bu sebeple çeşitli mikro ortamlarda gürültüye kişisel maruziyeti daha doğru bir şekilde tahmin etmek için birey-çevre etkileşim sürecini dikkate almak önemlidir.

**Anahtar kelimeler:** Trafik gürültüsü, stratejik gürültü haritaları, gürültü maruziyeti

### Abstract

Noise pollution is one of the main types of urban natural pollution. Traffic noise prediction models contribute significantly to the design of highways and roads and sometimes to the assessment of existing or planned changes in traffic noise conditions. All member states of the European Union are obliged to produce strategic noise maps every five years for all agglomerations with a population of more than 100,000. Noise maps are useful tools for planning noise mitigation actions and communicating with citizens. Maps are very important

in terms of showing the effects of noise on the environment and providing information about noise control. Strategic noise maps are tools for global assessment of noise exposure due to different noise sources in a given area and for evaluating exposure-related information. Noise mapping is a graphical representation of the sound level distribution that exists in a given region and environmental condition over a given period of time, i.e. it is a visual depiction of noise levels in the form of a contour map. Contours are usually colored maps to indicate the intensity of noise as well as the occurrence of low or high noise frequencies. The map is usually placed on a plan of the area or workplace where noise mapping is required. Noise mapping is generally divided into two categories: 2D and 3D. 2D mapping has been used extensively and successfully for environmental impact studies such as Air pollution, Soil pollution and Noise in the existing environment. One of the biggest advantages of noise mapping is to accurately assess the negative impact of a proposed new road on nearby structures so that decision makers can take appropriate noise reduction measures to minimize the impact. This is very important in noise action planning, where the cost-benefit study of various options can be experienced before a decision is made. Adopting a static approach to estimating noise exposure in noise maps when conducting noise studies only represents noise outside the most exposed side of participants' homes, leading to misclassification of exposure. Therefore, it is important to consider the individual-environment interaction process to more accurately predict personal exposure to noise in various microenvironments.

**Keywords:** Traffic noise, strategic noise maps, noise exposure

**LAPAROSCOPIC MANAGEMENT OF COLON DAMAGE DURING TOTAL  
LAPAROSCOPIC HYSTERECTOMY**  
**TOTAL LAPAROSKOPIK HİSTEREKTOMİ SIRASINDAKİ KOLON HASARININ  
LAPAROSKOPIK OLARAK YÖNETİMİ**

**Sercan KANTARCI<sup>1</sup>,**

**Aydın Kadın Doğum ve Çocuk Hastalıkları Hastanesi, 0000-0001-5608-060X**

### **Giriş**

Laparoskopik cerrahilerin birçok avantajı olması rağmen komplikasyonsuz ameliyatlara değildir. Nadir görülmesine karşın barsak hasarı komorbiditesinin yüksekliğinden dolayı ciddi komplikasyonlar arasına yer almaktadır. Literatürde farklı oranlar olmakla birlikte laparoskopide barsak hasarı insidansı 0.07–0.7% olarak görülmüştür.<sup>1</sup> Geçirilmiş myomektomi, derin endometriozis, pelvik abse risk faktörlerindedir.<sup>2</sup>

### **AMAÇ**

Komplikasyonların uygun endikasyonlar dahilinde laparoskopik olarak yönetilebileceğini laparotominin sınırlı bir vaka gurubu için gerekebileceğini göstermek amaçlanmıştır.

### **OLGU**

Olgumuz 62 yaşında bilinen diyabeti olan hastamız postmenapozal kanama ve kasık ağrısı nedeniyle tarafımıza başvurdu. Vakanın sonlarında uterin manüplator uterusu perforasyon ve manüplasyon sırasında kolonun serozasını yaklaşık 1 cm açtığı görülmüştür. Lasere olan alan defalarca yıkanıp hasarın sadece serozada olduğu teyit edilmiştir. Yaranın temiz olduğuna karar verilmesi üzerine 2\*0 eriyebilir sütür ile 3 adet tek sütür atılmıştır. Erken Rejim 1 ile orali açılan hastada ek komplikasyon izlenmemiştir ve post operatif 4. Günde taburcu edilmiştir.

### **TARTIŞMA**

Laparoskopik cerrahi sırasındaki kolon yaralanmasında eksploratif laparotomi gerekip gerekmediği, primer onarımın yeterli olup olmadığı tartışma konusudur. Bağırsak submukozasını açığa çıkarmayan seromüsküler defektler onarım gerektirmez. Fakat sentetik 3-0 emilebilir sütürler kullanarak bu tür kusurlara yaklaşmak ihtiyatlı ve akıllıca olacaktır. Bağırsak submukozasının veya mukozasının görülebildiği transmural defektler onarım gerektirir. Geleneksel olarak, kolorektal cerrahlar iki katmanlı bir kapatma yaklaşımını tercih ederler. İlk kat bağırsağın uzunluğuna dik uzanan tam kalınlıkta sürekli bir dikiş ve ikincisi, daha fazla koruma olarak birinci tabakayı örtmek için kesintili bir seromüsküler tabakayı içerir. Bağırsak bütünlüğünün bu noktada kontrol edilmesi gerekir ve bu, onarılan bağırsağın proksimal kısmına basıldığında veya sağılırken distal kısım kapatılırken hava kabarcıklarının kaçıp kaçmadığı kontrol edilerek yapılabilir.

Laparoskopik olarak primer onarımın titizlikle yapılması zorunludur. Belirgin fekal kontaminasyon olmaması önerimli parametrelerden biridir. Fakat ciddi fekal kontaminasyon, şok, 1.000 ml'den fazla ciddi kan kaybı olduğunda, elektrocerrahi ile yaralanmasında uç kolostomi yine de gerekli olabilir.<sup>3</sup> Laparoskopide kalın bağırsak yaralanmasının önlenmesi için dikkatli barsak manipülasyonu, keskin doku diseksiyonu



kullanımı, yapışık olmayan bölgelerden yapışık bölgelere doku diseksiyonu, barsak koruyucu doku diseksiyonu, titiz bir elektrocerrahi kullanımı vb. tekniklere dikkat edilmelidir.

Anahtar Kelimeler: Laparoskopji, Komplikasyon, Kolon

#### Referanslar

1. El-Banna M, Abdel-Atty M, El-Meteini M, Aly S. Management of laparoscopic-related bowel injuries. *Surg Endosc.* 2000;14(9):779-782. doi:10.1007/s004640000015
2. Hegde C V. Management of large bowel injury during laparoscopic surgery. *J Obstet Gynecol India.* 2012;62(5):501-503. doi:10.1007/s13224-012-0310-1
3. Gonzalez RP, Merlotti GJ, Holevar MR. Colostomy in penetrating colon injury: is it necessary? *J Trauma.* 1996;41(2):271-275. doi:10.1097/00005373-199608000-00012

#### Resim 1: Kolon Hasarı

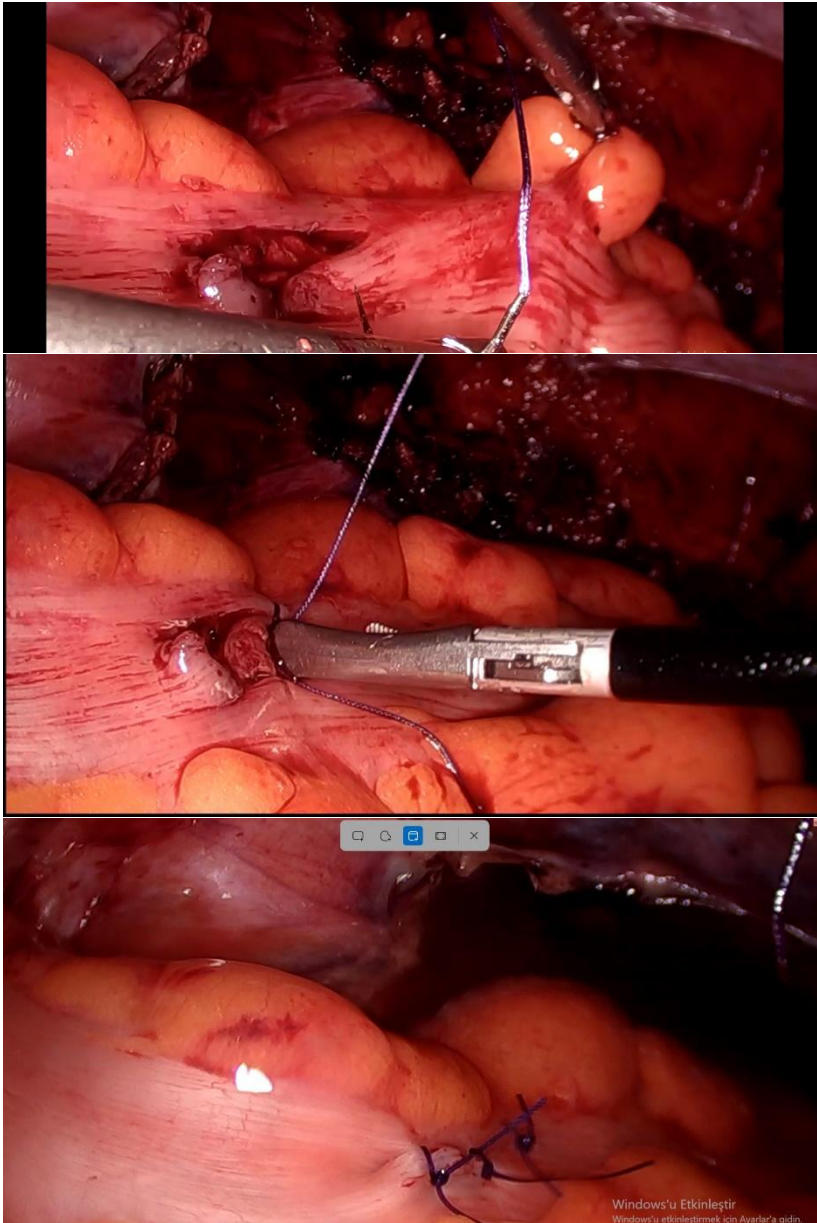

## INTRODUCTION

Although laparoscopic surgeries have many advantages, they are not without complications. Although it is rare, intestinal damage is among the serious complications due to its high comorbidity. Although there are different rates in the literature, the incidence of bowel damage in laparoscopy has been seen as 0.07–0.7%<sup>1</sup>. Previous myomectomy, deep endometriosis, and pelvic abscess are risk factors.<sup>2</sup>

## AIM

It is aimed to show that complications can be managed laparoscopically within appropriate indications and that laparotomy may be required for a limited group of cases.

## CASE

Our case, a 62-year-old patient with known diabetes, applied to us due to postmenopausal bleeding and groin pain. At the end of the case, the uterine manipulator perforated the uterus and it was observed that the serosa of the colon was damaged by approximately 1 cm during the manipulation. After it was decided that the wound was clean, 3 single sutures were placed with 2\*0 dissolvable sutures. No additional complications were observed in the patient who was opened orally with Early Regimen 1 and was discharged on the 4th post-operative day.

## DISCUSSION

It is a matter of debate whether explorative laparotomy is required in colon injury during laparoscopic surgery and whether primary repair is sufficient. Seromuscular defects that do not expose the intestinal submucosa do not require repair. Transmural defects in which the intestinal submucosa or mucosa are visible require repair. Traditionally, colorectal surgeons prefer a two-layer closure approach. The first layer consists of a full-thickness continuous suture running perpendicular to the length of the intestine, and the second consists of a discontinuous seromuscular layer to cover the first layer as further protection. The integrity of the bowel needs to be checked at this point and this can be done by pressing or milking the proximal part of the repaired bowel while checking to see if air bubbles escape when closing the distal part.

It is mandatory to perform laparoscopic primary repair meticulously. However, in cases of severe fecal contamination, shock, severe blood loss of more than 1.000 ml, electrosurgical injury, an end colostomy may still be necessary.<sup>3</sup> To prevent injury to the large intestine during laparoscopy, careful bowel manipulation, use of sharp tissue dissection, tissue dissection from non-adherent areas to adherent areas, intestinal protective tissue dissection, meticulous use of electrosurgery, etc. Techniques should be taken into consideration.

**Key Words:** Laparoscopy, Complication, Colon

## References

1. El-Banna M, Abdel-Atty M, El-Meteini M, Aly S. Management of laparoscopic-related bowel injuries. *Surg Endosc.* 2000;14(9):779-782. doi:10.1007/s004640000015
2. Hegde C V. Management of large bowel injury during laparoscopic surgery. *J Obstet Gynecol India.* 2012;62(5):501-503. doi:10.1007/s13224-012-0310-1
3. Gonzalez RP, Merlotti GJ, Holevar MR. Colostomy in penetrating colon injury: is it necessary? *J Trauma.* 1996;41(2):271-275. doi:10.1097/00005373-199608000-00012

Figure 1: Colon Injury

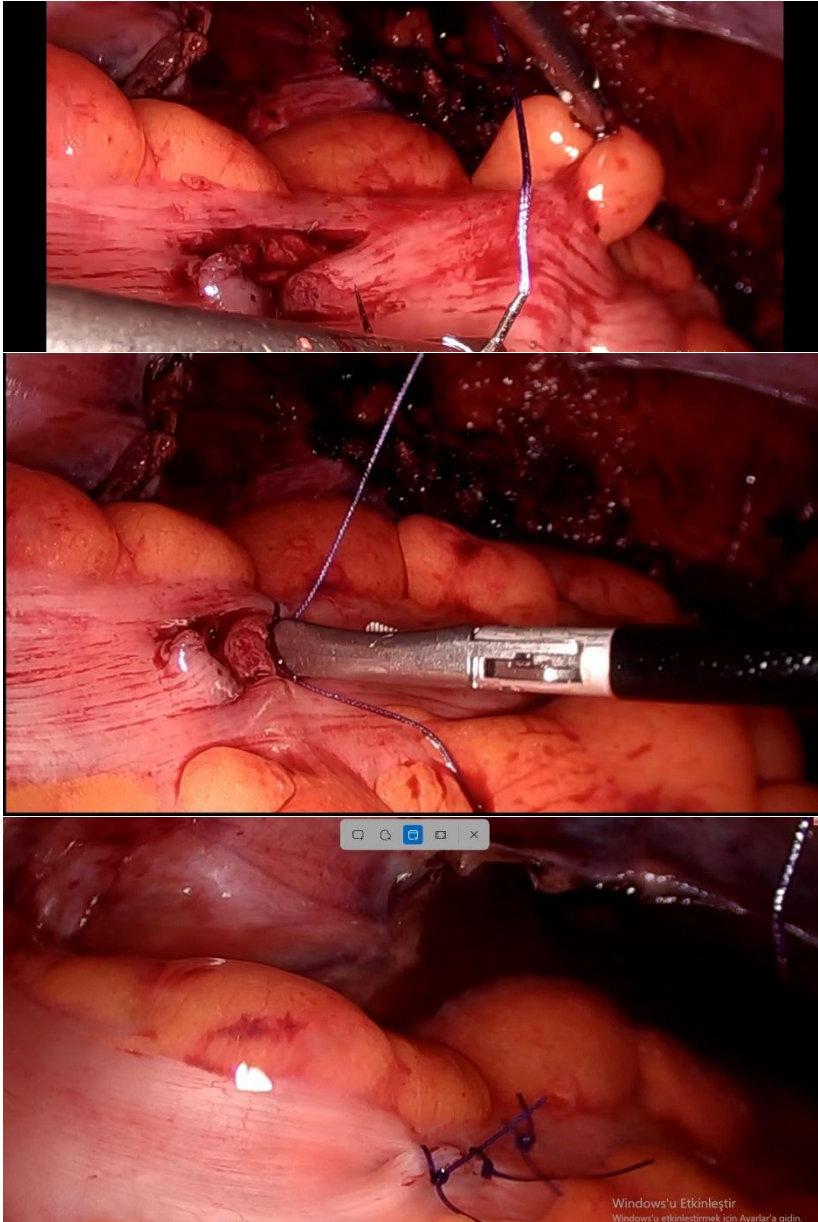

INVESTIGATION OF PHYSICAL EDUCATION AND SPORTS TEACHERS'  
UNDERSTANDING OF TEACHING AND LEARNING  
BEDEN EĞİTİMİ VE SPOR ÖĞRETMENLERİNİN ÖĞRETME VE ÖĞRENME  
ANLAYIŞLARININ İNCELENMESİ

Veysel TEMEL<sup>1</sup>, Sıdıka ŞAHİN<sup>2</sup>, Esin KÜÇÜK<sup>3</sup>

<sup>1</sup>Doç. Dr., KMÜ, Beden Eğitimi ve Spor Öğretmenliği, 0000-0002-4575-2885

<sup>2,3</sup>Yüksek Lisans Öğrenci, KMÜ, Beden Eğitimi ve Spor,

### Özet

Mevcut çalışma beden eğitimi ve spor öğretmenlerinin öğretim ve öğrenme anlayışlarının incelenmesini amaçlayan betimsel bir çalışmadır. Araştırmanın örneklemini 82 kadın ve 192 erkek olmak üzere toplam 274 beden eğitimi ve spor öğretmeni (Yaş Ort. 38.83 ±10.07) oluşturmaktadır. Araştırmada kullanılan veri toplama araçları olarak Chan ve ark. (2004) tarafından geliştirilmiş ve Türkçeye uyarlaması ise Aypay (2011) tarafından gerçekleştirilmiş olan “Öğretim ve Öğrenme Anlayışları Ölçeği” kullanılmıştır. Ölçümler için, Skewness (Çarpıklık) Ve Kurtosis (Basıklık) normallik testine başvurulmuştur. Test sonucunda normal dağılıma uygun olduğundan dolayı ikili karşılaştırmalar için t-testi ve çoklu karşılaştırmalar için ise One-Way Anova testleri yapılmıştır. Araştırma sonucuna göre, katılımcıların öğretim ve öğrenme anlayış ölçeği alt boyutlarından yapılandırmacı anlayış puan ortalamaları 19,87, geleneksel anlayış puan ortalamaları 53,58 ile beden eğitimi ve spor öğretmenlerinin geleneksel anlayış düzeylerinin yapılandırmacı anlayış düzeylerine göre oldukça yüksek seviyede olduğu sonucuna varılabilir. Kişisel özelliklere göre katılımcıların öğretim ve öğrenme anlayış düzeylerinin bazı değişkenlere göre istatistiksel olarak anlamlı bir farkın olduğu, fakat bazı değişkenlere göre ise istatistiksel olarak anlamlı bir farklılık oluşturmadığı bulgulanmıştır.

**Anahtar Kelimeler:** Öğrenme ve Öğretim Anlayışı, Beden Eğitimi ve Spor Öğretmeni

### Abstract

The current study is a descriptive study aiming to examine the teaching and learning conceptions of physical education and sport teachers. A total of 274 physical education and sport teachers (mean age 38.83 ± 10.07 years), 82 female and 192 male, constituted the sample of the study. The "Teaching and Learning Conceptions Scale" developed by Chan et al. (2004) and adapted into Turkish by Aypay (2011) was used as the data collection tools used in the study. Skewness and Kurtosis normality tests were applied for the measurements. Since the test results were in accordance with the normal distribution, t-test for pairwise comparisons and One-Way Anova tests for multiple comparisons were performed. According to the results of the research, it can be concluded that the mean score of constructivist understanding of the participants from the sub-dimensions of the teaching and learning understanding scale is 19.87 and the mean score of traditional understanding is 53.58, and it can be concluded that the traditional understanding levels of physical education and sports teachers are quite high compared to the constructivist understanding levels. According to the personal characteristics, it was found that there was a statistically significant difference in the teaching and learning conception levels of the participants according to some variables, but there was no statistically significant difference according to some variables.



**Keywords:** Learning and Teaching Concepts, Physical Education and Sports Teacher

## 1. GİRİŞ

Dünyada meydana gelen gelişmelere paralel olarak değişim yaşamın kaçınılmayacak bir gerçeği olarak her daim karşımıza çıkmaktadır. İçerisinde bulunduğumuz dönem değişimin bir hayli çok ve oldukça süratle meydana geldiği dönemler arasında yer almaktadır (Erdoğan, 2021:1). Meydana gelen değişimler toplumu gelişmeye yönlendirmekte ve onların daima dinamik olmalarına katkıda bulunmaktadır. Toplumda meydana gelen değişim alanları arasında eğitim sistemi de yer almaktadır (Özden, 200:16). Eğitim sisteminde meydana gelen değişimlerin beraberinde öğretme-öğrenme anlayışlarında da değişiklikler meydana getirmesi olağan bir durumdur. Neticede başarılı öğrenciler yetiştirme görevini üstlenen öğretmenlerin öğretme-öğrenme anlayışlarının incelenerek, bunların çağın gereksinimlerine göre düzenlenmesinin yapılması oldukça büyük bir öneme sahiptir. (Baş, 2014:19).

Kavram olarak öğretme-öğrenme anlayışları, öğretmenlerin öğretme ve öğrenme ile ilgili inançlarını ifade etmektedir. Bu inançların kapsamını öğretme-öğrenme kavramlarının anlamları ile öğretmen ve öğrencilerin görevleri oluşturmaktadır (Chan and Elliot, 2004). Farklı dönemlerde eğitim sisteminde meydana gelen gelişmeler öğretme-öğrenme anlayışlarında da farklılıkları meydana getirmiştir. Bu manada eğitim sisteminde birbirinin tersi olan iki öğretme-öğrenme anlayışı mevcuttur. Bunlar Geleneksel anlayış ve Yapılandırmacı anlayıştır (Can ve Çelik, 2017:328).

Öğretmenin merkezde olduğu geleneksel anlayışta, öğretmen kitaplarda yer alan nesnel olarak kabul edilen bilgiyi öğrenciye ileten öğrenci ise bu bilgiyi alan taraftır. Geleneksel anlayışın temelinde pozitivizm yer almaktadır. Pozitivizm bilginin kişiden bağımsız ve nesnel olduğunu savunmaktadır. Bu sebeple bilginin meydana gelmesinde öğrenci pasif konumdadır. Öğretmenin temel vazifesi pasif konumdaki öğrenciye bu bilgiyi iletmektir (Özden, 2005:54). Geleneksel yaklaşımda merkezde öğretmen yer almaktadır. Bu yaklaşımda öğrencilerin hepsinin konuyla ilgili aynı derecede alt yapıya sahip olduğu ve aynı hızda öğrendikleri varsayıldığından öğrenciler ikinci planda tutulmaktadır. Sınıflarda genel manada doğrudan ve tek taraflı öğretim uygulanmaktadır. Öğrenciden öğrenilmesi beklenen belirli bilgiler vardır. Bu bilgileri öğrencilerin sorgulamadan, araştırma gereksinimi duymadan ve tartışmadan kabullenmesi beklenmektedir (Khalid ve Azeem, 2012:172).

Bir başka yönden geleneksel anlayışta öğretmenler sınıfta öğrencilere yönelttikleri soruların cevabı olarak, onlardan yalnızca tek doğru kabul edilen cevabı duymak isterler. Bu anlayışta ezber öğrenme anlayışı hakimdir. Yaratıcı düşünmeye müsaade edilmez. Zira öğretmen sınıfta tek otorite ve bilginin temel kaynağıdır. Bunun dışında geleneksel anlayışta öğretmenler öğrencilerin zekâ düzeylerine ve öğrenme stillerine aldırış etmezlerken, öğretmenin merkezde olduğu bir anlayışı öğrencilere kabul ettirmeye çabalamaktadırlar (Baş, 2014:20).

Öğretme-öğrenme anlayışlarından bir diğeri ise yapılandırmacı anlayıştır. Yapılandırmacı anlayış öğrencilerin mevcut bilgileri ile yeni öğrendikleri bilgileri bir araya getirerek yeni bilgiler edinmesini ifade etmektedir Yapılandırmacı anlayışın temelinde öğrenilen bilgilerin kalıcı olmasını sağlamak ayrıca yaratıcılık, problem çözme ve eleştirel düşünme becerilerinin edinilmesine yardımcı olmak yer almaktadır. Yapılandırmacı anlayışın merkezinde öğrenci yer almaktadır. Öğretmenin vazifesi öğrencilerin derslerde etkin olmalarını sağlamak ve şahsen uygulamalar yaparak öğrenebilecekleri uygun ortamı hazırlamaktır. (Richardson, 2003:1624 Şaşan, 2002:49). Öğrenciler demokrasiye uygun olarak günlük hayatta karşılaşılan sorunlara çözüm üretmek hayat boyu faydalanabilecekleri bilgileri meydana getirirler. Burada mühim olan öğrencilerin irdeleyerek ve sorgulayarak bilgiyi benimsemeleridir. Öğrencilerin ne öğrenebileceklerinden ziyade niçin ve ne şekilde öğrenebilecekleri üzerinde durulmaktadır (Erdem ve Demirel, 20002:83-84).

Milli Eğitim Bakanlığı 2005 yılında tüm eğitim kademelerinde ve öğretim programlarında yenilikler gerçekleştirmiş ve öğretim programlarında geleneksel anlayışın geride bırakılarak yapılandırmacı anlayışın uygulanmasına karar vermiştir. Günümüzde öğretmenin merkezde ve aktif öğrencinin ise ikinci planda pasif kaldığı geleneksel öğretme-öğrenme anlayışı yerini, öğrencinin bilgiyi özümseyerek ve yorumlayarak yapılandığı ve derslerde aktif katılım sağladığı yapılandırmacı öğretme-öğrenme anlayışına bırakmıştır (Işıkgöz, 2020:73).

Öğretim programlarında her ne kadar yapılandırmacı anlayış benimsenmiş olsa da, öğretmenlerin mevcut geleneksel anlayışları ile yapılandırmacı anlayış bazı durumlarda ters düşebilir ve öğrenciye kazandırılması gereken hedefler olması gerektiği gibi öğrencilere kazandırılmayabilir. Bu sebeple öğretmenlerin öğretme-öğrenme anlayışlarının incelenmesinin büyük bir öneme sahip olduğu düşünülmektedir.

İlgili literatür incelendiğinde, öğretmen adaylarının öğretme-öğrenme anlayışlarının ele alındığı (Bağcı, 2019; Yener ve Yılmaz, 2017; Chan 2003; Can ve Çelik, 2018; Aydın, Tunca ve Şahin, 2015; 2018; Dedebalı ve Süral, 2021; Işıkgöz, 2020) araştırmalarla birlikte görevde olan öğretmenlerin öğretme-öğrenme anlayışlarını inceleyen (Baş, 2014; Ocak, Ocak ve Kalender, 2017; Akyıldız, 2018) araştırmalarında olduğu görülmüştür. Ancak beden eğitimi ve spor öğretmenlerinin öğretme-öğrenme anlayışlarını ele alan her hangi bir çalışmaya rastlanmamıştır. Beden eğitimi ve spor öğretmenlerinin öğretme-öğrenme anlayışları, eğitim sisteminde meydana getirilen değişimlere uygun özellikte olabileceği gibi, tam tersi bir durumda da olabilir. Eğitim sisteminde meydana getirilen veya yapılması planlanan değişikliklerin öğretmenlerin öğretme-öğrenme anlayışlarının göz önünde bulundurulması, yapılan değişikliklerin işlevselliğini olumlu yönde etkileyerek arttıracığı düşünülmektedir.

Beden eğitimi ve spor dersi kazanımlarının başarılı bir şekilde öğrenciye aktarılabilmesi etkili bir öğretim ile mümkün olmaktadır. Beden eğitimi ve spor öğretmeni yalnızca üst düzey psikomotor beceriye sahip veya konusuna oldukça hakim bir birey değil bununla birlikte bütün bunları öğrenebilmeleri için öğrencilere en iyi şekilde iletebilen kişidir. Beden eğitimi ve spor dersi öğrencinin en temel gereksinimlerinden birisi olan hareket gereksinimini karşılaması, sağlıklı bir şekilde gelişmesi ve sosyal açıdan gelişim göstermesini büyük oranda desteklerken bununla birlikte öğrencinin özgüvenli, topluma ayak uydurabilen, başarılı ve huzurlu bir birey olarak topluma kazandırılması açısından da oldukça önemli bir yere sahiptir (Yıldız ve Kangalgil, 2014:64). Bütün bunların öğrenciye en iyi şekilde kazandırılmasında beden eğitimi ve spor öğretmenin dersinde kullanmış olduğu öğretim anlayışlarının büyük bir etkiye sahip olduğu düşünülmektedir. Buradan yola çıkarak beden eğitimi ve spor dersinin önemi göz önünde bulundurulduğunda, beden eğitimi ve spor öğretmenlerinin öğretme-öğrenme anlayışlarının incelenmesi amacıyla bu çalışma gerçekleştirilmiştir.

### **Çalışmanın Amacı**

Bu çalışmanın amacı, beden eğitimi ve spor öğretmenlerin bazı değişkenler açısından öğretme ve öğrenme anlayışları düzeyleri belirlenerek, öğrenme ve öğretme anlayışları ölçeği ile bazı değişkenler açısından incelenmesinin ortaya konulduğu betimsel bir çalışmadır.

### **Hipotezler**

H<sub>1</sub> Beden Eğitimi ve Spor öğretmenlerinin bazı değişkenlere göre öğretme ve öğrenme anlayış ölçeği alt boyut puan ortalamalarına göre anlamlı bir fark var mıdır?

H<sub>2</sub> Beden Eğitimi ve Spor öğretmenlerinin Öğretme ve öğrenme ölçeği alt boyutlarından yapılandırmacı anlayış ile geleneksel anlayış açısından bir fark var mıdır?



## 2. YÖNTEM

Araştırmanın yönteminin ele alındığı bu bölümde; araştırmada hangi yöntemin kullanıldığı, örneklem ve evrenin, verilerin ve veri toplama aracının özellikleri, ölçeğin uygulanması ve elde edilen bulgularda kullanılan istatistiksel çözümlene analizleri üzerinde durulmuştur.

### 2.1. Araştırma Modeli

Araştırma, basit tesadüfi örnekleme yöntemi ile belirlenmiştir. Basit tesadüfi örnekleme (Simple Random Sampling) yöntemi, her örnekleme birimine eşit seçilme imkanı sağlamaktadır (Büyüköztürk vd., 2013). Araştırma, betimsel bir çalışmayı içermektedir.

### 2.2. Araştırma Grubu

Araştırmanın evrenini Türkiye'nin çeşitli bölgelerinde Milli Eğitim Bakanlığına bağlı okullarda görev alan beden eğitimi ve spor öğretmenleri oluşturmaktadır. Araştırmanın örneklemini 82 kadın ve 192 erkek olmak üzere toplam 274 beden eğitimi ve spor öğretmeni (Yaş Ort. 38.83 ±10.07) oluşturmaktadır.

### 2.3. Verilerin Toplanması

Araştırmayla ilgili literatür taraması yapılarak yerli ve yabancı kaynaklara ulaşılmış, tezle ilgili kuramsal çerçeve oluşturulmuştur. Araştırmanın verileri yüz yüze olarak gönüllülük esasına göre toplanmıştır.

Araştırmada veri toplama araçları olarak öğretmenlerin öğretme ve öğrenme anlayış düzeylerini ortaya koymak için Chan ve ark. (2004) tarafından geliştirilmiş ve Türkçeye uyarlaması ise Aypay (2011) tarafından gerçekleştirilmiş olan "Öğretme ve Öğrenme Anlayışları Ölçeği" kullanılmıştır.

### 2.4. KULLANILAN ÖLÇEKLER

#### 2.4.1. Kişisel Bilgi Formu

Beden Eğitimi ve Spor öğretmenlerinin kişisel özellikleri hakkında bilgi toplamak ve araştırmanın bağımsız değişkenlerini oluşturmak amacıyla araştırmacı tarafından 7 maddeden oluşan kişisel bilgi formu hazırlanmıştır. Formda; öğretmenlerin "Cinsiyet, Yaş, Medeni Durum, Spor Yapma Durumu, Gelir Durumu ve Psikologla Çalışmanın Faydalı Olduğunu Düşünüyor Musunuz?" belirlemeye yönelik değişkenler bulunmaktadır.

#### 2.4.2. Öğretme ve Öğrenme Anlayış Ölçeği

Öğretme ve Öğrenme Ölçeği Chan K. W. & Elliott, R. G. (2004) tarafından geliştirilmiş, Türkçeye uyarlama çalışması Aypay, A. (2011) tarafından yapılmıştır. Açıklayıcı faktör analizi sonucunda toplam açıklanan varyansın %68 olduğu saptanmıştır.

Veriler Doğrulayıcı Faktör Analizine tabi tutulması sonucunda elde edilen modelin uyum indeksleri incelenmiş ve Ki-kare değerinin ( $\chi^2 = 1020,3$  N=341, sd=404, p=0.00) manidar olduğu görülmüştür. Uyum indekslerinde ise ortalama hata karekökü (RMSEA) 0.067 olarak bulunmuştur. RMSEA değeri 0 ile 0.05 arasında iyi bir uyumun varlığını, 0.05 ile 0.08 arasında olması ise kabul edilebilir bir uyumun varlığını belirtir. Çalışmada RMSEA değeri 0.067 olup, bu değer kabul edilebilir bir uyumun olduğunu gösterdiği kabul edilmiştir. Normlaştırılmış Uyum İndeksi (NFI) 0.72, Karşılaştırmalı Uyum İndeksi (CFI) 0.80 bulunmuştur. Bu uyum indeksi değerleri beklenenin altında olmakla birlikte, modelin uyumu hakkında en fazla bilgi veren uyum indeksinin RMSEA olduğu ifade edildiğinden (Thompson, 2000; aktaran Alpay, 2011), bu uyum indeksi değerleri modelin kısmen uyumlu olduğunu ortaya koymaktadır. Faktör analizi sonucuna göre ölçekteki 30 madde iki faktöre yüklenmektedir. Bu faktörler, "Yapılandırmacı Yaklaşım" ve "Geleneksel Yaklaşım" olarak adlandırılmıştır. Ölçeğin

güvenirliliği Cronbach Alpha katsayısı ve iki-yarı yöntemleriyle ölçülmüştür. Ölçek geneli için hesaplanan güvenirlik 0.71, alt boyutlar için .88 ve .83 bulunmuştur. İki-yarı arasındaki korelasyon ise 0.77 bulunmuştur.

## 2.5. Veri Toplama Süreci

Araştırmanın uygulama boyutuna başlanmadan önce kurum ve kişilerin onayına başvurularak gerekli süreçler izlenmiştir. Sonrasında üç bölümden oluşan envanterler örneklem grubunda belirtilen katılımcılara gönüllük esasına dayalı olarak yüz yüze olarak gerçekleştirilmiştir. Araştırmanın amacı ve içeriği açıklanarak soruların dikkatli okunup doldurulması konusunda gerekli bilgiler verilmiştir.

## 2.6. Verilerin Analizi

Verilerin analizi aşamasında, araştırmanın amaçlarına uygun olarak aşağıdaki işlemler gerçekleştirilmiştir.

- Verilerin özelliklerini belirlerken tanımlayıcı istatistik, frekans ve yüzde dağılımları yapılmıştır.
- Ölçümlerin, normal dağılıma uygun olup olmadığını belirlemek için tek örneklem Skewness (Çarpıklık), Kurtosis (Basıklık) normallik testi uygulanmıştır.
- Veriler Normal dağılıma sahip olmadığı için ikili karşılaştırmalarda t testi, çoklu karşılaştırmalarda ise One Way Anova testleri uygulanmıştır. Gruplar arasındaki farkı belirleyebilmek için Tukey testi kullanılmıştır.
- Son olarak aralarındaki ilişkiyi ortaya koymak için Pearson Korelasyon Analiz testine bakılmıştır. Araştırma verilerinin analizleri SPSS for Windows 21.00 istatistik paket programı kullanılarak değerlendirilmiştir.

## 3. BULGULAR

Bu bölümde, çalışmada incelenen değişkenler ve hipotezlerle ilgili olarak toplanan verilerin, analiz sonuçlarında elde edilen bulgulara yer verilmektedir.

### 3.1. Araştırma Grubunun Kişisel Özelliklerine İlişkin Bulgular

Araştırmanın bu bölümünde araştırmanın örneklem grubunu oluşturan katılımcılara ait kişisel özellikleri hakkında bilgi verilmiştir.

**Tablo 1.** Katılımcıların Bağımsız Değişkenlerine Göre Dağılımları

		N	%
<b>Cinsiyet</b>	Kadın	82	29,9
	Erkek	192	70,1
<b>Medeni Durum</b>	Bekar	87	31,8
	Evli	187	68,2
<b>Spor Yapma Durumu</b>	Evet	208	75,9
	Hayır	66	24,1
	21 Yaş - 30 Yaş	76	27,7
	31 Yaş - 40 Yaş	81	29,6

Yaş	41 Yaş - 50 Yaş	71	25,9
	51 ve +	46	16,8
Gelir Durumu	13.000 TL - 16.000 TL	210	76,6
	17.000 TL - 20.000 TL	29	10,6
	21.000 TL ++	35	12,8
Spor Psikoloğuyla Çalışmanın Faydalı Olduğunu Düşünüyor Musunuz?	Evet	200	73,0
	Hayır	74	27,0
Çalıştığı Kurum	Devlet Okulu	134	48,9
	Özel Okul	32	11,7
	Kurs Merkezi	30	10,9
	Diğer	78	28,5

**Tablo 2.** Öğretme ve Öğrenme Anlayışları Ölçeği Alt Boyutlarına Ait Tanımlayıcı İstatistikler

	N		Ss	Skewness	Kurtosis	Min.	Max.
Yapılandırmacı Anlayış	274	19,87	5,520	,516	,126	12,00	42,00
Geleneksel Anlayış	274	53,58	10,70	,905	1,137	18,00	72,00

Tablo 2'e bakıldığında öğretme ve öğrenme anlayışları ölçeğine ilişkin Skewness (Çarpıklık) ve Kurtosis (Basıklık) test sonuçlarına göre duygusal zekâ boyutu + 1,5 ile -1,5 arasında olduğu için normal dağılıma uygun olduğu anlaşılmaktadır. Öğretme ve öğrenme anlayışları puanlarının toplam ve alt boyutlarında aldıkları puanlar gösterilmiştir. Bu inceleme sonucunda araştırma kapsamına alınan katılımcıların öğretme ve öğrenme anlayışları ölçeği alt boyutları açısından yapılandırmacı anlayış alt boyutunda Ort.=19,87 ile orta düzeyin altında ve geleneksel anlayış alt boyutunda Ort.=53,58 ile orta düzeyin üzerinde olduğu anlaşılmaktadır.

**Tablo 3.** Katılımcıların Öğretme Ve Öğrenme Anlayışları Ölçeği Alt Boyut Puanlarının Medeni Durum Değişkenine Göre Farklılaşp Farklılaşmadığını Belirlemek Üzere Yapılan t-Test Sonuçları

	Gruplar	N	Ort.	Ss	Shg	T Test		
						T	Sd	P
	Bekar	87	19,3333	5,96826	,63986	-1,110	272	,001*

Yapılandırmacı Anlayış	Evli	187	20,1283	5,29705	,38736			
	Bekar	87	50,4713	10,73447	1,15086	-3,336	272	,001*
Geleneksel Anlayış	Evli	187	55,0214	10,40521	,76090			

\* p<05

Tablo 3'e bakıldığında, örnekleme oluşturan katılımcıların öğretme ve öğrenme anlayışları ölçeği alt boyutlarından yapılandırmacı anlayış puanlarının katılımcıların medeni durum değişkenine göre anlamlı bir farklılık gösterip göstermediğini belirlemek amacıyla gerçekleştirilen bağımsız grup t testi sonucunda, grupların aritmetik ortalamaları arasındaki fark istatistiksel olarak anlamlı bulunmuştur (t=-1,110; p<.05).

Katılımcıların öğretme ve öğrenme anlayışları ölçeği alt boyutlarından geleneksel anlayış puanlarının katılımcıların medeni durum değişkenine göre anlamlı bir farklılık gösterip göstermediğini belirlemek amacıyla gerçekleştirilen bağımsız grup t testi sonucunda, grupların aritmetik ortalamaları arasındaki fark istatistiksel olarak anlamlı bulunmuştur (t=-3,336; p<.05).

Tablo 4. Katılımcıların **Öğretme Ve Öğrenme Anlayışları Ölçeği** Alt Boyut Puanlarının Yaş Değişkenine Göre Farklılaşp Farklılaşmadığını Belirlemek Üzere Yapılan Tek Yönlü Varyans Analizi (One-Way ANOVA) Sonuçları

f, x ve ss Değerleri					One-Way ANOVA Sonuç						
Boyut	Grup	N	Ort.	Ss	Var. K.	KT	Sd	KO	F	p	Fark
Yapılandırmacı Anlayış	21 - 30 Yaş	76	20,33	5,77	<b>G. Arası</b>	185,67	3	61,89	2,05	,107	-
	31 - 40 Yaş	81	18,62	4,74	<b>G. İçi</b>	8134,11	270	30,13			
	41 - 50 Yaş	71	20,58	5,73	<b>Toplam</b>	8319,78	273				
	51 ve +	46	20,26	5,85							
Geleneksel Anlayış	21 - 30 Yaş	76	49,71	11,55	<b>G. Arası</b>	1807,81	3	602,60	5,52	,001*	1-2 1-3 1-4
	31 - 40 Yaş	81	54,11	9,92	<b>G. İçi</b>	29469,08	270	109,14			
	41 - 50 Yaş	71	54,93	11,24	<b>Toplam</b>	31276,89	273				
	51 ve +	46	56,93	7,83							

\* <0,05

Tablo 4 incelendiğinde, duygusal zekâ ölçeği toplam boyut aritmetik ortalamalarının meslek değişkenine göre anlamlı bir farklılık gösterip göstermediğini belirlemek amacıyla yapılan tek yönlü varyans analizi (One-Way ANOVA) sonucunda meslek gruplarının toplam duygusal zekâ boyutu arasındaki fark istatistiksel olarak anlamlı bulunmuştur (F=17,71; p<.05).

**Tablo 5. Katılımcıların Öğretme Ve Öğrenme Anlayışları Ölçeği Alt Boyut Puanlarının Spor Psikoloğuyula Çalışmanın Faydasının Olduğunu Düşünüyor Musunuz? Değişkenine Göre Farklılaşp Farklılaşmadığını Belirlemek Üzere Yapılan t-Test Sonuçları**

	Gruplar	N	Ort.	Ss	Shg	T Test		
						T	Sd	P
Yapılandırıcı Anlayış	Evet	200	19,30	5,28	,373	-2,877	272	,004*
	Hayır	74	21,43	5,86	,682			
Geleneksel Anlayış	Evet	200	54,13	10,59	,748	1,409	272	,160
	Hayır	74	52,08	10,93	1,270			

\* <0,05

Tablo 5'e bakıldığında, örnekleme oluşturan katılımcıların öğretme ve öğrenme anlayışları ölçeği alt boyutlarından yapılandırıcı anlayış puanlarının katılımcıların Spor Psikoloğuyula Çalışmanın Faydasının Olduğunu Düşünüyor Musunuz? değişkenine göre anlamlı bir farklılık gösterip göstermediğini belirlemek amacıyla gerçekleştirilen bağımsız grup t testi sonucunda, grupların aritmetik ortalamaları arasındaki fark istatistiksel olarak anlamlı bulunmuştur (t=-2,877; p<.05).

278

**Tablo 6. Katılımcıların Öğretme Ve Öğrenme Anlayışları Ölçeği Alt Boyut Puanlarının Gelir Durumu Değişkenine Göre Farklılaşp Farklılaşmadığını Belirlemek Üzere Yapılan Tek Yönlü Varyans Analizi (One-Way ANOVA) Sonuçları**

f, x ve ss Değerleri					One-Way ANOVA Sonuç						
Boyut	Grup	N	Ort.	Ss	Var. K.	KT	Sd	KO	F	p	Fark
Yap. Anlayış	13.000 - 16.000 TL	210	19,73	5,45	<b>G. Arası</b>	28,882	2	14,44	,47	,624	
	17.000 - 20.000 TL	29	19,90	5,91	<b>G. İçi</b>	8290,899	271	30,59			
	21.000 ve + TL	35	20,71	5,67	<b>Toplam</b>	8319,781	273				
Gel. Anlayış	13.000 - 16.000 TL	210	53,53	10,60	<b>G. Arası</b>	760,921	2	380,46	3,37	,036*	2-3
	17.000 - 20.000 TL	29	57,52	8,28	<b>G. İçi</b>	30515,970	271	112,60			
	21.000 ve + TL	35	50,60	12,23	<b>Toplam</b>	31276,891	273				

\* <0,05

Tablo 6 incelendiğinde, duygusal zekâ ölçeği toplam boyut aritmetik ortalamalarının meslek değişkenine göre anlamlı bir farklılık gösterip göstermediğini belirlemek amacıyla yapılan tek

yönlü varyans analizi (One-Way ANOVA) sonucunda meslek gruplarının toplam duygusal zekâ boyutu arasındaki fark istatistiksel olarak anlamlı bulunmuştur ( $F=17,71$ ;  $p<.05$ ).

#### 4. SONUÇ, TARTIŞMA VE ÖNERİLER

Bu çalışmanın amacı, beden eğitimi ve spor öğretmenlerin bazı değişkenler açısından öğretim ve öğrenme anlayışları düzeyleri belirlenerek, öğrenme ve öğretim anlayışları ölçeği ile bazı değişkenler açısından incelenmesinin ortaya konulduğu betimsel bir çalışmadır.

Araştırmanın problemlerine ilişkin ulaşılan sonuçlar gruplandırılarak maddeler halinde sunulmuştur.

Sonuçlar doğrultusunda;

- Araştırma kapsamına alınan katılımcıların öğretim ve öğrenme anlayışları ölçeği alt boyutları açısından yapılandırmacı anlayış alt boyutu orta düzeyin altında iken geleneksel anlayış alt boyutu orta düzeyin üzerinde olduğu,
- Katılımcıların öğrenme ve öğretim ölçeği alt boyutlarından yapılandırmacı ve geleneksel anlayış ile cinsiyet açısından anlamlı bir fark olduğu farkın her iki boyut için evli olan bireyler lehine olduğu,
- Araştırma kapsamına alınan katılımcıların öğretim ve öğrenme anlayışları ölçeği alt boyutlarından geleneksel anlayış boyutu ile yaş değişkeni arasında anlamlı bir fark ortaya çıktığı farkın ise 21-30 yaş aralığında olanların diğer yaş gruplarına göre daha düşük seviyede geleneksel anlayışa sahip olduğu,
- Araştırmaya katılan katılımcıların yapılandırmacı anlayış boyut ile spor psikoloğuyla çalışmanın faydalı olduğunu düşünür müsünüz değişkeni açısından anlamlı bir fark olduğu bu farkın ise faydalı olduğunu düşünmeyenlerin daha fazla yapılandırmacı anlayışa sahip olduğu,
- Katılımcıların öğrenme ve öğretim anlayış ölçeği alt boyutlarından geleneksel anlayış boyut ile gelir durumu arasında anlamlı bir fark olduğu bu farkın ise 17 bin ile 20 bin arasında olanların 21 bin ve üzeri olanlara göre daha fazla geleneksel anlayışa sahip olduğu sonucuna varılabilir.

Araştırma sonuçlarına göre elde edilen bulgular bu bölümde yorumlanmış ve tartışılmıştır. Alan yazın incelendiğinde öğrenme ve öğretim anlayışları ile sporu bir arada bulunduran bir çalışmaya çok rastlanmamıştır. Bu açıdan bakıldığında alan yazın için oldukça büyük bir katkıda bulunacağı düşünülmüştür.

Bu bölümde, araştırmanın sonuçlarına ve araştırmacının deneyimlerine göre geliştirilen öneriler yer verilmiştir.

- Çalışmamızda yer alan katılımcıların dışında daha geniş bir örneklem grubu üzerinde öğrenme ve öğretim anlayışları ölçümleri yapılabilir ve tüm değişkenlerinin korelasyonuna bakılarak sonuçlar daha geniş çapta yorumlanabilir.
- Çalışmamız katılımcılarının oranında profesyonel olarak sporla uğraşanlara uygulanabilir.

#### 5. KAYNAKLAR

- Akyıldız, S. (2018). Lise Öğretmenlerinin Epistemolojik İnançları İle Öğretim Öğrenme Anlayışları Arasındaki İlişkiler. *Milli Eğitim Dergisi*, 47(217), 77-96.
- Aydın, Ö., Tunca, N. ve Alkın-Şahin, S. (2015). Fen Bilgisi Öğretmen Adaylarının Öğretim ve Öğrenme Anlayışlarının Çeşitli Değişkenler Açısından İncelenmesi. *Kastamonu Eğitim Dergisi*, 23(3), 1331-1346.



- Aypay, A. (2009). Öğretme ve Öğrenme Anlayışları Ölçeği'nin Türkiye Uyarlaması ve Epistemolojik İnançlar ile Öğretme ve Öğrenme Anlayışları Arasındaki İlişkiler. *Educational Sciences: Theory & Practice* - 11(1).
- Bağcı H. (2019). İlköğretim Matematik Öğretmeni Adaylarının Öğretme-Öğrenme Anlayışları İle Teknopedagojik Eğitim Yeterlikleri Arasındaki İlişki. *Pesa International Journal Of Social Studies*, 5(1), 1-9.
- Baş, G. (2014). İlköğretim Öğretmenlerinin Öğretme-Öğrenme Anlayışlarının Bazı Değişkenler Açısından Değerlendirilmesi. *Dicle Üniversitesi Ziya Gökalp Eğitim Fakültesi Dergisi*, 22, 18-30.
- Büyüköztürk, Ş., Akgün, Ö. E., Karadeniz, Ş., Demirel, F. ve Kılıç, E. (2013). *Bilimsel araştırma yöntemleri*. Ankara: Pegem Akademi.
- Can, Ş. ve Çelik, C. (2018). Fen Bilgisi ve Sınıf Öğretmeni Adaylarının Öğretme-Öğrenme Anlayışlarının İncelenmesi. *Afyon Kocatepe Üniversitesi Sosyal Bilimler Dergisi*, 20(1), 327-339.
- Chan, K.W. (2003). Hong Kong Teacher Education Students' Epistemological Beliefs and Approaches To Learning. *Research In Education*, 69, 36-50.
- Chan, K.W. and Elliot, R.G. (2004). Relational Analysis Of Personal Epistemology and Conceptions About Teaching and Learning. *Teaching and Teacher Education*, 20, 817-831.
- Dedebali, N.C. ve Süral, S. (2021). Öğretmen Adaylarının Öğrenme Öğretme Anlayış Düzeyleri İle Metaforik Algılarının İncelenmesi. *Pamukkale Üniversitesi Eğitim Fakültesi Dergisi*, Doi:10.9779. Pauefd.853592.
- Erdem, E. ve Demirel, Ö (2002). Program Geliştirmede Yapılandırmacılık Yaklaşımı. *Hacettepe Üniversitesi Eğitim Fakültesi Dergisi*, 23, 81-87.
- Erdoğan, İ. (2021). *Eğitimde Değişim Yönetimi*. Ankara: Pegem Akademi Yayıncılık.
- Işıkgöz, M.E. (2020). Beden Eğitimi Öğretmen Adaylarının Çeşitli Değişkenlere Göre Öğretme ve Öğrenme Anlayışlarının İncelenmesi. *Sportif Bakış: Spor ve Eğitim Bilimleri Dergisi*, 7(2), 69-84.
- Khalid, A. and Azeem, M. (2012). Constructivist Vs Traditional: Effective Instructional Approach In Teacher Education. *International Journal Of Humanities and Social Science*, 2(5), 170-177.
- Ocak, G., Ocak, İ. ve Kalender, D. (2017). Öğretmenlerin Öz-Yeterlik Algıları İle Öğretme-Öğrenme Anlayışları Arasındaki İlişkinin İncelenmesi. *Kastamonu Üniversitesi Eğitim Fakültesi Dergisi*, 25(5), 1851- 1864.
- Özden, Y. (2005). *Eğitimde Yeni Değerler: Eğitimde Dönüşüm*. Ankara: Pegem Akademi Yayıncılık.
- Özden, Y. (2005). *Öğrenme ve Öğretme*. Ankara: Pegem Akademi Yayıncılık.
- Richardson, V. (2003). Constructivist Pedagogy. *Teachers College Record*, 105, 1623–1640.
- Şaşan, H.H. (2002). Yapılandırmacı öğrenme. *Yaşadıkça Eğitim*, 74-75, 49-52.
- Yener, D. ve Yılmaz M. (2017). Öğretmen Adaylarının Öğrenme Öğretme Anlayışları ve Fen Öğretimine Yönelik Özyeterlik İnançları. *Abant İzzet Baysal Üniversitesi Eğitim Fakültesi Dergisi*, 17(2), 1016-1038
- Yıldız, E. ve Kangalgil, M. (2014). Beden Eğitimi Öğretmenlerinin Mesleki Yeterlikleri ve Kullandıkları Öğretim Yöntemleri İle İlgili Görüşlerinin İncelenmesi. *Pamukkale Journal Of Sport Sciences*, 5(1), 61-76.

**THE RELATIONSHIP BETWEEN PSYCHOLOGICAL WELL-BEING LEVELS  
AND SOCIAL WELL-BEING LEVELS OF TEACHERS DOING SPORTS**  
**SPOR YAPAN ÖĞRETMENLERİN PSİKOLOJİK İYİ OLUŞ DÜZEYLERİ İLE  
SOSYAL İYİ OLUŞ DÜZEYLERİ ARASINDAKİ İLİŞKİ**

<sup>1</sup>Veysel TEMEL, <sup>2</sup>Sıdıka ŞAHİN

<sup>1</sup>Doç. Dr., KMÜ, Beden Eğitimi ve Spor Öğretmenliği, 0000-0002-4575-2885

<sup>2,3</sup>Yüksek Lisans Öğrenci, KMÜ, Beden Eğitimi ve Spor,

**ÖZET**

Mevcut çalışma spor yapan öğretmenlerin psikolojik iyi oluş düzeylerinin sosyal iyi oluş düzeyleri ile olan ilişkisini incelenmesini amaçlayan betimsel bir çalışmadır. Araştırmanın örneklemini 37 kadın ve 48 erkek olmak üzere toplam 85 öğretmen (Yaş Ort. 27.74 ± 9.51) oluşturmaktadır. Araştırmada kullanılan veri toplama araçları olarak Diener ve ark. (2010) tarafından geliştirilmiş ve Türkçeye uyarlaması ise Telef (2013) tarafından gerçekleştirilmiş olan "Psikolojik İyi Oluş Ölçeği" ile Akın ve Ark. (2013) tarafından Türkçe Formu'nun geçerlik ve güvenilirliği yapılmış olan "Sosyal İyi Oluş Ölçeği" kullanılmıştır. Ölçümler için, Skewness (Çarpıklık) Ve Kurtosis (Basıklık) normallik testine başvurulmuştur. Test sonucunda normal dağılıma uygun olduğundan dolayı ikili karşılaştırmalar için t-testi ve çoklu karşılaştırmalar için ise One-Way Anova testleri yapılmıştır. Araştırma sonucuna göre, katılımcıların psikolojik iyi oluş ölçeği puan ortalamaları Ort.=5,5 ile orta düzeyde iken öğretmenlerin sosyal iyi oluş ölçeği puan ortalamaları Ort.=4,0 ile yine orta düzeyde olduğu sonucuna ulaşılmıştır. Kişisel özelliklere göre katılımcıların psikolojik iyi oluş düzeyleriyle sosyal iyi oluş düzeylerinin bazı değişkenlere göre istatistiksel olarak anlamlı bir farkın olduğu, fakat bazı değişkenlere göre ise istatistiksel olarak anlamlı bir farklılık oluşturmadığı bulgulanmıştır. Araştırmaya katılan öğretmenlerin psikolojik iyi oluş düzeyleri ile sosyal iyi oluş düzeyleri arasında pozitif yönde anlamlı bir ilişki olduğu bulgulanmıştır.

**Anahtar Kelimeler:** Psikolojik İyi Oluş, Sosyal İyi Oluş, Spor, Öğrenci

**ABSTRACT**

The present study is a descriptive study aiming to examine the relationship between the psychological well-being and social well-being levels of teachers doing sports. The sample of the study consisted of a total of 85 teachers (mean age 27.74 ± 9.51), 37 female and 48 male. The "Psychological Well-Being Scale" developed by Diener et al. (2010) and adapted into Turkish by Telef (2013) and the "Social Well-Being Scale", the Turkish version of which has been validated and reliable by Akın et al. (2013), were used as the data collection tools used in the study. Skewness and Kurtosis normality tests were used for the measurements. Since the test result was suitable for normal distribution, t-test for pairwise comparisons and One-Way Anova tests for multiple comparisons were performed. According to the results of the study, it was concluded that the mean score of the participants' psychological well-being scale was at a medium level with a mean =5.5, while the mean score of the teachers' social well-being scale was at a medium level with a mean =4.0. According to the personal characteristics, it was found that there was a statistically significant difference between the participants' psychological well-being levels and social well-being levels according to some variables, but there was no

statistically significant difference according to some variables. It was found that there was a significant positive relationship between the psychological well-being levels and social well-being levels of the teachers participating in the study.

**Keywords:** Psychological Well-Being, Social Well-Being, Sport, Student

## 1. GİRİŞ

Sporun içinde yer alan bireylerin bilgi ve becerinin ötesinde topluma rol model olmak, ilgili toplumun değerlerinin yaşatılması ve aktarılması, kültürel bağlamı yansıtması gereken tutum ve değerlere sahip olunması da gerekmektedir. Değerlerin, kişilerin tutumlarını, davranışlarını ve kararlarını etkilemesi (Tokmak, 2009) gelecek nesillere örnek olacak toplumda popüler olan sporları yapan bireylerin değerlere ilişkin bakış açılarının oluşması ve değer eğilimlerinin ortaya konması hem spor yapan bireylerin hem de bu sporları izleyen taraftarların işbirliği içerisinde olan oluşumların işleyişini ve karar alma mekanizmalarını etkilemektedir.

Bireysel değerlerin psikolojik iyi oluşla ilişkisinin incelenmesi kişilerin genel duygularını durumlarını refahlarını anlamamızı sağlar. Kişilerin nasıl yaşam sürdürdükleri ve hayata nasıl baktıkları oldukça değişir. Bireysel iyi oluş toplum üzerinde olumlu bir etki yaratır. O toplumun refah seviyesi yükselir. Aynı zamanda bireysel değerlerin psikolojik iyi oluşla ilişkilendirilmesi yaşam kalitesini arttırmayı da sağlar.

Antrenör, sporcusunu sadece teknik, taktik ve performans alanında değil psikolojik ve sosyal yönüyle de gelişimini arttıran, tüm yönüyle hayati öneme sahip olan sporu her kesimden insanlara ulaşmasına imkân veren, Türk sporunun ve sporcusunun uluslararası alanda elit duruma getiren bireydir. Spor; kişide fiziksel, sosyal ve psikolojik açıdan içinde bulunduğu ilişki açısından zihinsel durumun geliştirilmesi, fiziksel etkinliklerin öne çıkarıldığı imkânların yeterince önemsenmediği anlaşılmaktadır (Gillespie ve Culpan, 2000). Sporda pozitif bir etkinin en önemli parçalarından olan motivasyon (Fishbach ve Woolley, 2022) bilişsel güçlendirme ve başarılı olmak için gerekli çabayı gösterme davranışıdır (Bowman-Smart ve Savulescu, 2020; Maslen vd., 2019). Tek başına bir sonuca ulaşmak için yeterli olmasa bile, motivasyon bir sporcunun performansı için önemli bir bileşendir. Sporcu bir yarışmayı kazanmak için çok motive olabilir, ancak bu amaca ulaşmak için çaba göstermedikçe, bunu başarması mümkün değildir. Bu nedenle motivasyon çaba ile yakından ilişkilidir. Bir eylemi gerçekleştirmek için yüksek motivasyona sahip olan bir kişi, daha az çaba harcayarak amacına ulaşabilirken, düşük motivasyona sahip kişi bu eylemi gerçekleştirmede gerekenden daha fazla çaba harcamak zorunda kalabilir (Ilieva ve Farah, 2013). Sportif performansta motivasyon, özellikle son on yılda birçok araştırmacı için ilgi çekici bir konu olmuştur. Bu alan spor faaliyetine katılım motivasyonu, başarı motivasyonu, rekabet gücü vb. gibi farklı açılardan ele alınabilmektedir. Motivasyon spor aktivitelerinde ve yarışmanın her seviyesinde olduğu gibi performans ölçüm testlerinde de önemli bir rol oynamaktadır (Tunca ve Gülsoy, 2023). Bu nedenle, içinde bulunduğumuz dünyada doğru bileşenlerin bir araya getirildiği olguları iyi anlayabilen, var oluşunu devam ettirdiği toplumun da bir parçası olan antrenörlerin sporcularını günün şartlarına cevap veren liderler olarak ve problem çözme becerisine hakim kişiler olarak yetiştirmesi sporda önemli bir yer tutmaktadır. Antrenör, sporcularının sahip olması gereken özelliklerini ve yeteneklerini doğru zamanda ve biçimde geliştiren, var olan enerjisini doğru kullanan, iyiye ulaşmak için her zaman sorgulayan, inceleyen ve özgüven duygularının yüksek olması için onları destekleyendir. Antrenörlerin sosyal iyi oluş düzeylerinin ve problem çözme becerilerinin belirlenmesi, birbirleriyle olan ilişkisinin ortaya konması, yapılacak diğer çalışmalarda (psikolojik, sosyal ve yönlendirme hizmetleri) önemli bir yer tutmaktadır. Geleceğimiz olan gençlerin tüm yönüyle (Fiziksel, Sosyal ve Zihinsel) sağlıklı yetişmesine büyük katkısı olan antrenörlerimizin bu özellikte nesilleri yetiştirebilmeleri oldukça önem arz

eder.

### **Çalışmanın Amacı**

Bu çalışmanın amacı, spor yapan öğretmenlerin bazı değişkenler açısından psikolojik iyi oluş düzeyleri ile sosyal iyi oluş düzeylerinin belirlenerek, psikolojik iyi oluş ve sosyal iyi oluş durumları ile olan ilişkisinin ortaya konulduğu betimsel bir çalışmadır.

### **Hipotezler**

H<sub>1</sub> Spor yapan öğretmenlerin cinsiyet değişkenine göre psikolojik iyi oluş boyut puan ortalamaları ve sosyal iyi oluş boyutlarına göre anlamlı bir fark var mıdır?

H<sub>2</sub> Spor yapan öğretmenlerin yerleşim yeri değişkenine göre psikolojik iyi oluş boyut puan ortalamaları ve sosyal iyi oluş boyutlarına göre anlamlı bir fark var mıdır?

H<sub>3</sub> Spor yapan öğretmenlerin spor yapma sıklığı değişkenine göre psikolojik iyi oluş boyut puan ortalamaları ve sosyal iyi oluş boyutlarına göre anlamlı bir fark var mıdır?

H<sub>4</sub> Spor yapan öğretmenlerin spor türü değişkenine göre psikolojik iyi oluş boyut puan ortalamaları ve sosyal iyi oluş boyutlarına göre anlamlı bir fark var mıdır?

H<sub>5</sub> Spor yapan öğretmenlerin spor türü değişkenine göre psikolojik iyi oluş boyut puan ortalamaları ve sosyal iyi oluş boyutlarına göre anlamlı bir ilişki var mıdır?

## **2. YÖNTEM**

Araştırmanın yönteminin ele alındığı bu bölümde; çalışmada hangi yöntemin kullanıldığı, örneklem ve evrenin, verilerin ve veri toplama aracının özellikleri, ölçeklerin uygulanması ve elde edilen bulgularda kullanılan istatistiksel çözümleme analizleri üzerinde durulmuştur.

### **2.1. Araştırma Modeli**

Araştırma, basit tesadüfi örnekleme yöntemi ile belirlenmiştir. Basit tesadüfi örnekleme (Simple Random Sampling) yöntemi, her örnekleme birimine eşit seçilme imkanı sağlamaktadır (Büyüköztürk vd., 2013). Araştırma, betimsel bir çalışmayı içermektedir.

### **2.2. Araştırma Grubu**

Araştırmanın evrenini Milli Eğitim Bakanlığına bağlı okullarda çeşitli branşlarda görev alıp ve spor yapan öğretmenleri oluşturmaktadır. Araştırmanın örneklemini 37 kadın ve 48 erkek olmak üzere toplam 85 öğretmen (Yaş Ort. 27.74 ± 9.51) oluşturmaktadır.

### **2.3. Verilerin Toplanması**

Araştırmayla ilgili literatür taraması yapılarak yerli ve yabancı kaynaklara ulaşılmış, tezle ilgili kuramsal çerçeve oluşturulmuştur. Araştırmanın verileri yüz yüze olarak gönüllülük esasına göre toplanmıştır.

Araştırmada veri toplama araçları olarak öğrencilerin psikolojik iyi oluş düzeylerini ortaya koymak için Diener ve arkadaşları (2010) tarafından geliştirilen ve 2013 yılında Telef tarafından Türkçeye uyarlanan “Psikolojik İyi Oluş Ölçeği” ile Akın ve Ark. (2013) tarafından Türkçe Formu’nun geçerlik ve güvenilirliği yapılmış olan “Sosyal İyi Oluş Ölçeği” kullanılmıştır.

## **2.4. KULLANILAN ÖLÇEKLER**

### **2.4.1. Kişisel Bilgi Formu**

Spor yapan öğretmenlerin kişisel özellikleri hakkında bilgi toplamak ve araştırmanın bağımsız değişkenlerini oluşturmak amacıyla araştırmacı tarafından 7 maddeden oluşan kişisel bilgi

formu hazırlanmıştır. Formda; öğretmenlerin “*Cinsiyet, Yaş, Medeni Durum, Hizmet Süresi, Yerleşim Yeri, Spor Branşı ve Spor Yapma Sıklığı*” belirlemeye yönelik değişkenler bulunmaktadır.

#### 2.1.4.2. Psikolojik İyi Oluş Ölçeği – Psychological Well Being (PİOÖ)

Psikolojik İyi Oluş Ölçeği Diener ve arkadaşları (2010) tarafından mevcut iyi oluş ölçümlerini tamamlayıcı, sosyo-psikolojik iyi oluşu ölçmek için geliştirilmiştir. Ölçeğin Türkçeye uyarlama çalışması Telef (2013) tarafından yapılmıştır. Açıklayıcı faktör analizi sonucunda toplam açıklanan varyansın %42 olduğu saptanmıştır. Ölçek maddelerinin faktör yükleri .54 ile .76 arasında hesaplanmıştır. Doğrulamalı faktör analizinde uyum indeksi değerleri RMSEA= 0.08, SRMR=0.04, GFI= 0.96, NFI= 0.94, RFI= 0.92, CFI= 0.95 ve IFI=0.95 olarak bulunmuştur. Psikolojik İyi Oluş Ölçeği Psikolojik İyi Oluş Ölçeklerinin alt boyutlarından özerklikle .30, çevresel hakimiyetle .53, bireysel gelişimle .29, diğerleri ile olumlu ilişki .41, yaşam amaçlarıyla .38, öz-kabullenme .56 ve toplam psikolojik iyi oluş ile .56 düzeyde ilişki bulunmuştur. Ayrıca İhtiyaç Doyum Ölçeğinin alt boyutlarından özerklikle .30, yeterlikle .69, ilişkili olmayla .57 ve toplam ihtiyaç doyumu ile .73 düzeyde ilişki saptanmıştır. Ölçeğin güvenilirlik çalışmasında elde edilen Cronbach alfa iç tutarlılık katsayısı .80 olarak hesaplanmıştır. Test tekrar test sonucuna göre ölçeğin birinci ve ikinci uygulama arasında yüksek düzeyde, pozitif ve anlamlı ilişki olduğu görülmüştür ( $r= 0.86, p<.001$ ). Psikolojik İyi Oluş Ölçeğinin madde toplam korelasyonlarının .41 ile .63 arasında değişiklik gösterdiği ve t-değerlerinin anlamlı olduğu saptanmıştır ( $p<.001$ ). Psikolojik İyi Oluş Ölçeği'nin maddeleri kesinlikle katılmıyorum (1) ile kesinlikle katılıyorum (7) şeklinde 1–7 arasında cevaplanmaktadır. Bütün maddeler olumlu şekilde ifade edilmektedir. Puanlar 8 (tüm maddelere kesinlikle katılmıyorum cevabı verilirse) ile 56 (tüm maddelere kesinlikle katılıyorum cevabı verilirse) arasında değişmektedir. Yüksek puan kişinin birçok psikolojik kaynak ve güce sahip olduğunu gösterir. Ölçek iyi oluşun yönleri ile ilgili ayrı ayrı ölçümler sağlamasa da, o önemli olduğuna inandığımız farklı alanlarda olumlu işlevler ile ilgili genel bir bakış sağlamaktadır (Diener ve arkadaşları, 2010).

Mevcut çalışmanın Psikolojik iyi oluş ölçeği iç tutarlılık (Cronbach Alpha) güvenilirlik katsayısı 0.79 olarak tespit edilmiştir.

#### 2.1.4.3. Sosyal İyi Oluş Ölçeği - Social Well - Being Scale (SİOÖ)

7'li Likert (1 Kesinlikle Katılmıyorum - 7 Kesinlikle Katılıyorum). Ölçek sosyal iyi olma ile ilişkili özellikleri ölçmeye yönelik geliştirilen ve bireyin kendisi hakkında bilgi vermesi esasına dayalı olan bir ölçme aracıdır. Toplam 15 maddeden ve tek boyuttan oluşmaktadır. Ölçekten en düşük 15, en yüksek 105 puan alınabilir. Yüksek puanlar, daha yüksek sosyal iyi olma düzeyi olarak yorumlanmaktadır. Ölçekte *ters* puanlanan maddeler bulunmaktadır. *Yapı geçerliği*. Doğrulamalı faktör analizinde 15 madde ve tek boyuttan oluşan model - uyum indeksi değerleri birinci örnekleme:  $\chi^2= 914$ , GFI= .86, AGFI= .84; ikinci örnekleme ise  $\chi^2= 705$ , GFI= .95, AGFI= .92 olarak bulunmuştur. *İç tutarlılık*. Cronbach alfa iç tutarlılık güvenilirlik katsayılarının iki örneklem üzerinde yürütülen araştırmalarda ölçeğin beş alt boyutu için .41 ile .81, arasındaki değerlerde olduğu bulunmuştur. Ölçeğin Türkçeye uyarlanması sürecinde, maddeler İngilizce yeterliğine sahip 4 öğretim üyesi tarafından Türkçeye çevrilmiş; daha sonra Türkçe formlar tekrar İngilizceye çevrilerek iki formun tutarlılığı dil özellikleri açısından incelenmiştir. Son olarak uzman 3 öğretim üyesi tarafından tartışılmış ve uygulamaya hazır Türkçe form oluşturulmuştur. *Yapı geçerliği*. Doğrulamalı faktör analizinde ölçeğin orijinal formundaki beş boyutlu modelin iyi uyum vermediği, buna karşın tek boyuttan oluşan sosyal iyi olma modelinin iyi uyum verdiği bulunmuştur ( $\chi^2= 155.46$ ,  $sd= 86$ , RMSEA= .054, GFI= .93, AGFI= .90, SRMR= .065). *İç tutarlılık*. Cronbach alfa iç tutarlılık güvenilirlik katsayısı .64 olarak bulunmuştur.



Mevcut çalışmanın sosyal iyi oluş ölçeği iç tutarlık (Cronbach Alpha) güvenilirlik katsayısı 0.69 olarak tespit edilmiştir.

### 2.1.5. Veri Toplama Süreci

Araştırmanın uygulama boyutuna başlanmadan önce kurum ve kişilerin onayına başvurularak gerekli süreçler izlenmiştir. Sonrasında üç bölümden oluşan envanterler örneklem grubunda belirtilen katılımcılara gönüllük esasına dayalı olarak yüz yüze olarak gerçekleştirilmiştir. Araştırmanın amacı ve içeriği açıklanarak soruların dikkatli okunup doldurulması konusunda gerekli bilgiler verilmiştir.

### 2.6. Verilerin Analizi

Verilerin analizi aşamasında, araştırmanın amaçlarına uygun olarak aşağıdaki işlemler gerçekleştirilmiştir.

- Verilerin özelliklerini belirlerken tanımlayıcı istatistik, frekans ve yüzde dağılımları yapılmıştır.

- Ölçümlerin, normal dağılıma uygun olup olmadığını belirlemek için tek örneklem Skewness (Çarpıklık), Kurtosis (Basıklık) normallik testi uygulanmıştır.

- Veriler Normal dağılıma sahip olmadığı için ikili karşılaştırmalarda t testi, çoklu karşılaştırmalarda ise One Way Anova testleri uygulanmıştır. Gruplar arasındaki farkı belirleyebilmek için Tukey testi kullanılmıştır.

- Son olarak aralarındaki ilişkiyi ortaya koymak için Pearson Korelasyon Analiz testine bakılmıştır. Araştırma verilerinin analizleri SPSS for Windows 21.00 istatistik paket programı kullanılarak değerlendirilmiştir.

## 3. BULGULAR

Bu bölümde, çalışmada incelenen değişkenler ve hipotezlerle ilgili olarak toplanan verilerin, analiz sonuçlarında elde edilen bulgulara yer verilmektedir.

### 3.1. Araştırma Grubunun Kişisel Özelliklerine İlişkin Bulgular

Araştırmanın bu bölümünde araştırmanın örneklem gurubunu oluşturan katılımcılara ait kişisel özellikleri hakkında bilgi verilmiştir.

**Tablo 2.** Katılımcıların Bağımsız Değişkenlerine Göre Dağılımları

		N	%
<b>Cinsiyet</b>	Kadın	37	43,5
	Erkek	48	56,5
<b>Yaş</b>	19-20	19	22,4
	21- +	66	77,6
<b>Medeni Durum</b>	Evli	60	70,6
	Bekar	25	29,4
<b>Hizmet Süresi</b>	1,00	42	49,4
	2,00	25	29,4





Sosyal İyi Oluş	Kadın	37	3,8631	,92228	,15162	-2,078	83	,041*
	Erkek	48	4,2306	,70914	,10236			
Psikolojik İyi Oluş	Kadın	37	5,4831	,93270	,15334	-,838	83	,405
	Erkek	48	5,6406	,79878	,11529			

\* p<05

Tablodan görülebileceği üzere, sosyal iyi oluş ölçeği cinsiyet değişkenine göre anlamlı bir farklılık gösterip göstermediğini belirlemek amacıyla yapılan t test sonucunda cinsiyet değişkeni gruplarının sosyal iyi oluş ölçeği arasındaki fark istatistiksel olarak anlamlı bulunmuştur (t=-2,078; p<.05). Sosyal iyi oluş ölçeği cinsiyet değişkenine göre erkek katılımcıların lehine istatistiksel olarak anlamlı bir farklılık saptanmıştır. Bu durum, Erkek katılımcıların kadın katılımcılara göre sosyal iyi oluş düzeylerinin daha yüksek seviyede olduğunu ortaya koymaktadır.

**Tablo 4.** Katılımcıların Psikolojik İyi Oluş Ölçeği ve Sosyal İyi Oluş Ölçeği Boyut Puanlarının Yerleşim Yeri Değişkenine Göre Farklılaşp Farklılaşmadığını Belirlemek Üzere Yapılan One Way Anova Test Sonuçları

	Gruplar	N	Sıra Ortalaması	df	F	p	Fark	
Sosyal İyi Oluş	Merkez	28	4,1905	2	,439	,640	,530	-
	İlçe	32	3,9500					
	Diğer	25	4,0907					
Psikolojik İyi Oluş	Merkez	28	5,8929	2	2,256	3,228	,045*	1-3
	İlçe	32	5,4688					
	Diğer	25	5,3450					

\* p<05

Tablo 4’da görülebileceği üzere, psikolojik iyi oluş ölçeği yerleşim yeri değişkenine göre anlamlı bir farklılık gösterip göstermediğini belirlemek amacıyla yapılan One Way ANova Test sonucunda yerleşim yeri değişkeni gruplarının psikolojik iyi oluş ölçeği arasındaki fark istatistiksel olarak anlamlı bulunmuştur (F=,439; p<.05). Psikolojik iyi oluş ölçeği yerleşim yeri değişkenine göre hangi alt gruplar arasında farklılaştığını belirlemek üzere yapılan Tukey testi sonucunda yerleşim yeri merkez olan katılımcılar lehine istatistiksel olarak anlamlı bir farklılık saptanmıştır. Bu durum, yerleşim yeri merkez olanların yerleşim yeri diğer olan katılımcılara göre daha fazla psikolojik iyi oluş düzeyine sahip olduğunu ortaya koymaktadır.

**Tablo 3.** Katılımcıların Psikolojik İyi Oluş Ölçeği ve Sosyal İyi Oluş Ölçeği Boyut Puanlarının Spor Türü Değişkenine Göre Farklılaşp Farklılaşmadığını Belirlemek Üzere Yapılan t - Testi Sonuçları

	Gruplar	N	Sıra Ortalaması	Sıra Toplamı	df	t	p
Sosyal İyi Oluş	Takım Spor	52	3,9769	,78968	83	-1,321	,190
	Bireysel Spor	33	4,2182	,86783			
Psikolojik İyi Oluş	Takım Spor	52	5,4159	,80809	83	-2,152	,039*
	Bireysel Spor	33	5,8182	,88834			

\* p<05

Tablodan görülebileceği üzere, psikolojik iyi oluş ölçeği spor türü değişkenine göre anlamlı bir farklılık gösterip göstermediğini belirlemek amacıyla yapılan t test sonucunda spor türü değişkeni gruplarının psikolojik iyi oluş ölçeği arasındaki fark istatistiksel olarak anlamlı bulunmuştur (t=-2,152;p<.05). Psikolojik iyi oluş ölçeği spor türü değişkenine göre bireysel spor yapan katılımcıların lehine istatistiksel olarak anlamlı bir farklılık saptanmıştır. Bu durum, bireysel spor yapan katılımcıların takım sporu yapan katılımcılara göre psikolojik iyi oluş düzeylerinin daha yüksek seviyede olduğunu ortaya koymaktadır.

**Tablo 6.** Psikolojik İyi Oluş Ölçeğinden Alınan Puanlarla Sosyal İyi Oluş Ölçeği Test Puanları Arasındaki İlişkiyi Belirlemek Üzere Yapılan Pearson Çarpım Moment Korelasyon Analizi Sonuçları Tablosu

Psikolojik İyi Oluş	N	R	P
Sosyal İyi Oluş	85	,366**	,001

\*\* . Correlation is significant at the 0.01 level (2-tailed).

Tablo incelendiğinde, psikolojik iyi oluş ölçeği boyutundan alınan puanlarla sosyal iyi oluş ölçeği test puanları arasındaki ilişkiyi belirlemek üzere yapılan Pearson Çarpım Moment Korelasyon analizi sonucunda; psikolojik iyi oluş test puanı ile sosyal iyi oluş test boyut puanları arasında istatistiksel açıdan p<,001 düzeyinde pozitif yönde anlamlı ve düşük düzeyde bir ilişkinin olduğu (r=,366;p<,01) sonucuna varılabilir.

#### 4. SONUÇ, TARTIŞMA, ÖNERİLER

Araştırma sonuçlarına göre elde edilen bulgular bu bölümde yorumlanarak tartışılmıştır. Ulaşılan bulgular, ilgili alan yazındaki psikolojik iyi oluş ve sosyal iyi oluş ile alakalı bulgularla desteklenmiştir. İncelenen alan yazında psikolojik iyi oluş ve sosyal iyi oluş ile ilgili araştırmayı birlikte değerlendiren çalışmaya rastlanmamıştır. Bu açıdan bakıldığında alana büyük katkısı olacağı düşünülmüştür. Bununla birlikte psikolojik iyi oluş ve sosyal iyi oluş konularında birbirinden bağımsız çalışmalara da rastlanılmış ve yapılan bu araştırmalardaki bulgularla mevcut çalışma desteklenmeye çalışılmıştır.

Araştırma sonuçlarına göre;

- Araştırma sonucuna göre, katılımcıların psikolojik iyi oluş ölçeği puan ortalamaları ile sosyal iyi oluş ölçeği puan ortalamaları orta düzeyde olduğu sonucuna varılmıştır. Güvenç, A.'nın (2021) öğretmenler üzerine yapmış olduğu çalışmaya göre katılımcıların psikolojik iyi oluş düzeylerinin orta seviyenin üzerinde olduğu sonucuna ulaşmıştır. Karaçam ve Pulur (2019), beden eğitimi ve spor öğretmenleri üzerine yapmış oldukları çalışmalarında, beden eğitimi ve spor öğretmenlerinin psikolojik iyi oluş düzeylerinin orta seviyenin üzerinde olduğunu saptamışlardır.
- Sosyal İyi oluş ölçeği puan ortalamalarının cinsiyet açısından anlamlı bir fark olduğu, bu farkın ise katılımcılardan erkek lehine olduğu,
- Psikolojik iyi oluş ölçeği puan ortalamaları ile yerleşim yeri açısından anlamlı bir fark olduğu, bu farkın ise merkezde yerleşim yeri olanların diğer (Köy/Kasaba) yerde yerleşim yeri olanlara göre psikolojik iyi oluş düzeylerinin yüksek seviyede olduğu,
- Psikolojik iyi oluş ölçeği puan ortalamalarının spor türü açısından anlamlı bir fark olduğu, bu farkın ise katılımcılardan bireysel spor yapanların lehine erkek lehine olduğu,

### ***Psikolojik İyi Oluş Ölçeği ile Zihinsel Dayanıklılık Ölçeği Arasındaki İlişkiyi:***

Katılımcıların psikolojik iyi oluş ölçeği ile sosyal iyi oluş ölçeği arasındaki ilişkiyi belirlemek üzere yapılan Spearman çarpım moment korelasyon analizine ilişkin bulgulara göre;

- Pearson Çarpım Moment Korelasyon analizi sonucunda; psikolojik iyi oluş test puanı ile sosyal iyi oluş test boyut puanları arasında istatistiksel açıdan  $p < ,001$  düzeyinde pozitif yönde anlamlı ve düşük düzeyde bir ilişkinin olduğu ( $r = ,366; p < ,01$ ) sonucuna varılabilir.

Araştırmacı tarafından alan yazın üzerinde yapılan kaynak taramasında Psikolojik iyi oluş ve sosyal iyi oluş düzeyleri arasındaki ilişkiyi ele alan herhangi bir çalışmaya rastlanmamıştır.

Bu bölümde, araştırmanın sonuçlarına ve araştırmacının deneyimlerine göre geliştirilen öneriler yer verilmiştir.

- Çalışmamızda yer alan katılımcıların dışında daha geniş bir örneklem grubu üzerinde öğrenme ve öğretme anlayışları ölçümleri yapılabilir ve tüm değişkenlerinin korelasyonuna bakılarak sonuçlar daha geniş çapta yorumlanabilir.
- Çalışmamız katılımcılarının oranında profesyonel olarak sporla uğraşanlara uygulanabilir.

### **Kaynakça**

- Akın, A., Demirci, İ., Çitemel, N., Sariçam, H., ve Ocakçı, H. (2013). Sosyal İyi Olma Ölçeği Türkçe Formu'nun geçerlik ve güvenilirliği. 5. Ulusal Lisansüstü Eğitim Sempozyumu, (ss.10-11). Sakarya, Türkiye.
- Bowman-Smart, H. ve Savulescu, J. 2020. "The ethics of motivational neuro-doping in sport: praiseworthiness and prizeworthiness", Neuroethics, 205-215.
- Büyüköztürk, Ş., Akgün, Ö. E., Karadeniz, Ş., Demirel, F. ve Kılıç, E. (2013). Bilimsel araştırma yöntemleri. Ankara: Pegem Akademi.
- Diener, E., Wirtz, D., Tov, W., Kim-Prieto, C., Choi, D., Oishi, S., & Biswas-Diener, R. (2010). New well-being measures: Short scales to assess flourishing and positive and negative feelings. Social Indicators Research, 97, 143–156.

- Fishbach, A., & Woolley, K. (2022). The structure of intrinsic motivation. *Annual Review of Organizational Psychology and Organizational Behavior*, 9, 339–363. <https://doi.org/10.1146/annurev-orgpsych-012420-091122>
- Gillespie, L., Culpan, I. (2000). Critical thinking: ensuring the ‘education’ aspect is evident in physical education. *Journal of Physical Education New Zealand, ProQuest Education Journals*, 33 (3), 84-96.
- Ilieva, I.P. ve Farah, M.J. 2013. “Enhancement stimulants: perceived motivational and cognitive advantages”, *Frontiers in Neuroscience*, 7, 198.
- Maslen, H., Savulescu, J., & Hunt, C. (2019), Praiseworthiness and Motivational Enhancement: ‘No Pain, No Praise’?. *Australasian Journal of Philosophy*.
- Telef, B.B. (2013). Psikolojik İyi Oluş Ölçeği: Türkçeye uyarlama, geçerlik ve güvenilirlik çalışması. *Hacettepe Üniversitesi Eğitim Fakültesi Dergisi*, 28, 374- 384.
- Tokmak, N. (2009). Öğretmenlerin değer yargılarının eğitim süreçlerine etkilerinin incelenmesi. (Yüksek Lisans Tezi). Yükseköğretim Kurulu Ulusal Tez Merkezi’nden edinilmiştir. (Tez No. 231817)
- Tunca, M. Z. & Güngör Gülsoy, S. (2023). Spor Motivasyonu Üzerine Bir Literatür Taraması: Spor ve E-spor Karşılaştırması . *Süleyman Demirel Üniversitesi İktisadi ve İdari Bilimler Fakültesi Dergisi* , 28 (2) , 181-197 . Retrieved from <https://dergipark.org.tr/tr/pub/sduiibfd/issue/77092/1197798>

## NONUNIQUE FIXED POINTS ON SCALAR WEIGHTED ORTHOGONAL CONE METRIC SPACES

### SKALER AĞIRLIKLI ORTOGONAL KONİ METRİK UZAYLARDA BİR TEK OLMAYAN SABİT NOKTALAR

Nurcan BİLGİLİ GÜNGÖR<sup>1</sup>

<sup>1</sup>Doç. Dr., Amasya Üniversitesi, Fen Edebiyat Fakültesi, Matematik Bölümü,  
0000-0001-5069-5881

#### Özet

2007 yılında Huang ve Zhang [3] koni metrik uzayları tanıttılar ve koni metrik uzaylarda bzülme dönüşümlerinin bazı sabit nokta teoremlerini kanıtladılar. Daha sonra birçok araştırmacı koni metrik uzaylar üzerinde sabit nokta teoremleri elde etmiştir. Öte yandan, 2017 yılında Gordji ve diğerleri [1] ortogonal küme ve ortogonal metrik uzaylar kavramını tanımladılar. Bu alandaki teoremlerin genellemeleri bazı araştırma makalelerinde ele alınmıştır. 2021 de Olia ve diğerleri [4] ortogonal koni metrik uzayı tanıttılar ve tam ortogonal koni metrik uzaylarda sabit nokta teoremlerini kanıtladılar. Çalışmalarında P nin normal sabiti K olan bir normal koni olduğunu ve T öz dönüşümünün X ortogonal koni metrik uzayı üzerinde ortogonal sürekli olduğunu varsaydılar. Daha sonra 2023 yılında Bilgili Gungor [2] ortogonal koni metrik uzaylar hakkında daha önce [4] de verilmeyen bazı gerekli tanımları sunmuştur. Bilgili Gungor, [4] in ana sonuçlarında normallik koşulunu ortadan kaldırarak ve genel ortogonal süreklilik yerine noktasal ortogonal süreklilik kullanarak sonuçları genelleştirmiştir. Bu çalışmada, ortogonal koninin güçlü bir şekilde minihedral olduğu varsayımı altında, yörüngesel T ortogonal tam koni metrik uzaylarda bir tek olmayan sabit nokta teoremi kanıtlanmıştır. Ayrıca ortogonal koni metriğin skaler ağırlığı hesaba katılarak, güçlü minihedral varsayımının ortadan kaldırılabilceğini de gözlemleriz.

**Anahtar kelimeler:** ortogonal metrik, koni metrik, ortogonal koni metrik

#### Abstract

In 2007, Huang and Zhang [3] introduced cone metric spaces and proved some fixed point theorems of contractive mappings on cone metric spaces. Then many researchers are obtained fixed point theorems on cone metric spaces. On the other hand, in 2017, Gordji et al [1] described the notion of orthogonal set and orthogonal metric spaces. Generalizations of theorems in this field have been considered in some research articles.

In 2021 Olia et al [4] introduced orthogonal cone metric space and proved fixed point theorems on complete orthogonal cone metric spaces. They assumed that P is a norml cone with normal constant K and that self mapping T is orthogonal continuous on the orthogonal cone metric space X in their study. And then, in 2023, Bilgili Gungor [2] presented certain required definitions on orthogonal cone metric spaces that were not previously given in [4]. Bilgili Gungor generalized the results by eliminating the normalcy condition and utilizing point orthogonal continuity instead of general orthogonal continuity in the major results of [4].



In this work nonunique fixed point theorem is proved in orbitally T orthogonal complete cone metric spaces under the assumption that the orthogonal cone is strongly minihedral. We also observe that by regarding the scalar weight of orthogonal cone metric, strong minihedral folds can be eliminated

**Keywords:** orthogonal metric, cone metric, orthogonal cone metric

## 1. INTRODUCTION AND PRELIMINARIES

The well-known theorem on the presence and uniqueness of a fixed point of exact self maps defined on certain metric spaces were stated by Stefan Banach [4] in 1992:

Every self mapping  $h$  on a complete metric space  $(\Omega, \rho)$  satisfying the condition

$$\rho(hx, hy) \leq \lambda \rho(x, y), \text{ for all } x, y \in \Omega, \lambda \in (0, 1) \quad (1)$$

has a unique fixed point. This gracious theorem has been used to show the presence and uniqueness of the solution of differential equation

$$y'(x) = F(x; y); y(x_0) = y_0 \quad (2)$$

where  $F$  is a continuously differentiable function. Consequently, after the Banach Contraction Principle on complete metric space, many researchers have investigated for anymore fixed point results and reported new fixed point theorems intended by the use of two very influential directions, assembled or apart.

One of them is involved with the attempts to generalize the contractive conditions on the maps and thus, soften them; the other with to attempts to generalize the space on which these contractions are described. In addition, in recent studies, it is observed that some applications of fixed point theorems have come to the fore (see [7],[13], [23], [24], [25],[26] ). In 2007, Huang and Zhang [15] introduced cone metric spaces and proved some fixed point theorems of contractive mappings on cone metric spaces. Then, in 2008, Rezapour and Hamlbarani [21] obtained generalizations of some results in [15] by omitting the assumption of normality. Then many researchers are obtained fixed point theorems on cone metric spaces.(see [1],[2],[16],[17],[22],[27])

On the other hand, in 2017, Gordji et al [10] described the notion of orthogonal set and orthogonal metric spaces. Generalizations of theorems in this field have been considered in some research articles.(see [14],[19],[3],[20],[5],[11])

Recently, Olia et al. [18] examined orthogonal cone metric spaces in the year 2020. They assumed that  $P$  is a normal cone with normal constant  $K$  and that self mapping  $T$  is orthogonal continuous on the orthogonal cone metric space  $X$  in their study.

And then, in 2023, Bilgili Gungor [12] presented certain required definitions on orthogonal cone metric spaces that were not previously given in [18]. Bilgili Gungor generalized the results by eliminating the normalcy condition and utilizing point orthogonal continuity instead of general orthogonal continuity in the major results of [18].

Moreover, Bilgili Gungor and Turkoglu [6] gave some fixed point results of self mapping which is defined on orthogonal cone metric spaces are given by using extensions of orthogonal contractions in 2020. Also, in [6] the authors investigated the necessary conditions for self mappings on orthogonal cone metric space to have  $P$  property by taking advantage of these results.

In this work some results of Ciric [8] on a nonunique fixed point theorems on the class of metric spaces are extended to the class of orthogonal cone metric spaces.

In the sequel, respectively,  $Q, Q^c, Z, R$  denote rational numbers, irrational numbers, integers and real numbers.

**Definition 1.**

([10]) Let  $\Omega \neq \emptyset$  and  $\perp \subseteq \Omega \times \Omega$  be a binary relation. If there exists a  $k_0 \in \Omega$  and  $\perp$  satisfies the following condition

$$(\forall x \in \Omega, x \perp k_0) \vee (\forall x \in \Omega, k_0 \perp x), \tag{3}$$

then  $(\Omega, \perp)$  is called an orthogonal set. And the element  $k_0$  is called an orthogonal element.

**Example 2.**

([14]) Let  $\Omega = Z$ . Define  $k \perp l$  if there exists  $a \in Z$  such that  $k = al$ . It is easy to see that  $k \perp l$  for all  $l \in Z$ . Hence  $(\Omega, \perp)$  is an orthogonal set.

By the following example, we can see that  $k_0$  is not necessarily unique.

**Example 3.**

([14]) Let  $\Omega = [0, \infty)$ , we define  $k \perp l$  if  $kl \in \{k, l\}$ , then by setting  $k_0 = 0$  or  $k_0 = 1$ ,  $(\Omega, \perp)$  is an orthogonal set.

**Definition 4.**

([10]) Let  $(\Omega, \perp)$  be an orthogonal set. Any two elements  $k, l \in \Omega$  are said to be orthogonally related if  $k \perp l$ .

**Definition 5.**

([10]) A sequence  $\{k_n\}$  is called orthogonal sequence if

$$(\forall n \in N; k_n \perp k_{n+1} \vee (\forall n \in N; k_{n+1} \perp k_n). \tag{4}$$

Similarly, a Cauchy sequence  $\{k_n\}$  is said to be an orthogonal Cauchy sequence if

$$(\forall n \in N; k_n \perp k_{n+1}) \vee (\forall n \in N; k_{n+1} \perp k_n). \tag{5}$$

**Definition 6.**

([10]) Let  $(\Omega, \perp)$  be an orthogonal set and  $d$  be an usual metric on  $\Omega$ . Then  $(\Omega, \perp, d)$  is called an orthogonal metric space.

**Definition 7.**

([15]) Let  $G$  be a real Banach space and  $K$  a subset of  $G$ .  $K$  is called a cone if and only if

- (i)  $K$  is closed, nonempty,  $K \neq \{\theta_G\}$ ,
- (ii)  $\alpha, \beta \in R, \alpha, \beta \geq 0, k, l \in K \Rightarrow \alpha k + \beta l \in K$ ,
- (iii)  $k \in K$  and  $-k \in K \Rightarrow k = \theta_G$ .

Given a cone  $K \subseteq G$ , we define a partial ordering  $\leq$  with respect to  $K$  by  $k \leq l$  if and only if  $l - k \in K$ . We shall write  $k < l$  to indicate that  $k \leq l$  but  $k \neq l$  and  $k \ll l$  indicate that  $l - k \in \text{int}K$ ,  $\text{int}K$  denotes the interior of  $K$ .

The cone  $K$  is called normal if there is a number  $L > 0$  such that for all  $k, l \in G, 0 \leq k \leq l$  implies  $\|k\|_G \leq L \|l\|_G$ .

The least positive number satisfying above is called the normal constant of  $K$ .

The cone  $K$  is called regular if every increasing sequence which is bounded from above is convergent. That is, if  $\{k_n\}$  is sequence such that

$$k_1 \leq k_2 \leq k_3 \leq \dots \leq k_n \leq \dots \leq l \quad (6)$$

for some  $l \in G$ , then there exists  $k \in G$  such that

$$\|k_n - k\|_G \rightarrow 0 (n \rightarrow \infty).$$

Equivalently the cone  $K$  is regular if and only if every decreasing sequence which is bounded from below is convergent. It is well known that a regular cone is a normal cone.

**Definition 8.**

([9])  $P$  is called minihedral cone if  $\sup\{x, y\}$  exists for all  $x, y \in E$  and strongly minihedral if every subset of  $E$  which is bounded from above has a supremum. (Equivalently, if every subset of  $E$  which is bounded from below has an infimum.)

In the following we always suppose  $G$  is a Banach space,  $K$  is a cone in  $G$  with  $\text{int}K \neq \emptyset$  and  $\leq$  is partial ordering with respect to  $K$ .

**Definition 9.**

([15]) Let  $\Omega$  be a nonempty set. Suppose the mapping  $d : \Omega \times \Omega \rightarrow G$  satisfies

(d1)  $\theta_G \leq d(k, l)$  for all  $k, l \in \Omega$  and  $d(k, l) = \theta_G$  if and only if  $k = l$ .

(d2)  $d(k, l) = d(l, k)$  for all  $k, l \in \Omega$ ,

(d3)  $d(k, l) \leq d(k, t) + d(t, l)$  for all  $k, l, t \in \Omega$ .

Then  $d$  is called a cone metric on  $\Omega$  and  $(\Omega, d)$  is called a cone metric space.

**Lemma 10.**

([22]) Let  $(\Omega, d)$  be a cone metric space. Then for each  $\theta \ll g, g \in G$ , there exists  $\delta > 0$  such that  $g - k \in \text{int}K$  whenever  $\|k\| < \delta, k \in G$ .

**Definition 11.**

([18]) Let  $(\Omega, \perp)$  be an orthogonal set and  $d$  be a cone metric on  $\Omega$ . Then  $(\Omega, \perp, d)$  is called orthogonal cone metric space.

Now, some examples of orthogonal cone metric spaces shall be given.

**Example 12.**

([12]) Let  $G = R^2, K = \{(k, l) \in G : k, l \geq 0\} \subseteq R^2$  and  $\Omega = Z$ . And  $d : \Omega \times \Omega \rightarrow G, d(k, l) = (|k - l|, \alpha |k - l|)$  is defined where  $\alpha \geq 0, \alpha \in R$ . Assume that binary relation  $\perp$  on  $\Omega = Z$  as Example 2, then  $(\Omega, d, \perp)$  is orthogonal cone metric space.

**Example 13.**

([12]) Let  $G = (C_R[0, \infty), \|\cdot\|_\infty)$  and  $K = \{f \in G \mid f(t) \geq 0\}$ . Assume that  $(\Omega, \perp, \rho)$  is an orthogonal metric space, then the mapping

$$d : \Omega \times \Omega \rightarrow G, d(k, l) = f_{k,l} \text{ where } f_{k,l}(x) = \rho(k, l)x \quad (7)$$

can be defined on  $\Omega$  and this mapping is an orthogonal cone metric. So  $(\Omega, \perp, d)$  is an orthogonal cone metric space.

**Definition 14.**

([12]) Let  $(\Omega, \perp, d)$  be an orthogonal cone metric space. Let  $\{k_n\}$  be an orthogonal sequence in  $\Omega$  and  $k \in \Omega$ . If for any  $g \in G$  with  $\theta \ll g$  there is  $N \in \mathbb{N}$  such that for all  $n \geq N (n \in \mathbb{N}), d(k_n, k) \ll g$ , then orthogonal sequence  $k_n$  is said to be convergent and  $\{k_n\}$  converges to  $k$  ( or  $k$  is the limit of  $\{k_n\}$ ). We denote this by

$$\lim_{n \rightarrow \infty} k_n = k \text{ or } k_n \rightarrow k (n \rightarrow \infty). \quad (8)$$

**Definition 15.**

([12]) Let  $(\Omega, \perp, d)$  be an orthogonal cone metric space. Let  $\{k_n\}$  be an orthogonal sequence in  $\Omega$ . If for any  $g \in G$  with  $\theta \ll g$  there is  $N \in \mathbb{N}$  such that for all  $n, m \geq N (n, m \in \mathbb{N}), d(kn, km) \ll g$ , then orthogonal sequence  $\{k_n\}$  is called an orthogonal Cauchy sequence in  $\Omega$ .

**Definition 16.**

([18]) Let  $(\Omega, \perp, d)$  be an orthogonal cone metric space, if every orthogonal Cauchy sequence in  $\Omega$  is convergent in  $\Omega$ , then  $(\Omega, \perp, d)$  is called an orthogonal complete cone metric space.

**Lemma 17.**

([12]) Let  $(\Omega, \perp, d)$  be an orthogonal cone metric space,  $\{k_n\}$  be an orthogonal sequence in  $\Omega$ .  $\{k_n\}$  converges to  $k \in \Omega$ , then  $\{k_n\}$  is orthogonal Cauchy sequence.

**Definition 18.**

([12]) Let  $(\Omega, \perp, d)$  be an orthogonal cone metric space. If for any orthogonal sequence  $\{k_n\}$  in  $\Omega$ , there is an orthogonal subsequence  $k_{n_i}$  of  $k_n$  such that  $k_{n_i}$  is convergent in  $\Omega$ . Then  $(\Omega, \perp, d)$  is called a sequentially compact orthogonal cone metric space.

**Definition 19.**

([12]) Let  $(\Omega, \perp, d)$  be an orthogonal cone metric space and  $\gamma \in \mathbb{R}, 0 < \gamma < 1$ . A mapping  $h: \Omega \rightarrow \Omega$  is said to be orthogonal contraction with Lipschitz constant  $\gamma$  when

$$d(hk, hl) \leq \gamma d(k, l) \text{ if } k \perp l. \quad (9)$$

**Definition 20.**

([12]) Let  $(\Omega, \perp, d)$  be an orthogonal cone metric space. A mapping  $h: \Omega \rightarrow \Omega$  is called orthogonal preserving when

$$hk \perp hl \text{ if } k \perp l. \quad (10)$$

**Definition 21.**

([12]) Let  $(\Omega, \perp, d)$  be an orthogonal cone metric space. A mapping  $h: \Omega \rightarrow \Omega$  is called orthogonal continuous at  $k \in \Omega$  if for each orthogonal sequence  $\{k_n\}$  in  $\Omega$  such that  $kn \rightarrow k$  then  $h(kn) \rightarrow h(k)$ . Also  $h$  is orthogonal continuous on  $\Omega$  if  $h$  is orthogonal continuous in each  $k \in \Omega$ .

**2. MAIN RESULTS**

**Definition 22.**

Let  $(X, \perp, d)$  be an orthogonal cone metric space. The scalar weight of the orthogonal cone metric  $d$  is defined by  $d_s(x, y) := || d(x, y) ||$ .

Notice that for normal cone  $P$  with the normal constant  $K = 1$ , the scalar weight of the orthogonal cone metric  $d_s$  behaves as an orthogonal metric on  $X$ . In the following theorems normal constant  $K$  has no restriction.

**Remark 23.**

It is clear that orbital orthogonal continuity of  $T$  implies orbital orthogonal continuity of  $T^m$  for any  $m \in \mathbb{N}$ .

**Theorem 24.**

Let  $T : X \rightarrow X$  be an orbitally orthogonal continuous mapping on  $T$  orbitally orthogonal complete cone metric space  $(X, \perp, d_s)$  over normal cone  $P$  with normal constant  $K$ . Suppose that  $T$  satisfies the condition

$$\min\{d_s(x, Tx), d_s(Tx, Ty), d_s(Ty, y)\} - \min\{d_s(x, Ty), d_s(Tx, y)\} \leq kd_s(x, y) \quad (11)$$

for all orthogonally related  $x, y \in X$  and for some  $k \leq 1$ . Then, for each  $x \in X$ , the iterated sequence  $\{T^n(x)\}$  converges to a fixed point of  $T$ .

**İspat:** Choose an arbitrary orthogonal element  $x_0 \in X$ . For  $n \geq 1$   $x_1 = T(x_0)$  and recursively  $x_{n+1} = T(x_n) = T^{n+1}(x_0)$ . It is clear that the sequence  $\{x_n\}$  is orthogonal Cauchy when the equation  $x_{n+1} = x_n$  holds for some  $n \in \mathbb{N}$ . Consider the case  $x_{n+1} \neq x_n$  for all  $n \in \mathbb{N}$ . By replacing  $x$  and  $y$  with  $x_{n-1}$  and  $x_n$ , respectively, in (11), one can get

$$\begin{aligned} &\min\{d_s(x_{n-1}, T(x_{n-1})), d_s(T(x_{n-1}), x_n), d_s(x_n, T(x_n))\} \\ &\quad - \min\{d_s(x_{n-1}, T(x_n)), d_s(T(x_{n-1}), x_n)\} \\ &\quad = \min\{d_s(x_n, x_{n+1}), d_s(x_{n-1}, x_n)\} \\ &\quad \leq kd_s(x_{n-1}, x_n). \end{aligned}$$

Since  $k < 1$ , the case  $d_s(x_{n-1}, x_n) \leq kd_s(x_{n-1}, x_n)$  yields contradiction. Thus,

$$d_s(x_n, x_{n+1}) \leq kd_s(x_{n-1}, x_n).$$

Recursively, one can observe that

$$d_s(x_n, x_{n+1}) \leq kd_s(x_{n-1}, x_n) \leq k^2 d_s(x_{n-2}, x_{n-1}) \leq \dots \leq k^n d_s(x_0, T(x_0)).$$

By using the triangle inequality, for any  $p \in \mathbb{N}$ , one can get

$$\begin{aligned} d_s(x_n, x_{n+p}) &\leq d_s(x_n, x_{n+1}) + d_s(x_{n+1}, x_{n+2}) + \dots + \\ &d_s(x_{n+p-1}, T(x_{n+p})) \\ &\leq K((k^n + k^{n+1} + \dots + k^{n+p-1})d_s(x_0, T(x_0))) \\ &= Kk^n(1 + k + \dots + k^{p-1})d_s(x_0, T(x_0)) \\ &\leq \frac{Kk^n}{1-k}d_s(x_0, T(x_0)) \end{aligned}$$

By routine calculation, one can obtain that  $\{x_n\}$  is an orthogonal Cauchy sequence in  $(X, \perp, d_s)$ . Since  $(X, \perp, d_s)$  is  $T$  orbitally orthogonal complete, there is some  $z \in X$  such that

$$\lim_{n \rightarrow \infty} x_n = \lim_{n \rightarrow \infty} T^n(x_0) = z.$$

Regarding the orbital orthogonal continuity of  $T$ ,

$$Tz = \lim_{n \rightarrow \infty} T(T^n(x_0)) = \lim_{n \rightarrow \infty} T^{n+1}(x_0) = z,$$

that is,  $z$  is a fixed point of  $T$ .

**Theorem 25.**

Let  $T : X \rightarrow X$  be an orbitally orthogonal continuous mapping on  $T$  orbitally orthogonal complete cone metric space  $(X, \perp, d_s)$  over normal cone  $P$  with normal constant  $K$  and  $\epsilon > 0$ . Suppose that there exists a point  $x_0 \in X$  such that  $d_s(x_0, T^n x_0) < \epsilon$  for some  $n \in \mathbb{N}$  and that  $T$  satisfies the condition

$$0 < d_s(x, y) < \epsilon \Rightarrow \min\{d_s(x, Tx), d_s(Tx, Ty), d_s(Ty, y)\} \leq kd_s(x, y) \quad (12)$$

for all orthogonally related  $x, y \in X$  and for some  $k \leq 1$ . Then,  $T$  has a periodic point.

**İspat:** Set  $M = \{n \in \mathbb{N} : d_s(x, T^n(x)) < \epsilon \text{ for } x \in X\}$ . By assumption of the theorem  $M \neq \emptyset$ . Let  $m = \min M$  and  $x \in X$  such that  $d_s(x, T^m(x)) < \epsilon$ .

Suppose that  $m = 1$ , that is,  $d_s(x, T(x)) < \epsilon$ . By replacing  $y = T(x)$  in (12), one can get

$$\min\{d_s(x, T(x)), d_s(T(x), T(T(x))), d_s(T(T(x)), T(x))\} \leq kd_s(x, T(x)).$$

The case  $d_s(x, T(x)) \leq kd_s(x, T(x))$  implies a contradiction due to the fact that  $k < 1$ . Thus,  $d_s(T(x), T(T(x))) = d_s(T(x), T^2(x)) \leq kd_s(x, T(x))$ .

As in the proof of Theorem 23, one can consider the iterative sequence  $x_{n+1} = T(x_n) = T^{n+1}(x_0)$ ,  $x = x_0$  and observe that  $Tz = z$  for some  $z \in X$ .

Suppose that  $m \geq 2$ . It is equivalent to saying that the condition

$$d_s(T(y), y) \geq \epsilon \quad (13)$$

holds for each  $y \in X$ . Then, from  $d_s(x, T^m(x)) < \epsilon$  and (12) it follows that

$$\min\{d_s(x, T(x)), d_s(T(x), T(T^m(x))), d_s(T(T^m(x)), T^m(x))\} \leq kd_s(x, T^m(x)).$$

Considering  $T^m(x) \in X$ , say  $T^m(x) = z$ , one has  $d_s(T(T^m(x)), T^m(x)) = d_s(T(z), z)$ .

Regarding (13),  $d_s(T(z), z) = d_s(T(T^m(x)), T^m(x)) \geq \epsilon$  and  $d_s(T(x), x) \geq \epsilon$ . Thus,

$$\min\{d_s(x, T(x)), d_s(T(x), T(T^m(x))), d_s(T(T^m(x)), T^m(x))\} = d_s(T(x), T^{m+1}(x)).$$

And hence

$$d_s(T(x), T^{m+1}(x)) \leq kd_s(x, T^m(x)).$$

Recursively, one can get

$$d_s(T^2(x), T^{m+2}(x)) \leq d_s(T(x), T^{m+1}(x)) \leq k^2 d_s(x, T^m(x)).$$

Continuing in this way, for each  $p \in \mathbb{N}$ , one can obtain

$$d_s(T^p(x), T^{m+p}(x)) \leq d_s(T^{p-1}(x), T^{m+p-1}(x)) \leq \dots \leq k^p d_s(x, T^m(x)).$$

Thus, for the recursive sequence  $x_{n+1} = T^m(x_n)$  where  $x = x_0$ ,

$$d_s(x_n, x_{n+1}) = d_s(T^{nm}(x_0), T^{(n+1)m}(x_0)) \leq k^{nm} d_s(x_0, T^m(x_0)).$$



By using the triangular inequality and regarding the normality of the cone, for any  $p \in \mathbb{N}$ , one can get

$$\begin{aligned} d_s(x_n, x_{n+p}) &\leq K[d_s(x_n, x_{n+1}) + d_s(x_{n+1}, x_{n+2}) + \cdots + d_s(x_{n+p-1}, x_{n+p})] \\ &\leq Kk^{nm}[1 + k^m + \cdots + k^{(p-1)m}]d_s(x_0, T^m(x_0)) \\ &\leq \frac{Kk^{nm}}{1 - k^m}d_s(x_0, T^m(x_0)). \end{aligned}$$

Let  $\varepsilon > 0$ . Choose a natural number  $M_0$  such that  $\frac{Kk^{nm}}{1 - k^m}d_s(x_0, T^m(x_0)) < \varepsilon$

for all  $n > M_0$ . Thus, for any  $p \in \mathbb{N}$ ,  $d_s(x_n, x_{n+p}) < \varepsilon$  for all  $n > M_0$ . So  $\{x_n\}$  is an orthogonal Cauchy sequence in  $X$ . Since  $X$  is  $T$  orbitally orthogonal complete, there is some  $z \in X$  such that  $\lim_{n \rightarrow \infty} T^n(x_0) = z$ . Regarding Remark 23, orbital orthogonal continuity of  $T$  implies that

$$T^m(z) = T^m(\lim_{n \rightarrow \infty} T^{nm}(x_0)) = \lim_{n \rightarrow \infty} T^m(T^{nm}(x_0)) = \lim_{n \rightarrow \infty} T^{(n+1)m}(x_0) = z,$$

that is,  $z$  is a periodic point of  $T$ .

**Theorem 26.**

Let  $T : X \rightarrow X$  be an orbitally orthogonal continuous mapping on orthogonal complete cone metric space  $(X, \perp, d_s)$  over normal cone  $P$  with normal constant  $K$ . Suppose that  $T$  satisfies the condition

$$\min\{d_s(x, Tx), d_s(Tx, Ty), d_s(Ty, y)\} - \min\{d_s(x, Ty), d_s(Tx, y)\} \leq d_s(x, y) \quad (13)$$

for all orthogonally related  $x, y \in X, x \neq y$ . If the sequence  $\{T^n(x_0)\}$  has a cluster point  $z \in X$ , for some  $x_0 \in X$ , then  $z$  is a fixed point of  $T$ .

**3. ACKNOWLEDGEMENT**

The author would like to thank the referees for their careful reading and their valuable comments and suggestions to improve results of this work.

**4. REFERENCES**

[1] Abbas, M. and Jungck, G. (2008). Common fixed point results for noncommuting mappings without continuity in cone metric spaces. *Journal of Mathematical Analysis and Applications*, 341(1), 416-420.

[2] Abbas, M. and Rhoades, B. E. (2009). Fixed and periodic point results in cone metric spaces. *Applied Mathematics Letters*, 22(4), 511-515.

[3] Baghani, H., Gordji, M. E. and Ramezani, M. (2016). Orthogonal sets: The axiom of choice and proof of a fixedpoint theorem. *Journal of Fixed Point Theory and Applications*, 18(3), 465-477.

[4] Banach, S., Sur les operations dans les ensembles abstraits et leur application aux equationsitegrales, *Fund. Math.* ,3(1992), 133-181.

[5] Bilgili Gungor, N., Turkoglu, D. (2019). Fixed point theorems on orthogonal metric spaces via altering distance functions.

- [6] Bilgili Gungor, N., Turkoglu, D. (2020). Fixed Point Results for Extensions of Orthogonal Contraction on Orthogonal Cone Metric Space. *Sahand Communications in Mathematical Analysis*, 17(4), 95-107.
- [7] Bilgili Gungor, N. (2022). Extensions of Orthogonal p-Contraction on Orthogonal Metric Spaces. *Symmetry*, 14(4),746.
- [8] Ćirić, L.B. (1974).“On some maps with a nonunique fixed point,” *Institut Mathe´matique*, vol. 17, pp. 52–58, 1974.[9] Deimling K.(1985) *Nonlinear Functional Analysis*, Springer, Berlin, Germany, 1985
- [10] Gordji, M. E., Ramezani, M., De La Sen, M. and Cho, Y. J. (2017). On orthogonal sets and Banach fixed point theorem. *Fixed Point Theory*, 18(2), 569-578.
- [11] Gungor, N. B. (2022). Some fixed point theorems on orthogonal metric spaces via extensions of orthogonal contractions. *Communications Faculty of Sciences University of Ankara Series A1 Mathematics and Statistics*, 71(2), 481-489.
- [12] Gungor, N. B. (2023). SOME NOTES ON THE PAPER “BANACH FIXED POINT THEOREM ON ORTHOGONAL CONE METRIC SPACES”. *Facta Universitatis, Series: Mathematics and Informatics*, 301-316.
- [13] Gungor, N. B. (2022). Some fixed point results via auxiliary functions on orthogonal metric spaces and application to homotopy. *AIMS Mathematics*, 7(8), 14861-14874.
- [14] Eshaghi Gordji, M. and Habibi, H. (2017). Fixed point theory in generalized orthogonal metric space. *Journal of Linear and Topological Algebra (JLTA)*, 6(3), 251-260.
- [15] Huang, L. G. and Zhang, X. (2007). Cone metric spaces and fixed point theorems of contractive mappings. *Journal of mathematical Analysis and Applications*, 332(2), 1468-1476.
- [16] Ilic, D. and Rakocevic, V. (2008). Common fixed points for maps on cone metric space. *Journal of Mathematical Analysis and Applications*, 341(2), 876-882.
- [17] Jankovi´c, S., Kadelburg, Z. and Radenovi´c, S. (2011). On cone metric spaces: a survey. *Nonlinear Analysis: Theory, Methods and Applications*, 74(7), 2591-2601.
- [18] Olia, Z. E. D. D., Gordji, M. E. and Bagha, D. E. (2020). Banach fixed point theorem on orthogonal cone metric spaces. *FACTA Universitatis (NIS) Ser. Math. Inform*, 35, 1239-1250.
- [19] Ramezani, M. (2015). Orthogonal metric space and convex contractions. *Int. J. Nonlinear Anal. Appl*, 6(2), 127-132.
- [20] Ramezani, M. and Baghani, H. (2017). Contractive gauge functions in strongly orthogonal metric spaces. *Int. J. Nonlinear Anal. Appl*, 8(2), 23-28.
- [21] Rezapour, S. and Hamlbarani, R. (2008). Some notes on the paper “Cone metric spaces and fixed point theorems of contractive mappings”. *Journal of Mathematical Analysis and Applications*, 345(2), 719-724.
- [22] Turkoglu, D.and Abuloha, M. (2010). Cone metric spaces and fixed point theorems in diametrically contractive mappings. *Acta mathematica sinica, English series*, 26(3), 489-496.
- [23] Younis, M., Singh, D. and Abdou, A. A. (2022). A fixed point approach for tuning circuit problem in dislocated b-metric spaces. *Mathematical Methods in the Applied Sciences*, 45(4), 2234-2253.

- [24] Younis, M., Singh, D. On the existence of the solution of Hammerstein integral equations and fractional differential equations. *J. Appl. Math. Comput.* 68, 1087–1105 (2022). <https://doi.org/10.1007/s12190-021-01558-1>
- [25] Younis M., Stretenovi'c A. and Radenovi'c S. (2022) "Some critical remarks on 'Some new fixed point results in rectangular metric spaces with an application to fractional-order functional differential equations'", *Nonlinear Analysis: Modelling and Control*, 27(1), pp. 163-178. doi: 10.15388/namc.2022.27.25193.
- [26] Younis, Mudasir, Singh, Deepak, Altun, Ishak and Chauhan, Varsha. "Graphical structure of extended b-metric spaces: an application to the transverse oscillations of a homogeneous bar" *International Journal of Nonlinear Sciences and Numerical Simulation*, vol. 23, no. 7-8, 2022, pp. 1239-1252. <https://doi.org/10.1515/ijnsns-2020-0126>
- [27] Vetro, P. (2007). Common fixed points in cone metric spaces. *Rendiconti del circolo Matematico di Palermo*, 56(3), 464-468.

NONUNIQUE FIXED POINTS ON ORTHOGONAL CONE METRIC SPACES  
ORTOGONAL KONİ METRİK UZAYLARDA BİR TEK OLMAYAN SABİT  
NOKTALAR

Nurcan BİLGİLİ GÜNGÖR<sup>1</sup>

<sup>1</sup>Doç. Dr. , Amasya Üniversitesi, Fen Edebiyat Fakültesi, Matematik Bölümü ,  
0000-0001-5069-5881

**Özet**

2007 yılında Huang ve Zhang [4] koni metrik uzayları tanıttılar ve koni metrik uzaylarda büzülme dönüşümlerinin bazı sabit nokta teoremlerini kanıtladılar. Daha sonra birçok araştırmacı koni metrik uzaylar üzerinde sabit nokta teoremleri elde etmiştir. Öte yandan, 2017 yılında Gordji ve diğerleri [2] ortogonal küme ve ortogonal metrik uzaylar kavramını tanımladılar. Bu alandaki teoremlerin genellemeleri bazı araştırma makalelerinde ele alınmıştır. 2021 de Olia ve diğerleri [5] ortogonal koni metrik uzayı tanıttılar ve tam ortogonal koni metrik uzaylarda sabit nokta teoremlerini kanıtladılar. Çalışmalarında P nin normal sabiti K olan bir normal koni olduğunu ve T öz dönüşümünün X ortogonal koni metrik uzayı üzerinde ortogonal sürekli olduğunu varsaydılar. Daha sonra 2023 yılında Bilgili Gungor [3] ortogonal koni metrik uzaylar hakkında daha önce [5] de verilmeyen bazı gerekli tanımları sunmuştur. Bilgili Gungor, [5] in ana sonuçlarında normallik koşulunu ortadan kaldırarak ve genel ortogonal süreklilik yerine noktasal ortogonal süreklilik kullanarak sonuçları genelleştirmiştir.

Bu çalışmada, Ciric [1] in metrik uzaylarda bir tek olmayan sabit nokta teoremlerine ilişkin bazı sonuçları ortogonal koni metrik uzaylar sınıfına genişletildi.

**Anahtar kelimeler:** ortogonal metrik, koni metrik, ortogonal koni metrik

**Abstract**

In 2007, Huang and Zhang [4] introduced cone metric spaces and proved some fixed point theorems of contractive mappings on cone metric spaces. Then many researchers are obtained fixed point theorems on cone metric spaces. On the other hand, in 2017, Gordji et al [2] described the notion of orthogonal set and orthogonal metric spaces. Generalizations of theorems in this field have been considered in some research articles.

In 2021 Olia et al [5] introduced orthogonal cone metric space and proved fixed point theorems on complete orthogonal cone metric spaces. They assumed that P is a normal cone with normal constant K and that self mapping T is orthogonal continuous on the orthogonal cone metric space X in their study. And then, in 2023, Bilgili Gungor [3] presented certain required definitions on orthogonal cone metric spaces that were not previously given in [5]. Bilgili Gungor generalized the results by eliminating the normalcy condition and utilizing point orthogonal continuity instead of general orthogonal continuity in the major results of [5].

In this work some results of Ciric [1] on a nonunique fixed point theorems on the class of metric spaces are extended to the class of orthogonal cone metric spaces.

**Keywords:** orthogonal metric, cone metric, orthogonal cone metric

**1. INTRODUCTION AND PRELIMINARIES**

The well-known theorem on the presence and uniqueness of a fixed point of exact self maps defined on certain metric spaces were stated by Stefan Banach [4] in 1992:

Every self mapping  $h$  on a complete metric space  $(\Omega, \rho)$  satisfying the condition

$$\rho(hx, hy) \leq \lambda \rho(x, y), \text{ for all } x, y \in \Omega, \lambda \in (0, 1) \quad (1)$$

has a unique fixed point. This gracious theorem has been used to show the presence and uniqueness of the solution of differential equation

$$y'(x) = F(x; y); y(x_0) = y_0 \quad (2)$$

where  $F$  is a continuously differentiable function. Consequently, after the Banach Contraction Principle on complete metric space, many researchers have investigated for anymore fixed point results and reported new fixed point theorems intended by the use of two very influential directions, assembled or apart.

One of them is involved with the attempts to generalize the contractive conditions on the maps and thus, soften them; the other with to attempts to generalize the space on which these contractions are described. In addition, in recent studies, it is observed that some applications of fixed point theorems have come to the fore (see [7],[13], [23], [24], [25],[26] ). In 2007, Huang and Zhang [15] introduced cone metric spaces and proved some fixed point theorems of contractive mappings on cone metric spaces. Then, in 2008, Rezapour and Hambarani [21] obtained generalizations of some results in [15] by omitting the assumption of normality. Then many researchers are obtained fixed point theorems on cone metric spaces.(see [1],[2],[16],[17],[22],[27])

On the other hand, in 2017, Gordji et al [10] described the notion of orthogonal set and orthogonal metric spaces. Generalizations of theorems in this field have been considered in some research articles.(see [14],[19],[3],[20],[5],[11])

Recently, Olia et al. [18] examined orthogonal cone metric spaces in the year 2020. They assumed that  $P$  is a normal cone with normal constant  $K$  and that self mapping  $T$  is orthogonal continuous on the orthogonal cone metric space  $X$  in their study.

And then, in 2023, Bilgili Gungor [12] presented certain required definitions on orthogonal cone metric spaces that were not previously given in [18]. Bilgili Gungor generalized the results by eliminating the normalcy condition and utilizing point orthogonal continuity instead of general orthogonal continuity in the major results of [18].

Moreover, Bilgili Gungor and Turkoglu [6] gave some fixed point results of self mapping which is defined on orthogonal cone metric spaces are given by using extensions of orthogonal contractions in 2020. Also, in [6] the authors investigated the necessary conditions for self mappings on orthogonal cone metric space to have  $P$  property by taking advantage of these results.

In this work some results of Ciric [8] on a nonunique fixed point theorems on the class of metric spaces are extended to the class of orthogonal cone metric spaces.

In the sequel, respectively,  $Q, Q^c, Z, R$  denote rational numbers, irrational numbers, integers and real numbers.

**Definition 1.**

([10]) Let  $\Omega \neq \emptyset$  and  $\perp \subseteq \Omega \times \Omega$  be a binary relation. If there exists a  $k_0 \in \Omega$  and  $\perp$  satisfies the following condition

$$(\forall x \in \Omega, x \perp k_0) \vee (\forall x \in \Omega, k_0 \perp x), \quad (3)$$

then  $(\Omega, \perp)$  is called an orthogonal set. And the element  $k_0$  is called an orthogonal element.

**Example 2.**

([14]) Let  $\Omega = Z$ . Define  $k \perp l$  if there exists  $a \in Z$  such that  $k = al$ . It is easy to see that  $k \perp l$  for all  $l \in Z$ . Hence  $(\Omega, \perp)$  is an orthogonal set.

By the following example, we can see that  $k_0$  is not necessarily unique.

**Example 3.**

([14]) Let  $\Omega = [0, \infty)$ , we define  $k \perp l$  if  $kl \in \{k, l\}$ , then by setting  $k_0 = 0$  or  $k_0 = 1$ ,  $(\Omega, \perp)$  is an orthogonal set.

**Definition 4.**

([10]) Let  $(\Omega, \perp)$  be an orthogonal set. Any two elements  $k, l \in \Omega$  are said to be orthogonally related if  $k \perp l$ .

**Definition 5.**

([10]) A sequence  $\{k_n\}$  is called orthogonal sequence if

$$(\forall n \in N; k_n \perp k_{n+1}) \vee (\forall n \in N; k_{n+1} \perp k_n). \quad (4)$$

Similarly, a Cauchy sequence  $\{k_n\}$  is said to be an orthogonal Cauchy sequence if

$$(\forall n \in N; k_n \perp k_{n+1}) \vee (\forall n \in N; k_{n+1} \perp k_n). \quad (5)$$

**Definition 6.**

([10]) Let  $(\Omega, \perp)$  be an orthogonal set and  $d$  be an usual metric on  $\Omega$ . Then  $(\Omega, \perp, d)$  is called an orthogonal metric space.

**Definition 7.**

([15]) Let  $G$  be a real Banach space and  $K$  a subset of  $G$ .  $K$  is called a cone if and only if

- (i)  $K$  is closed, nonempty,  $K \neq \{\theta_G\}$ ,
- (ii)  $\alpha, \beta \in R, \alpha, \beta \geq 0, k, l \in K \Rightarrow \alpha k + \beta l \in K$ ,
- (iii)  $k \in K$  and  $-k \in K \Rightarrow k = \theta_G$ .

Given a cone  $K \subseteq G$ , we define a partial ordering  $\leq$  with respect to  $K$  by  $k \leq l$  if and only if  $l - k \in K$ . We shall write  $k < l$  to indicate that  $k \leq l$  but  $k \neq l$  and  $k \ll l$  indicate that  $l - k \in intK$ ,  $intK$  denotes the interior of  $K$ .

The cone  $K$  is called normal if there is a number  $L > 0$  such that for all  $k, l \in G, 0 \leq k \leq l$  implies  $\|k\|_G \leq L \|l\|_G$ .

The least positive number satisfying above is called the normal constant of  $K$ .

The cone  $K$  is called regular if every increasing sequence which is bounded from above is convergent. That is, if  $\{k_n\}$  is sequence such that

$$k_1 \leq k_2 \leq k_3 \leq \dots \leq k_n \leq \dots \leq l \quad (6)$$



for some  $l \in G$ , then there exists  $k \in G$  such that

$$\|kn - k\|_G \rightarrow 0 (n \rightarrow \infty).$$

Equivalently the cone  $K$  is regular if and only if every decreasing sequence which is bounded from below is convergent. It is well known that a regular cone is a normal cone.

**Definition 8.**

([9])  $P$  is called minihedral cone if  $\sup\{x, y\}$  exists for all  $x, y \in E$  and strongly minihedral if every subset of  $E$  which is bounded from above has a supremum. (Equivalently, if every subset of  $E$  which is bounded from below has an infimum.)

In the following we always suppose  $G$  is a Banach space,  $K$  is a cone in  $G$  with  $\text{int}K \neq \emptyset$  and  $\leq$  is partial ordering with respect to  $K$ .

**Definition 9.**

([15]) Let  $\Omega$  be a nonempty set. Suppose the mapping  $d : \Omega \times \Omega \rightarrow G$  satisfies

(d1)  $\theta_G \leq d(k, l)$  for all  $k, l \in \Omega$  and  $d(k, l) = \theta_G$  if and only if  $k = l$ .

(d2)  $d(k, l) = d(l, k)$  for all  $k, l \in \Omega$ ,

(d3)  $d(k, l) \leq d(k, t) + d(t, l)$  for all  $k, l, t \in \Omega$ .

Then  $d$  is called a cone metric on  $\Omega$  and  $(\Omega, d)$  is called a cone metric space.

**Lemma 10.**

([22]) Let  $(\Omega, d)$  be a cone metric space. Then for each  $\theta \ll g, g \in G$ , there exists  $\delta > 0$  such that  $g - k \in \text{int}K$  whenever  $\|k\| < \delta, k \in G$ .

**Definition 11.**

([18]) Let  $(\Omega, \perp)$  be an orthogonal set and  $d$  be a cone metric on  $\Omega$ . Then  $(\Omega, \perp, d)$  is called orthogonal cone metric space.

Now, some examples of orthogonal cone metric spaces shall be given.

**Example 12.**

([12]) Let  $G = R^2, K = \{(k, l) \in G : k, l \geq 0\} \subseteq R^2$  and  $\Omega = Z$ . And  $d : \Omega \times \Omega \rightarrow G, d(k, l) = (\|k - l\|, \alpha \|k - l\|)$  is defined where  $\alpha \geq 0, \alpha \in R$ . Assume that binary relation  $\perp$  on  $\Omega = Z$  as Example 2, then  $(\Omega, d, \perp)$  is orthogonal cone metric space.

**Example 13.**

([12]) Let  $G = (C_R[0, \infty), \|\cdot\|_\infty)$  and  $K = \{f \in G \mid f(t) \geq 0\}$ . Assume that  $(\Omega, \perp, \rho)$  is an orthogonal metric space, then the mapping

$$d : \Omega \times \Omega \rightarrow G, d(k, l) = f_{k,l} \text{ where } f_{k,l}(x) = \rho(k, l)x \tag{7}$$

can be defined on  $\Omega$  and this mapping is an orthogonal cone metric. So  $(\Omega, \perp, d)$  is an orthogonal cone metric space.

**Definition 14.**

([12]) Let  $(\Omega, \perp, d)$  be an orthogonal cone metric space. Let  $\{k_n\}$  be an orthogonal sequence in  $\Omega$  and  $k \in \Omega$ . If for any  $g \in G$  with  $\theta \ll g$  there is  $N \in \mathbb{N}$  such that for all  $n \geq N (n \in \mathbb{N})$

$IN), d(k_n, k) \ll g$ , then orthogonal sequence  $k_n$  is said to be convergent and  $\{k_n\}$  converges to  $k$  ( or  $k$  is the limit of  $\{k_n\}$ ). We denote this by

$$\lim_{n \rightarrow \infty} k_n = k \text{ or } k_n \rightarrow k (n \rightarrow \infty). \quad (8)$$

**Definition 15.**

([12]) Let  $(\Omega, \perp, d)$  be an orthogonal cone metric space. Let  $\{k_n\}$  be an orthogonal sequence in  $\Omega$ . If for any  $g \in G$  with  $\theta \ll g$  there is  $N \in IN$  such that for all  $n, m \geq N (n, m \in IN), d(kn, km) \ll g$ , then orthogonal sequence  $\{k_n\}$  is called an orthogonal Cauchy sequence in  $\Omega$ .

**Definition 16.**

([18]) Let  $(\Omega, \perp, d)$  be an orthogonal cone metric space, if every orthogonal Cauchy sequence in  $\Omega$  is convergent in  $\Omega$ , then  $(\Omega, \perp, d)$  is called an orthogonal complete cone metric space.

**Lemma 17.**

([12]) Let  $(\Omega, \perp, d)$  be an orthogonal cone metric space,  $\{k_n\}$  be an orthogonal sequence in  $\Omega$ .  $\{k_n\}$  converges to  $k \in \Omega$ , then  $\{k_n\}$  is orthogonal Cauchy sequence.

**Definition 18.**

([12]) Let  $(\Omega, \perp, d)$  be an orthogonal cone metric space. If for any orthogonal sequence  $\{k_n\}$  in  $\Omega$ , there is an orthogonal subsequence  $k_{n_i}$  of  $k_n$  such that  $k_{n_i}$  is convergent in  $\Omega$ . Then  $(\Omega, \perp, d)$  is called a sequentially compact orthogonal cone metric space.

**Definition 19.**

([12]) Let  $(\Omega, \perp, d)$  be an orthogonal cone metric space and  $\gamma \in R, 0 < \gamma < 1$ . A mapping  $h: \Omega \rightarrow \Omega$  is said to be orthogonal contraction with Lipschitz constant  $\gamma$  when

$$d(hk, hl) \leq \gamma d(k, l) \text{ if } k \perp l. \quad (9)$$

**Definition 20.**

([12]) Let  $(\Omega, \perp, d)$  be an orthogonal cone metric space. A mapping  $h: \Omega \rightarrow \Omega$  is called orthogonal preserving when

$$hk \perp hl \text{ if } k \perp l. \quad (10)$$

**Definition 21.**

([12]) Let  $(\Omega, \perp, d)$  be an orthogonal cone metric space. A mapping  $h: \Omega \rightarrow \Omega$  is called orthogonal continuous at  $k \in \Omega$  if for each orthogonal sequence  $\{k_n\}$  in  $\Omega$  such that  $kn \rightarrow k$  then  $h(kn) \rightarrow h(k)$ . Also  $h$  is orthogonal continuous on  $\Omega$  if  $h$  is orthogonal continuous in each  $k \in \Omega$ .

**2. MAIN RESULTS**

**Definition 22.**

A mapping  $T$  on orthogonal cone metric space  $(X, \perp, d)$  is said to be orbitally orthogonal continuous if for each orthogonal sequence  $T^{n_i}(x), \lim_{i \rightarrow \infty} T^{n_i}(x) = z$  implies that  $\lim_{i \rightarrow \infty} T(T^{n_i}(x)) = Tz$  An orthogonal cone metric space  $(X, \perp, d)$  is called  $T$  orbitally orthogonal complete if every orthogonal Cauchy sequence of the form  $T^{n_i}(x), x \in X$ , converges in  $(X, \perp, d)$ .

**Remark 23.**

It is clear that orbital orthogonal continuity of  $T$  implies orbital orthogonal continuity of  $T^m$  for any  $m \in \mathbb{N}$ .

**Theorem 24.**

Let  $T : X \rightarrow X$  be an orbitally orthogonal continuous mapping on orthogonal cone metric space  $(X, \perp, d)$  over strongly minihedral normal cone  $P$ . Suppose that orthogonal cone metric space  $(X, \perp, d)$  is  $T$  orbitally orthogonal complete and  $T$  is an orthogonal preserving mapping which satisfies the condition

$$u(x, y) - \inf\{d(x, Ty), d(Tx, y)\} \leq kd(x, y) \tag{11}$$

for all orthogonally related  $x, y \in X$  and for some  $0 \leq k \leq 1$ , where  $u(x, y) \in \{d(x, Tx), d(Tx, Ty), d(Ty, y)\}$ . Then, for each  $x \in X$ , the iterated sequence  $T^n(x)$  converges to a fixed point of  $T$ .

**İspat:** Choose an arbitrary orthogonal element  $x_0 \in X$ . For  $n \geq 1$   $x_1 = T(x_0)$  and recursively  $x_{n+1} = T(x_n) = T^{n+1}(x_0)$ . It is clear that the sequence  $\{x_n\}$  is orthogonal Cauchy when the equation  $x_{n+1} = x_n$  holds for some  $n \in \mathbb{N}$ . Consider the case  $x_{n+1} \neq x_n$  for all  $n \in \mathbb{N}$ . By replacing  $x$  and  $y$  with  $x_{n-1}$  and  $x_n$ , respectively, in (11), one can get

$$u(x_{n-1}, x_n) - \inf\{d(x_{n-1}, T(x_n)), d(T(x_{n-1}), x_n)\} = \{d(x_n, x_{n+1}), d(x_{n-1}, x_n)\} \leq kd(x_{n-1}, x_n),$$

where  $u(x_{n-1}, x_n) \in \{d(x_{n-1}, T(x_{n-1})), d(T(x_{n-1}), T(x_n)), d(T(x_n), x_n)\}$ . Since  $k < 1$ , the case  $d(x_{n-1}, x_n) \leq kd(x_{n-1}, x_n)$  yields contradiction. Thus,  $d(x_n, x_{n+1}) \leq kd(x_{n-1}, x_n)$ . Recursively, one can observe that

$$d(x_n, x_{n+1}) \leq k d(x_{n-1}, x_n) \leq k^2 d(x_{n-2}, x_{n-1}) \leq \dots \leq k^n d(x_0, T(x_0)).$$

By using the triangle inequality, for any  $p \in \mathbb{N}$ , one can get

$$\begin{aligned} d(x_n, x_{n+p}) &\leq d(x_n, x_{n+1}) + d(x_{n+1}, x_{n+2}) + \dots + d(x_{n+p-1}, x_{n+p}) \\ &\leq (k^n + k^{n+1} + \dots + k^{p-1})d(x_0, T(x_0)) \\ &= k^n(1 + k + \dots + k^{p-1})d(x_0, T(x_0)) \leq \frac{k^n}{1-k}d(x_0, T(x_0)). \end{aligned}$$

Let  $c \in \text{int } P$ . Choose a natural number  $M_0$  such that  $\frac{k^n}{1-k}d(x_0, T(x_0)) \ll c$  for all  $n > M_0$ . Thus, for any  $p \in \mathbb{N}$ ,  $d(x_n, T(x_{n+p})) \ll c$  for all  $n > M_0$ . So  $\{x_n\}$  is a Cauchy sequence in  $(X, \perp, d)$ .

Since  $(X, \perp, d)$  is  $T$  orbitally orthogonal complete, there is some  $z \in X$  such that  $\lim_{n \rightarrow \infty} x_n = \lim_{n \rightarrow \infty} T^n(x_0) = z$ . Regarding the orbital orthogonal continuity of  $T$ ,  $T(z) = \lim_{n \rightarrow \infty} T(T^n(x_0)) = \lim_{n \rightarrow \infty} T^{n+1}(x_0) = z$ , that is,  $z$  is a fixed point of  $T$ .

**Definition 25.**

A point  $z$  is said to be a periodic point of a function  $T$  of period  $m$  if  $T^m(z) = z$ , where  $T^0(x) = x$  and  $T^m(x)$  is defined recursively by  $T^m(x) = T(T^{m-1}(x))$ .

**Theorem 26.**

Let  $T : X \rightarrow X$  be an orthogonal preserving and orbitally orthogonal continuous mapping on  $T$  orbitally orthogonal complete cone metric space  $(X, \perp, d)$  over strongly minihedral normal cone  $P$  and  $c \in \text{int}P$ . Suppose that there exists an orthogonal point  $x_0 \in X$  such that  $d(x_0, T^n(x_0)) \ll c$  for some  $n \in I$  and that  $T$  satisfies the condition

$$0 < d(x, y) \ll c \Rightarrow u(x, y) \leq kd(x, y) \quad (12)$$

for all orthogonally related  $x, y \in X$  and for some  $0 \leq k \leq 1$ , where  $u(x, y) \in \{d(x, Tx), d(Tx, Ty), d(Ty, y)\}$ . Then,  $T$  has a periodic point.

**İspat:**

Set  $M = \{n \in \mathbb{N} : d(x, T^n(x)) \ll c \text{ for some } x \in X\}$ . By assumption of theorem  $M \neq \emptyset$ . Set  $m = \min M$  and let an orthogonal element  $x \in X$  such that  $d(x, T^m(x)) \ll c$  which is equivalent to saying that  $c - d(x, T^m(x)) \in \text{int}P$ .

Suppose that  $m = 1$ . By replacing  $y = Tx$  in (12), one can get

$$u(x, T(x)) \leq kd(x, T(x)),$$

where  $u(x, T(x)) \in \{d(x, T(x)), d(T(x), T(T(x))), d(T(T(x)), T(x))\}$ . There are two cases.

Consider the first case,  $d(x, T(x)) \leq kd(x, T(x))$ , which is a contradiction by regarding  $k < 1$ . Thus, one has  $d(T(x), T(T(x))) = d(T(x), T^2(x)) \leq kd(x, T(x))$ .

As in the proof of Theorem 24, one can consider the iterative sequence  $x_{n+1} = T(x_n) = T^{n+1}(x_0)$ ,  $x = x_0$  and observe that  $Tz = z$  for some  $z \in X$ .

Suppose that  $m \geq 2$ . It is equivalent to saying that for each  $y \in X$ , the condition  $c - d(T(y), y) \notin \text{int}P$ . (13)

Taking account of  $d(x, T^m(x)) \ll c$  and applying into (12), one can get

$$u(x, T^m(x)) \leq kd(x, T^m(x)), \quad (14)$$

where  $u(x, T^m(x)) \in \{d(x, T(x)), d(T(x), T(T^m(x))), d(T(T^m(x)), T^m(x))\}$ .

Recall that  $T^m(x) \in X$  and say that  $T^m(x) = z$ . Then,  $d(T(T^m(x)), T^m(x)) = d(T(z), z)$  is observed. Regarding (13),  $c - d(T(z), z) = c - d(T(T^m(x)), T^m(x)) \notin \text{int}P$

and also  $c - d(T(x), x) \notin \text{int}P$ . Thus,

$$\min \{d(x, T(x)), d(T(x), T(T^m(x))), d(T(T^m(x)), T^m(x))\} = d(T(x), T^{m+1}(x)),$$

and hence, (14) turns into

$$d(T(x), T^{m+1}(x)) \leq kd(x, T^m(x)).$$

Recursively, one can get

$$d(T^2(x), T^{m+2}(x)) \leq kd(T(x), T^{m+1}(x)) \leq k^2d(x, T^m(x)).$$

Continuing in this way, for each  $p \in \mathbb{N}$ , one can obtain

$$d(T^p(x), T^{m+p}(x)) \leq kd(T^{p-1}(x), T^{m+p-1}(x)) \leq \dots \leq k^pd(x, T^m(x)).$$

Thus, for the recursive sequence  $x_{n+1} = T^m(x_n)$  where  $x_0 = x$ ,

$$\begin{aligned} d(x_n, x_{n+1}) &= d(T^{nm}(x_0), T^{(n+1)m}(x_0)) = d(T^{nm}(x_0), T^{m+nm}(x_0)) \\ &\leq k^{nm}d(x_0, T^m(x_0)). \end{aligned}$$

By using the triangle inequality, for any  $p \in \mathbb{N}$ , one can get

$$\begin{aligned} d(x_n, x_{n+p}) &\leq d(x_n, x_{n+1}) + d(x_{n+1}, x_{n+2}) + \dots + d(x_{n+p-1}, x_{n+p}) \\ &= k^{nm}(1 + k^m + \dots + k^{(p-1)m})d(x_0, T^m(x_0)) \leq \frac{k^{nm}}{1 - k^m}d(x_0, T^m(x_0)). \end{aligned}$$

Let  $c \in \text{int } P$ . Choose a natural number  $M_0$  such that  $\frac{k^{nm}}{1 - k^m}d(x_0, T^m(x_0)) \ll c$  for all  $n > M_0$ . Thus, for any  $p \in \mathbb{N}$ ,  $d(x_{n+p}, x_n) \ll c$  for all  $n > M_0$ . So  $\{x_n\}$  is an orthogonal Cauchy sequence in  $(X, \perp, d)$ . Since  $(X, \perp, d)$  is  $T$  orbitally complete, there is some  $z \in X$  such that  $\lim_{n \rightarrow \infty} T^n(x_0) = z$ . Regarding Remark 23, the orthogonal orbital continuity of  $T$  implies that

$$T^m(z) = \lim_{n \rightarrow \infty} T^m(T^{nm}(x_0)) = \lim_{n \rightarrow \infty} T^{(n+1)m}(x_0) = z,$$

that is,  $z$  is a periodic point of  $T$ .

### Theorem 27.

Let  $T : X \rightarrow X$  be an orbitally orthogonal continuous mapping on orthogonal cone metric space  $(X, \perp, d)$  over strongly minihedral normal cone  $P$ . Suppose that  $T$  is an orthogonal preserving mapping which satisfies the condition

$$u(x, y) - \inf\{d(x, Ty), d(Tx, y)\} \leq d(x, y)$$

for all orthogonally related  $x, y \in X, x \neq y$  where

$u(x, y) \in \{d(x, Tx), d(Tx, Ty), d(Ty, y)\}$ . Suppose that the sequence  $\{T^n(x_0)\}$  has a cluster point  $z \in X$ , for some  $x_0 \in X$ . Then,  $z$  is a fixed point of  $T$ .

### 3. ACKNOWLEDGEMENT

The author would like to thank the referees for their careful reading and their valuable comments and suggestions to improve results of this work.

### 4. REFERENCES

- [1] Abbas, M. and Jungck, G. (2008). Common fixed point results for noncommuting mappings without continuity in cone metric spaces. *Journal of Mathematical Analysis and Applications*, 341(1), 416-420.
- [2] Abbas, M. and Rhoades, B. E. (2009). Fixed and periodic point results in cone metric spaces. *Applied Mathematics Letters*, 22(4), 511-515.
- [3] Baghani, H., Gordji, M. E. and Ramezani, M. (2016). Orthogonal sets: The axiom of choice and proof of a fixed point theorem. *Journal of Fixed Point Theory and Applications*, 18(3), 465-477.
- [4] Banach, S., Sur les operations dans les ensembles abstraits et leur application aux equations integrales, *Fund. Math.*, 3(1922), 133-181.

- [5] Bilgili Gungor, N., Turkoglu, D. (2019). Fixed point theorems on orthogonal metric spaces via altering distance functions.
- [6] Bilgili Gungor, N., Turkoglu, D. (2020). Fixed Point Results for Extensions of Orthogonal Contraction on Orthogonal Cone Metric Space. *Sahand Communications in Mathematical Analysis*, 17(4), 95-107.
- [7] Bilgili Gungor, N. (2022). Extensions of Orthogonal p-Contraction on Orthogonal Metric Spaces. *Symmetry*, 14(4), 746.
- [8] Ćirić, L.B. (1974). "On some maps with a nonunique fixed point," *Institut Mathe'matique*, vol. 17, pp. 52-58, 1974.
- [9] Deimling K. (1985) *Nonlinear Functional Analysis*, Springer, Berlin, Germany, 1985
- [10] Gordji, M. E., Ramezani, M., De La Sen, M. and Cho, Y. J. (2017). On orthogonal sets and Banach fixed point theorem. *Fixed Point Theory*, 18(2), 569-578.
- [11] Gungor, N. B. (2022). Some fixed point theorems on orthogonal metric spaces via extensions of orthogonal contractions. *Communications Faculty of Sciences University of Ankara Series A1 Mathematics and Statistics*, 71(2), 481-489.
- [12] Gungor, N. B. (2023). SOME NOTES ON THE PAPER "BANACH FIXED POINT THEOREM ON ORTHOGONAL CONE METRIC SPACES". *Facta Universitatis, Series: Mathematics and Informatics*, 301-316.
- [13] Gungor, N. B. (2022). Some fixed point results via auxiliary functions on orthogonal metric spaces and application to homotopy. *AIMS Mathematics*, 7(8), 14861-14874.
- [14] Eshaghi Gordji, M. and Habibi, H. (2017). Fixed point theory in generalized orthogonal metric space. *Journal of Linear and Topological Algebra (JLTA)*, 6(3), 251-260.
- [15] Huang, L. G. and Zhang, X. (2007). Cone metric spaces and fixed point theorems of contractive mappings. *Journal of mathematical Analysis and Applications*, 332(2), 1468-1476.
- [16] Ilić, D. and Rakoćević, V. (2008). Common fixed points for maps on cone metric space. *Journal of Mathematical Analysis and Applications*, 341(2), 876-882.
- [17] Janković, S., Kadelburg, Z. and Radenović, S. (2011). On cone metric spaces: a survey. *Nonlinear Analysis: Theory, Methods and Applications*, 74(7), 2591-2601.
- [18] Orlia, Z. E. D. D., Gordji, M. E. and Bagha, D. E. (2020). Banach fixed point theorem on orthogonal cone metric spaces. *FACTA Universitatis (NIS) Ser. Math. Inform*, 35, 1239-1250.
- [19] Ramezani, M. (2015). Orthogonal metric space and convex contractions. *Int. J. Nonlinear Anal. Appl*, 6(2), 127-132.
- [20] Ramezani, M. and Baghani, H. (2017). Contractive gauge functions in strongly orthogonal metric spaces. *Int. J. Nonlinear Anal. Appl*, 8(2), 23-28.
- [21] Rezapour, S. and Hambarani, R. (2008). Some notes on the paper "Cone metric spaces and fixed point theorems of contractive mappings". *Journal of Mathematical Analysis and Applications*, 345(2), 719-724.
- [22] Turkoglu, D. and Abuloha, M. (2010). Cone metric spaces and fixed point theorems in diametrically contractive mappings. *Acta mathematica sinica, English series*, 26(3), 489-496.



- [23] Younis, M., Singh, D. and Abdou, A. A. (2022). A fixed point approach for tuning circuit problem in dislocated b-metric spaces. *Mathematical Methods in the Applied Sciences*, 45(4), 2234-2253.
- [24] Younis, M., Singh, D. On the existence of the solution of Hammerstein integral equations and fractional differential equations. *J. Appl. Math. Comput.* 68, 1087–1105 (2022). <https://doi.org/10.1007/s12190-021-01558-1>
- [25] Younis M., Stretenovi´c A. and Radenovi´c S. (2022) “Some critical remarks on ‘Some new fixed point results in rectangular metric spaces with an application to fractional-order functional differential equations’”, *Nonlinear Analysis: Modelling and Control*, 27(1), pp. 163-178. doi: 10.15388/namc.2022.27.25193.
- [26] Younis, Mudasir, Singh, Deepak, Altun, Ishak and Chauhan, Varsha. ”Graphical structure of extended b-metric spaces: an application to the transverse oscillations of a homogeneous bar” *International Journal of Nonlinear Sciences and Numerical Simulation*, vol. 23, no. 7-8, 2022, pp. 1239-1252. <https://doi.org/10.1515/ijnsns-2020-0126>
- [27] Vetro, P. (2007). Common fixed points in cone metric spaces. *Rendiconti del circolo Matematico di Palermo*, 56(3), 464-468.

THE ART OF “SAMITU'L-HURUF” AS A BEDI TERM  
BİR BEDİ’ TERİMİ OLARAK EŞ-ŞÂMİTÜ’L-ĤURÛF SANATI

Dr. Sadullah TİLKİTAŞ

*PhD, Uşak University, Faculty of Islamic Sciences, Department of Arabic Language  
and Rhetoric, Uşak/Turkey ORCID: 0000 0001 5748 7575*

ÖZET

Bu çalışma ile belâgat kitaplarının bedi’ bölümlerinde veya bediyye türü eserlerde çok az karşımıza çıkan eş-Şâmitü’l-ĥurûf sanatının tanıtılması amaçlanmıştır. Müellifler kendilerinden önceki şairlere muarız olarak eserlerinde daha çeşitli ve daha fazla sanata yer vermeye çalışmışlardır. Ancak bu kimi zaman edebiyat çevrelerince ilgili sanatın bir sanat olarak değerlendirilip değerlendirilemeyeceği konusunda eleştirilere de maruz kalabilmiştir. Bizler bu araştırma ile çok az bilinen eş-Şâmitü’l-ĥurûf sanatını ilgililerin istifadesine sunmaya ve tanıtmaya çalışacağız.

Allah Resûlü’nü methetmek, bedi’ ilmine katkıda bulunmak gibi maksatlarla belli başlı kriterler göz önünde bulundurularak yazılan bedi’iyyelere bakıldığında eş-Şâmitü’l-ĥurûf sanatını ilim dünyasına kazandıran şairin ehl-i varrâk olarak bilinen Mısırlı şair Abdurrahman b. Ahmed b. Ali el-Humeydî (ö. 1005/1597) olduğu görülmüştür. O, “*Menhu’s-semî ‘ bi şerhi temlîhi’l-bedî ‘ bi medhi’s-şefî*” adlı eserlerinde bu sanata yer vermiştir.

eş-Şâmitü’l-ĥurûf sanatı bedi’ türleri içerisinde lafzî sanatlar başlığı altında değerlendirilebilecek bir türdür. Nitekim bu sanat, beytin sessiz harflerden oluşan kelimelerden meydana gelmesi şeklinde tarif edilmiştir. Humeydî’ye göre sessiz harfler telaffuz edildiklerinde iki harf açığa çıkar. Örneğin; “bê, te, sê, ĥâ” gibi harfler bu türdendir. Bu sanat Humeydî’nin kasidesindeki şu beytinde yer almıştır:

ظَفَرْتُ فِيهِ بِحَبِّ رُحْتُ فِي فَرَحٍ      بِهِ فَطَبْتُ بِطَبِّ طَفْتُ فِي حَرَمٍ

*Allah Resûlü’nün muhabbetini elde ettim ve sevinçle ona koştum. Böylece bedeni ve ruhi hastalıklarına şifa buldum ve harem bölgesinde dolaştım durdum.*

Beyit sessiz harflerden meydana gelen lafızlardan oluşmuştur.

Sonuç olarak eş-Şâmitü’l-ĥurûf’u bedi’ türlerine kazandıran şairin Abdurrahman b. Ahmed b. Ali el-Humeydî (ö. 1005/1597) olduğu onun bu sanata yer vermekle şairlik yeteneğini sergilemeyi arzuladığı ve kendisinden önce bahsedilen sanatlara ilavede bulunmak istediği, bu yolla de Hz. Peygamber’i methettiği görülmüştür.

**Anahtar Sözcükler:** Belâgat, Bedi’, Şair, Şiir, eş-Şâmitü’l-ĥurûf.

ABSTRACT

With this study, it is aimed to introduce the art of samitul-huruf, which is rarely seen in the bedi sections of rhetoric books or bediyye type works. In opposition to the poets before them, the authors tried to include more variety and more art in their works. However, this has sometimes been subject to criticism from literary circles regarding whether the relevant art can be

considered as an art. With this research, we will try to present and introduce the little-known art of samitu'l-huruf to the benefit of those interested.

When we look at the bediyyes written considering certain criteria for the purposes of praising the messenger of God and contributing to the knowledge of bedi, it is seen that the poet who introduced the art of samitu'l-huruf to the world of science is the Egyptian poet Abdurrahman b. Ahmed b. Ali al-Humeydi (d. 1005/1597), known as ehl-i varrak. He included this art in his works titled "Menhu's-semi bi serhi temlihi'l bedi bi medhi's-sefi"

Samitu'l-huruf art is a genre that can be evaluated under the title of verbal arts within the bedî' genres. As a matter of fact, this art has been described as a couplet consisting of words consisting of consonants. According to Humeydi, when consonants are pronounced, two letters are revealed. For example; Letters such as "be, te, se, ha" are of this type. This art is included in the following couplet in the Qasida of Humeydi:

ظَفَرْتُ فِيهِ بِحُبِّ رُحْتُ فِي فَرَح  
بِهِ فَطَبْتُ بِطَبِّ طُنْتُ فِي حَرَم

*I gained the affection of the Messenger of God and ran to him with joy. Thus, I found healing for my physical and mental illnesses and wandered around the harem area.*

The couplet consists of words consisting of consonants. As a result, it has been seen that the poet who introduced Samitu'l-huruf to the bedî' genres was Abdurrahman, and that he wished to display his poetic talent by including this art and wanted to add to the arts mentioned before him, and in this way he praised the Prophet.

**Key Words:** Eloquence, Bedi, Poet, Poetry, Samitu'l-huruf.

## BIOLOGICAL EFFECTS OF OVERLOAD: A STUDY ON BLOOD GLUCOSE AND LACTATE LEVELS

Ahmet KURTOĞLU<sup>1</sup>

1 Assoc. Prof. Dr., Bandırma Onyedi Eylül University, Exercise Physiology,  
0000-0002-9292-5419

### Abstract

The aim of this study was to investigate the resting lactate levels and blood glucose levels of athletes with a weekly exercise duration of 6 days. In this context, 24 participants aged between 7-14 years who have been actively practicing athletics for at least 1 year (short, middle distance runners) were included in the study. Resting blood lactate levels and blood glucose levels were obtained from the distal third phalanx the day after the end of the participants' weekly training. Accordingly, lactate levels of male participants were  $13.22 \pm 7.12$  mmol and blood glucose levels were  $102.45 \pm 11.37$  mg/dl; lactate levels of female athletes were  $12.56 \pm 7.07$  mmol and blood glucose levels were  $98.76 \pm 12.93$  mg/dl. Considering the reference ranges of blood lactate levels, it was concluded that these athletes had chronic fatigue. It was also observed that the blood glucose levels of the participants were at high levels. This is thought to occur in order to establish the hemostasis of the organism, to tolerate muscle fatigue and decreasing glucose stores. Therefore, it is recommended that training frequencies should be well regulated and adequate rest intervals should be given for maximal performance in athletes.

**Keywords:** Lactate, blood glucose level, fatigue, exercise frequency.

### 1. INTRODUCTION

Overload occurs when the body is put under more stress than normal and is often experienced by athletes, active individuals or people who suddenly increase their level of physical activity (Fry et al., 1992). There are several reasons for this condition. Firstly, over-increasing the volume or intensity of training means that the body can go through an adaptation process more quickly (Ramírez-Campillo et al., 2015). In this case, muscles, ligaments, tendons and other tissues can be put under more stress and have a chance to recover poorly (Sanz-López et al., 2017). Also, doing the same movements over and over again can overload a single muscle or muscle group, which can lead to injuries over time (Ahmad & ElAttrache, 2004). Inadequate rest, nutrition or sleep can also contribute to overload. In the case of overload, it is important to allow the body to repair and adapt; otherwise, the risk of injury can increase and performance can suffer. Therefore, it is important that exercise programs are balanced, providing appropriate rest periods and gradually increasing loads.

In case of overload, the body may become unable to effectively utilize oxygen to produce more energy during intense exercise (Fernandez-Gonzalo et al., 2014). This can accelerate the transition to anaerobic energy production and lead to lactic acid accumulation. During high-intensity exercise, muscles rapidly break down glucose for energy production and lactic acid is formed during this process (Miller et al., 2002). Under normal circumstances, the body quickly clears this lactic acid or uses it for energy production. However, in case of overload, it is

possible that lactic acid builds up in the body and cannot be cleared quickly. This can create an acidic environment in the muscles and tissues, which can increase muscle fatigue and negatively affect performance (Cairns, 2006). At the same time, it is also possible that glucose stores are quickly depleted in case of overload, limiting the body's access to energy. This can lead to muscle fatigue, decreased performance and even hypoglycemia (low blood sugar) (Chen et al., 2017). Therefore, in case of overload, proper nutrition, rest and training program are important to keep the body's lactic acid accumulation and glucose balance under control.

In this context, our study aims to investigate the biological causes of overload according to blood glucose and lactate levels in young athletes who exercise 6 days a week. For this reason, the hypothesis of our study was determined as "Frequent and intense exercises without the necessary rests cause fatigue due to overload in young athletes."

## **1. MATERIAL AND METHODS**

### **1.1. Participants**

Participants who were licensed competitors in athletics high jump and short distance running were included in this study. The ages of the participants were  $12.06 \pm 1.16$  years,  $162.91 \pm 8.67$  cm,  $47.56 \pm 6.48$  kg, and  $17.26 \pm 2.50$  kg/m<sup>2</sup>. Participants between the ages of 11 and 14 who had been practicing athletics regularly for at least 1 year were included in the study. Participants with chronic diseases, joint disorders, hematologic diseases, active infections, and diabetes mellitus were excluded.

The minimum sample size was calculated with the G-Power program. Accordingly, it was determined that at least 20 participants should participate in the study. All participants were informed about the purpose and importance of the study. Voluntary consent forms were signed by the participants and their families. The study was conducted in accordance with the principles set out in the Declaration of Helsinki.

### **1.2. Data Collection Tools**

#### **Blood Lactate Measurement**

Blood lactate measurements were taken from the fingertips of the participants with a Lactate Scout 4 brand lactate meter at rest, 1 minute, 4 minutes and 8 minutes after the end of exercise (Tékus et al., 2012).

#### **Blood Glucose Measurement**

Blood glucose concentration was measured with Accutrend GCT glucose meter of Roche company. Blood sample taken from the fingertip with a lancet was dripped onto the glucose measuring strip. The measurement was repeated before and after exercise.

## **3. RESULTS**

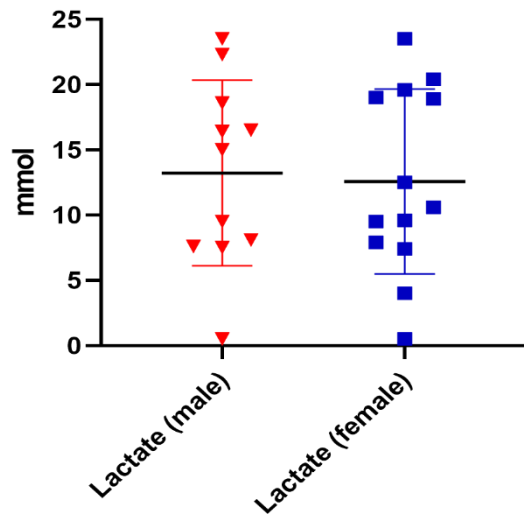

**Figure 1. Measurement of resting blood lactate levels of participants**

Figure 1 shows the blood lactate levels of the participants. Accordingly, the resting blood lactate levels of the male participants were  $13.22 \pm 7.12$  mmol and the resting blood lactate levels of the female participants were  $12.56 \pm 7.07$  mmol.

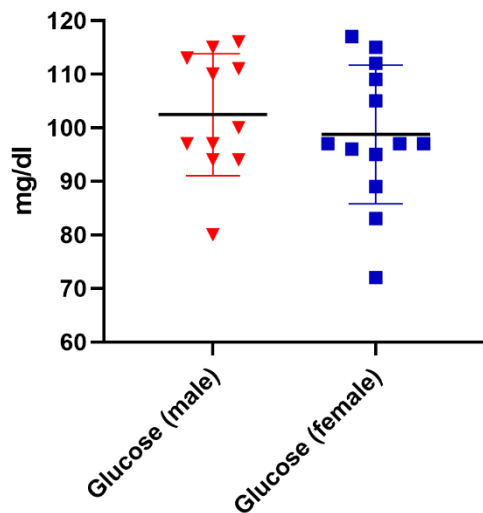

**Figure 2. Measurement of resting blood glucose levels of participants**

Figure 2 shows the blood glucose levels of the participants. Accordingly, the resting blood glucose levels of the male participants were  $102.45 \pm 11.37$  mg/dl and the resting blood glucose levels of the female participants were  $98.76 \pm 12.93$  mg/dl.

#### 4. CONCLUSION

Generally, high blood glucose levels (hyperglycemia) can affect the body's energy balance. If not enough insulin is produced or if the effect of insulin is reduced, cells cannot take up enough glucose and the amount of glucose in the bloodstream increases. In this situation, the body may engage more anaerobic metabolism to produce energy (Beneke et al., 2011). Anaerobic metabolism is a process that enables energy production when oxygen is in short supply. In this



process, glucose is converted to lactic acid more quickly than in aerobic metabolism. High glucose levels can cause the body to increase anaerobic metabolism and produce more lactic acid. As a result, high blood glucose levels can often be associated with higher lactic acid levels. This is especially true in cases of prolonged hyperglycemia. Moderate intensity exercise increases blood glucose slightly. In intense exercise, the amount of glucose required by the muscles will increase, so blood glucose will decrease in acute exercise. However, this depends on many factors (Adams, 2013).

In conclusion, it is important to provide the necessary rest intervals during exercise to regulate blood lactate and glucose levels. In order to get more effective results, it may be recommended to analyze active or passive rest intervals well according to the intensity of the exercise performed and to use some methods to remove lactic acid from the body. In determining these rest intervals, the load, intensity and period of training should be taken into consideration. For this reason, it is recommended that instead of training hard in order to show high level performance and reach elite levels in young athletes, methods in which rest periods are applied, physiological and psychological processes are kept under control, and micro and macro training plans are applied are preferred.

## REFERENCES

- Adams, P. (2013). The impact of brief high-intensity exercise on blood glucose levels. *Diabetes, Metabolic Syndrome and Obesity: Targets and Therapy*, 113. <https://doi.org/10.2147/DMSO.S29222>
- Ahmad, C. S., & ElAttrache, N. S. (2004). Valgus extension overload syndrome and stress injury of the olecranon. *Clinics in Sports Medicine*, 23(4), 665–676. <https://doi.org/10.1016/j.csm.2004.04.013>
- Beneke, R., Leithäuser, R. M., & Ochentel, O. (2011). Blood Lactate Diagnostics in Exercise Testing and Training. *International Journal of Sports Physiology and Performance*, 6(1), 8–24. <https://doi.org/10.1123/ijsp.6.1.8>
- Cairns, S. P. (2006). Lactic Acid and Exercise Performance. *Sports Medicine*, 36(4), 279–291. <https://doi.org/10.2165/00007256-200636040-00001>
- Chen, Y., Liu, Z., Yu, Y., Yao, E., Liu, X., & Liu, L. (2017). Effect of recurrent severe hypoglycemia on cognitive performance in adult patients with diabetes: A meta-analysis. *Current Medical Science*, 37(5), 642–648. <https://doi.org/10.1007/s11596-017-1784-y>
- Fernandez-Gonzalo, R., Lundberg, T. R., Alvarez-Alvarez, L., & de Paz, J. A. (2014). Muscle damage responses and adaptations to eccentric-overload resistance exercise in men and women. *European Journal of Applied Physiology*, 114(5), 1075–1084. <https://doi.org/10.1007/s00421-014-2836-7>
- Fry, R. W., Morton, A. R., Garcia-Webb, P., Crawford, G. P. M., & Keast, D. (1992). Biological responses to overload training in endurance sports. *European Journal of Applied Physiology and Occupational Physiology*, 64(4), 335–344. <https://doi.org/10.1007/BF00636221>
- Miller, B. F., Fattor, J. A., Jacobs, K. A., Horning, M. A., Navazio, F., Lindinger, M. I., & Brooks, G. A. (2002). Lactate and glucose interactions during rest and exercise in men: effect of exogenous lactate infusion. *The Journal of Physiology*, 544(3), 963–975. <https://doi.org/10.1113/jphysiol.2002.027128>

- Ramírez-Campillo, R., Henríquez-Olguín, C., Burgos, C., Andrade, D. C., Zapata, D., Martínez, C., Álvarez, C., Baez, E. I., Castro-Sepúlveda, M., Peñailillo, L., & Izquierdo, M. (2015). Effect of Progressive Volume-Based Overload During Plyometric Training on Explosive and Endurance Performance in Young Soccer Players. *Journal of Strength and Conditioning Research*, 29(7), 1884–1893. <https://doi.org/10.1519/JSC.0000000000000836>
- Sanz-López, F., Berzosa, C., Hita-Contreras, F., & Martínez-Amat, A. (2017). Effects of eccentric overload training on patellar tendon and vastus lateralis in three days of consecutive running. *The Knee*, 24(3), 570–579. <https://doi.org/10.1016/j.knee.2017.03.002>
- Tékus, É., Kaj, M., Szabó, E., Szénási, N., Kerepesi, I., Figler, M., Gábiel, R., & Wilhelm, M. (2012). Comparison of blood and saliva lactate level after maximum intensity exercise. *Acta Biologica Hungarica*, 63(Supplement 1), 89–98. <https://doi.org/10.1556/ABiol.63.2012.Suppl.1.9>

## UNLOCKING THE SECRETS OF BODY MASS INDEX WITH MACHINE LEARNING: THE INFLUENCE OF DEMOGRAPHICS, SPORT AGE AND HEART RATE ON AMATEUR ATHLETE

Ahmet KURTOĞLU<sup>1</sup>

1 Assoc. Prof. Dr., Bandırma Onyedi Eylül University, Exercise Physiology,  
0000-0002-9292-5419

### Abstract

The aim of this study was to investigate the effect of age, height, weight, heart rate (HR) and sport age on body mass index (BMI) using machine learning methods. In the present study, 65 amateur male athletes aged between 17-51 years who attended fitness centers and practiced resistance training were included. Participants' age, height, weight, body weight, sport age and resting HR were determined. BMI values of the participants were grouped as normal (18.5-24.9 kg/m<sup>2</sup>), obese I (24.9-29.9 kg/m<sup>2</sup>) and obese II (>30 kg/m<sup>2</sup>). Three classification algorithms (logistic regression (LR), random forest (RF) and Extreme Gradient Boosting (XGBoost)) were used for obesity level prediction and Bayesian optimization was used for hyperparameter adjustment. The performance of the different models was evaluated using metrics such as accuracy, recall, precision, F1 score, area under the curve (AUC) and precision-recall curve. MATLAB 2022b application was used for all evaluations. According to the findings of our study, the highest value was obtained with the Subspace KNN model. Accordingly, age, weight, body weight, sports age and heart rate predicted BMI classification 95.4% correctly. According to the obtained ROC curve, normal BMI was predicted with 97.8%, obese I BMI with 98.1% and obese II BMI with 100.0% accuracy. The results of our study concluded that BMI in resistance exercisers can be predicted by body weight and height as well as age, sport age and HR.

**Keywords:** Body Mass Index, heart rate, sport age, machine learning, deep learning

### 1. INTRODUCTION

Body Mass Index (BMI) calculation is a fundamental tool for assessing the health and physical fitness of individuals. However, when calculated using traditional methods (Nuttall, 2015), BMI provides only a numerical value and provides limited information about an individual's health status (Cole et al., 2005). Machine learning offers the potential to make BMI calculation more comprehensive and personalized. Machine learning therefore allows us to gain a deeper understanding of BMI and examine how it may vary according to a person's age, gender, sports history and other demographic characteristics. This more personalized approach can help health professionals, athletes and individuals develop better health and fitness strategies. At the same time, analyzing this data in aggregate is also important for understanding overall health trends and public health issues (Martini et al., 2001). By making BMI calculation much more than just a numerical value, machine learning has become an important tool for research and applications in health and fitness.

BMI measurements are used to diagnose obesity, which is characterized by an energy imbalance between food intake and energy expenditure. According to data from the World Health Organization (WHO), 41 million children under the age of five were overweight in 2016. In the past few decades, studies have demonstrated a connection between obesity and a number of different illnesses, including Type 2 Diabetes, insulin resistance, dyslipidemia, cardiovascular disease, and hypertension (Halpern et al., 2010). Although BMI is higher in resistance exercisers, this is usually the result of an increase in muscle mass. Therefore, it is thought that different factors should be determined in BMI assessment (Tresierras & Balady, 2009).

Machine learning represents a powerful set of algorithms that can characterize, adapt, learn, predict and analyze data, strengthening our understanding of obesity and our capacity to predict it with unprecedented precision. To this end, there are growing applications of machine learning in the field of obesity research (DeGregory et al., 2018).

While the calculation of BMI has traditionally been based on individuals' body weight and height, machine learning can make this calculation more comprehensive and personalized. Machine learning offers the potential to make an assessment that includes more than just the two key characteristics of BMI (Colmenarejo, 2020). For example, many additional factors can influence BMI, such as age, gender, sports history, heart rate, genetic factors and dietary habits. Machine learning algorithms can address the complexity of these numerous variables and make BMI estimation more accurate and personalized. This allows health professionals to better understand individuals' health status and make personalized recommendations (Dugan et al., 2015). At the same time, at the population level, big data analyses can help us better understand the effects of BMI on population health, allowing for the development of more effective interventions to address important health issues such as the obesity epidemic. Machine learning is opening new doors in health and fitness by making BMI assessment richer and more informative.

Therefore, the main aim of this study is to test whether an accurate prediction method can be developed by estimating the relationships between different factors affecting obesity levels in resistance exercisers.

## **2. MATERIAL AND METHODS**

### **2.1. Participants**

This study included 65 participants (age= $27.47 \pm 10.31$  years, height= $178.55 \pm 5.41$  cm, body weight= $80.73 \pm 12.24$  kg, BMI= $25.25 \pm 3.07$  kg/m<sup>2</sup>) who regularly performed resistance exercise in fitness centers for at least 1 year. Participants with less than 1 year of sports, chronic diseases and developmental disorders were not included in the study. The research was conducted in line with the principles set out in the Declaration of Helsinki.

### **2.2. Geographic characteristics and Resting Heart Rate**

Participants' age was calculated in years and their height was measured in cm while standing barefoot with a steel stadiometer with an accuracy of 0.1 cm. Their weight was measured in kg while standing barefoot without metal using an electronic scale (Seca, Germany). BMIs were calculated using the following formula: weight (kg)/height (m<sup>2</sup>) (Keogh et al., 2003). The S810i Polar® watch is used for heart rate recording. With this form of recording, the time between heart beats (R-R interval) is recorded with a precision of one millisecond (1 ms).

### **2.3. Machine Learning Models**

In this study, we performed data analysis using the Subspace k-Nearest Neighbors (Subspace k-NN) method for the classification of normal, obese and over-obese individuals. Subspace k-

NN is an algorithm that provides better performance when classifying high-dimensional data sets by dimension reduction and combining classifications in subspaces (Adem, 2020). In this study, we used PCA to reduce redundant dimensions in the dataset and focus on more informative features. PCA projected the dataset into a new subspace, which represented different features. In the generated subspaces, the k-NN classification method was applied independently for each subspace. Since each subspace has its own dimensionality reduction transformation, this process enabled each subspace to classify data points according to the k nearest neighbors around it. In this study, the k parameter for k-NN was set to 3. The results of the k-NN classifications performed in each subspace were stored in a result matrix. This result matrix contained the classification results of each subspace. In the final stage, using this result matrix, the results from all subspaces were combined to obtain the final classification result.

### Statistical Analysis

Statistical analyses were performed with SPSS 25 program. Normality analysis of the data was performed with Kolmogorov Smirnov Test. Levene's test was used for homogeneity of variances. Weight, height, age, sport age and HR results of the participants according to BMI groups were tested with ANOVA test. The significance level was taken as 0.05.

### 3. RESULTS

**Table 1. Analysis of demographic information of participants according to BMI classification**

Parameters	Group	M±SD	F	p
Weight (kg)	Normally	71.06±5.17	53.622	<.001*
	Obese I	86.22±9.24		
	Obese II	102.80±7.12		
Height (cm)	Normally	177.41±3.70	1.640	.202
	Obese I	179.12±6.50		
	Obese II	181.5.68		
Age (year)	Normally	24.37±9.09	3.747	.037*
	Obese I	29.06±10.79		
	Obese II	35.60±8.82		
Sport Age (year)	Normally	2.98±6.69	4.194	.020*
	Obese I	8.08±8.49		
	Obese II	10.00±5.33		
HR (beats)	Normally	77.96±11.06	.559	.575
	Obese I	80.58±9.95		
	Obese II	81.00±1.22		

In Table 1, the weight, height, age, sport age, and HR measurements of the participants were compared according to BMI classification. Accordingly, there was no significant difference between the heights of the participants ( $p=.202$ ,  $F=1.640$ ), while there was naturally a highly significant difference between the weights ( $p<.001$ ,  $F=53.622$ ). As the age of the participants who practiced resistance exercise increased, their obesity levels were found to be significantly higher ( $p=.037$ ,  $F=3.747$ ). It was also found that obesity levels increased as the age of the participants increased ( $p=.020$ ,  $F=4.194$ ). Although HR increased with increasing obesity level, obesity had no significant effect on HR in resistance exercisers ( $p=.575$ ,  $F=559$ ).

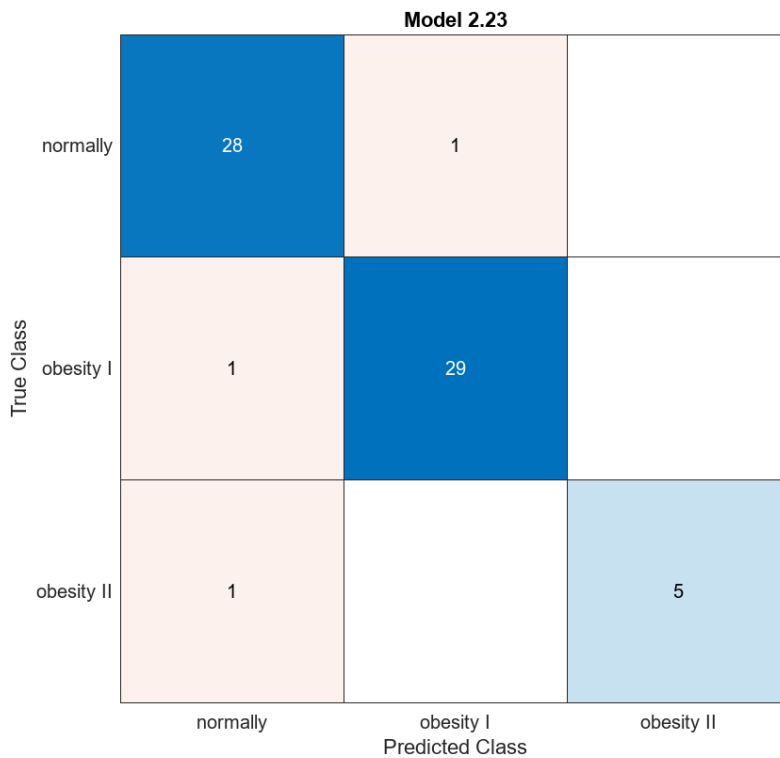

**Figure 1. Confusion matrix results of BMI classification according to participants' demographic characteristics, sport age and HR**

Figure 1 shows the classification prediction results in the dataset, where BMI scores determined according to the  $\text{weight/height}^2$  formula and weight, height, age, sport age and HR data are also analyzed. Accordingly, 28 participants were correctly predicted and 1 participant was predicted as obesity I when he/she should have been in the normal range. While 29 participants with obesity I were correctly predicted, 1 participant was considered normal. Although 5 participants with obesity II were correctly predicted, 1 participant was considered normal. Figure 2 shows the ROC curve results of the prediction results of the participants. Table 2 shows the performance metrics of the machine learning models and the results of the selected features.

**Table 2. Performance measures of machine-learning models and the selected features**

Class name	Precision	1-Precision	Recall	1-Recall	F1 Skore
<b>Normally</b>	0.9655	0.0345	0.9333	0.0667	0.9492
<b>Obesity I</b>	0.9667	0.0333	0.9667	0.0333	0.9667



<b>Obesity II</b>	0.8333	0.1667	1.000	0.000	0.9091
<b>Accuracy</b>	0.9538				
<b>Misclassification Rate</b>	0.0462				
<b>Macro-F1</b>	0.9416				
<b>Weighted-F1</b>	0.9542				

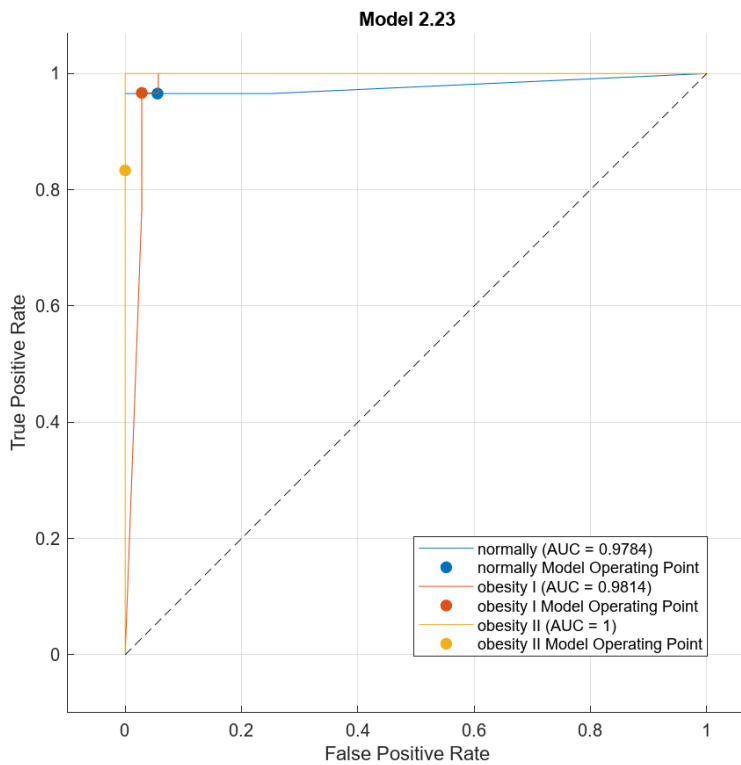

**Figure 2. ROC analysis results of participants' prediction results**

#### 4. CONCLUSION

In our quest to explore the intricate relationship between age, height, weight, heart rate (HR), sport age, and Body Mass Index (BMI), we harnessed the power of machine learning, and our findings have unveiled intriguing insights into the world of fitness and health assessment. The study, which involved 65 amateur male athletes aged 17-51 years, practicing resistance training at fitness centers, provides a comprehensive view of how these factors collectively influence BMI.

We began by categorizing BMI values into three distinct classes: normal, obese I, and obese II, based on the established ranges. To predict obesity levels within this diverse group, we employed three classification algorithms: logistic regression (LR), random forest (RF), and Extreme Gradient Boosting (XGBoost). These algorithms were meticulously fine-tuned through Bayesian optimization, resulting in models with remarkable predictive accuracy.

Our journey through the realm of machine learning and health assessment culminated in a remarkable discovery—the Subspace k-NN model emerged as the star performer, achieving an impressive accuracy rate. With this model, age, weight, body weight, sport age, and heart rate collectively predicted BMI classifications with an astounding 95.4% accuracy. Furthermore, the receiver operating characteristic (ROC) curve painted a vivid picture of our models' proficiency, indicating that normal BMI was predicted with a staggering 97.8% accuracy, obese I BMI with 98.1%, and obese II BMI with an impeccable 100.0% accuracy.

These compelling results underscore the potential of machine learning in BMI prediction and health assessment, particularly in the context of resistance exercisers. Notably, our study reveals that body weight and height, traditionally considered key determinants of BMI, are accompanied by age, sport age, and HR as influential contributors to BMI classification. This comprehensive understanding has the potential to reshape how we assess health and fitness, paving the way for more targeted and individualized interventions.

In conclusion, our journey through the world of machine learning and BMI has shed light on the intricate web of factors influencing our physical well-being. With the Subspace k-NN model leading the way, we have uncovered the secrets of BMI, empowering us to make more informed decisions about health and fitness. As we move forward, these findings hold the promise of optimizing health and well-being strategies, especially for amateur athletes and those engaged in resistance training. The fusion of data science and health assessment has the potential to revolutionize the way we perceive and manage our fitness journeys, unlocking new horizons for personalized health and well-being.

This study serves as a testament to the power of machine learning in deciphering the complex interplay of variables in health assessment, promising a healthier and more informed future for all.

## REFERENCES

- Adem, K. (2020). Diagnosis of breast cancer with Stacked autoencoder and Subspace kNN. *Physica A: Statistical Mechanics and Its Applications*, 551, 124591. <https://doi.org/10.1016/j.physa.2020.124591>
- Cole, T. J., Faith, M. S., Pietrobelli, A., & Heo, M. (2005). What is the best measure of adiposity change in growing children: BMI, BMI %, BMI z-score or BMI centile? *European Journal of Clinical Nutrition*, 59(3), 419–425. <https://doi.org/10.1038/sj.ejcn.1602090>
- Colmenarejo, G. (2020). Machine Learning Models to Predict Childhood and Adolescent Obesity: A Review. *Nutrients*, 12(8), 2466. <https://doi.org/10.3390/nu12082466>
- DeGregory, K. W., Kuiper, P., DeSilvio, T., Pleuss, J. D., Miller, R., Roginski, J. W., Fisher, C. B., Harness, D., Viswanath, S., Heymsfield, S. B., Dungan, I., & Thomas, D. M. (2018). A review of machine learning in obesity. *Obesity Reviews*, 19(5), 668–685. <https://doi.org/10.1111/obr.12667>
- Dugan, T. M., Mukhopadhyay, S., Carroll, A., & Downs, S. (2015). Machine Learning Techniques for Prediction of Early Childhood Obesity. *Applied Clinical Informatics*, 06(03), 506–520. <https://doi.org/10.4338/ACI-2015-03-RA-0036>
- Halpern, A., Mancini, M. C., Magalhães, M. E. C., Fisberg, M., Radominski, R., Bertolami, M. C., Bertolami, A., de Melo, M. E., Zanella, M. T., Queiroz, M. S., & Nery, M. (2010). Metabolic syndrome, dyslipidemia, hypertension and type 2 diabetes in youth: from diagnosis to treatment. *Diabetology & Metabolic Syndrome*, 2(1), 55. <https://doi.org/10.1186/1758-5996-2-55>

Keogh, J. W. L., Weber, C. L., & Dalton, C. T. (2003). Evaluation of Anthropometric, Physiological, and Skill-Related Tests for Talent Identification in Female Field Hockey. *Canadian Journal of Applied Physiology*, 28(3), 397–409. <https://doi.org/10.1139/h03-029>

Martini, G., Riva, P., Rabbia, F., Molini, V., Ferrero, G. B., Cerutti, F., Carra, R., & Veglio, F. (2001). Heart rate variability in childhood obesity. *Clinical Autonomic Research*, 11(2), 87–91. <https://doi.org/10.1007/BF02322051>

Nuttall, F. Q. (2015). Body Mass Index. *Nutrition Today*, 50(3), 117–128. <https://doi.org/10.1097/NT.0000000000000092>

Tresierras, M. A., & Balady, G. J. (2009). Resistance Training in the Treatment of Diabetes and Obesity. *Journal of Cardiopulmonary Rehabilitation and Prevention*, 29(2), 67–75. <https://doi.org/10.1097/HCR.0b013e318199ff69>

**METHOD OF ENGINEERING MEN'S PROTECTIVE OVERALLS  
ERKEK KORUYUCU TULUMUN MODEL TASARIMININ GELİŞTİRİLMESİ**

**Kiseleva Marianna Vladimirovna<sup>1</sup>, Solnykov Nikolay Antonovich<sup>2</sup>**

**<sup>1</sup> Senior Lecturer, Russian State University. A.N. Kosygin**

**(Technologies. Design. Art), Modeling and production of clothing, Russia, Moscow**

**ORCID № 0000-0001-6160-8288**

**<sup>2</sup> Student, Russian State University. A.N. Kosygin**

**(Technologies. Design. Art), Modeling and production of clothing, Russia, Moscow**

**ORCID № 0009 0002 5486 9660**

***Abstract***

Modern dünyadaki teknolojinin gelişimi, bir kişinin iş kıyafetlerine olan ihtiyacı doğrudan etkilemektedir. Her yıl atölyelerdeki makineler gittikçe daha güçlü hale geliyor, gittikçe artan hızlarda çalışıyorlar. Sadece endüstriyel makinelerle dikkatsizce çalışmak ciddi yaralanmalara yol açmakla kalmaz, aynı zamanda korunmasız bir dükkanda olmak da ciddi yaralanmalara neden olabilir, çünkü bu yerler yüksek tehlike bölgeleridir. İş yaralanması riskini azaltmak için işletmeler işçileri kişisel koruyucu ekipman kullanmaya mecbur eder.

Koruyucu erkek tulumlarının modern yelpazesi çok çeşitlidir. İşyerindeki bir çalışanın sağlığı için zararlı ve tehlikeli faktörlere karşı koruma, giysilerdeki paketinin yenilikçi malzemelerini ve tasarım ve teknoloji çözümlerini kullanarak elde edilir. İş kıyafetleri hem koruma türüne hem de koruma sınıfına göre değişir.

Modern erkek koruyucu tulum pazarının analizi yapıldı. Tasarlanacak ürün tek bir giysi elemanından oluşacak ve birinci sınıf ateşe dayanıklı koruyucu giysilere atıfta bulunacaktır.

Projenin ana fikri, güvenlik gereksinimlerini ve hedef kitlenin tercihlerini karşılayan ergonomik niteliklere sahip çalışan erkek kıyafetleri geliştirmektir.

İmaj oluşturma süreci, çalışan erkek tulumlarının modern tasarımının yanı sıra tulum giyen bilinen imgelerin analizini de içeriyordu. Tüketicilerin kesim, fonksiyonel ve dekoratif unsurların yanı sıra ürünün renginin seçiminde tercih ettikleri birçok önemli faktör olmuştur.

**Keywords:** workwear, protective clothing, overalls

***Abstract***

The development of technology in the modern world directly affects a person's need for overalls. Every year the machines in the workshops are becoming more powerful, working at ever higher speeds. Not only careless work with industrial machines can lead to serious injuries, but also just being in the shop without protection, since such places are high-risk zones. To reduce the risk of industrial injury, enterprises oblige workers to use personal protective equipment.

The modern range of protective men's overalls is very diverse. Protection from harmful and dangerous factors for the health of an employee in the workplace is achieved by using

innovative materials in clothing, its package, and design and technological solutions. Workwear differs both in the type of protection and in the class of protection.

The analysis of the modern market of men's protective overalls was carried out. The designed product will consist of one item of clothing, and will belong to protective clothing with fire protection of the first class.

The main idea of the project is to develop working men's clothing with enhanced ergonomic qualities that meets safety requirements and preferences of the target audience.

The process of creating the image included an analysis of the modern design of working men's overalls, as well as well-known images wearing overalls. A lot of important factor was the preference of consumers in choosing the cut, functional and decorative elements, as well as the color of the product.

**Keywords:** workwear, protective clothing, overalls

## 1. COLLECTING INFORMATION

To identify the most important characteristics of the designed product, a social survey was conducted in the "Questionnaire" program [1]. The survey was conducted among people working in the car service industry.

After analyzing the collected data, the first idea of the designed product was obtained. This will be a protective men's jumpsuit with increased comfort, a side zipper, with a classic sew-in sleeve, with a high hygroscopicity index and resistance to fire and oils. And all decorative elements must be flat, and not interfere with work. The survey results are shown in Figure 1.

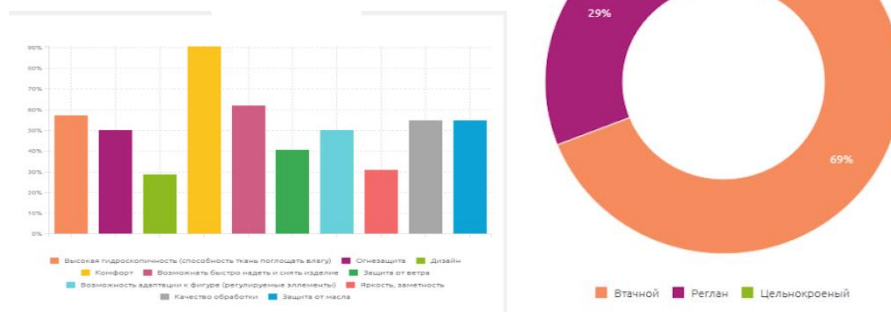

Picture 1 – Results of consumer surveys

## 2. MATERIAL SELECTION

The choice of the material was based on the results of a consumer survey. Despite the fact that the most common materials in the manufacture of clothing with fire protection are aramid and arcelon fabrics, fabric with refractory impregnation MADEIRA FR #128-11 will be used as the main material. This material has much lower flowability and density in comparison with the above fabrics, therefore it will be easier to assemble the product. Also, the fabric has a natural base, therefore it will be more comfortable to interact with the worker's skin, and as for fire protection, it confidently holds for 10 seconds under the pressure of an open flame, which is suitable for the chosen goal, because this time is enough to have time to take off the inflamed jumpsuit.

The main parameter to the choice of accessories is that it can withstand breaking loads. Metal buttons, a tractor zipper can be selected as accessories.

As an assembly element, a thread with a core made of seated high-strength synthetic fiber having a shell made of natural cellulose fiber treated against ignition was selected.

### **3. DESIGN AND TECHNOLOGICAL SOLUTION**

The jumpsuit is a single covering of the entire area of the human body, respectively, it is quite difficult to ensure the comfort of operation of the product. Given the high density of the fabric, the design will require special nodes that provide sufficient mobility in the most stressed areas. To determine these zones, a mock-up of the basic design of the jumpsuit was made and a fitting was made, after which it became clear that there was not enough freedom at the bottom of the back of the jumpsuit in the position when a person squats. The same thing happens with the upper part of the backrest when a person stretches his arms forward. In these zones, tense folds arise, pulling back and constraining movement.

Solutions to this problem were found in the analysis of modern workwear. To increase the freedom in the armhole of the fitting sleeves, a special armhole knot of sports overalls for karting and leather motorcycle jackets – "kosukh" was taken as a basis. It was chosen for this node, as it provides high mobility of hands in products made of dense material with a two-seam fitting sleeve, which fully corresponds to the situation with the designed jumpsuit. This design is an extended armhole with an insert of the "accordion" type.

The problem with the freedom of the backrest was solved on the basis of patent No. RU 166148 U1 dated 09/15/2015 [2]. The document proposes to make the lower part of the backrest flyaway, which will be secured by the flyaway yoke of the upper part of the back half of the trousers. The yoke should be fastened on the front with buttons and a lock on the locking elastic belt.

After making a similar knot in the layout, a fitting was made, during which it was decided to insert an elastic material from the lower edge of the backrest to the yoke of the back half of the trousers. This is done so that the flying part of the backrest, after the worker gets up, returns to its original position. A technical sketch of a protective jumpsuit is shown in Figure 2.

### **4. CONCLUSION, DISCUSSION AND RECOMMENDATIONS**

The developed version of the men's protective overalls meets the modern safety requirements of first-class fire-resistant clothing, as well as the ergonomic and aesthetic preferences of the target audience.

Further work consists in the manufacture of product patterns, cutting and manufacturing of this product for market launch.



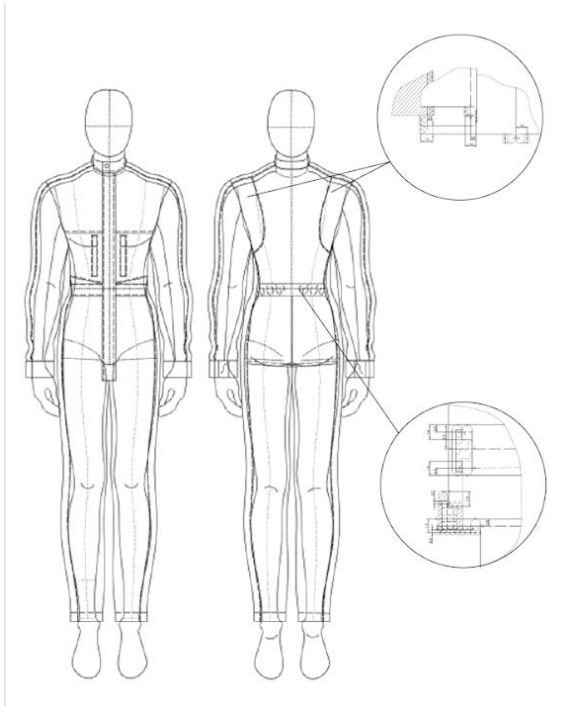

Picture 2 – Technical sketch of a jumpsuit with modular pockets of technological nodes

#### LIST OF SOURCES USED

1. <https://ankt.cc/ypypCi>
2. Patent № 166148 Russian Federation, IPC A41D13/00. Special-purpose overalls with improved ergonomic properties № 2015139223/12 application. 09/15/2015. publ. 11.20.2016 / Lebedeva Elena Olegovna

## MODELING OF SETTLEMENTS GENERATED BY DIGGING OF A TUNNEL BY TBM USING ARTIFICIAL NEURAL NETWORKS

Mouna BOUGHAMSA<sup>1</sup>, Imene SAADI<sup>2</sup>, Naoufel MEKAHLIA<sup>3</sup>

### ABSTRACT

This work concerns the modeling of deformations caused by the tunnel boring machines (TBMs) of the Algiers metro project, using an artificial intelligent tool capable of resolving such engineering problems.

The construction of shallow tunnels in urban areas requires a prior assessment of the effects of excavation on the ground and existing structures. Excavation by pressurized front-end TBMs, the phasing of the ground is a highly three-dimensional soil-machine interaction problem and the different operations carried out by the TBMs make it very complex to model the problem in full numerically and thus to assess the induced movements such as settlement.

Simulation results show the effectiveness of neural networks for modeling settlements.

**Keywords:** Tunnel boring machine (TBM), Settlement, Artificial Neural Networks (ANN), Tunnel, engineering problems.

## MOVEMENT OF CHARGED PARTICLES IN A MAGNETIC FIELD YÜKLÜ ZƏRRƏCİKLƏRİN MAQNİT SAHƏSİNDƏ HƏRƏKƏTİ

BILLURE HACIYEVA

Naxçıvan Dövlət Universiteti

### Abstract

It is impossible to get matter in the form of plasma under Earth conditions and store it for a long time. Because there is no container suitable for high temperature. However, by creating a specially selected magnetic field shape, even hot plasma can be obtained in a limited volume. In the article, the equations of motion of the hydrogen and helium plasma generated as a result of thermal nuclear reactions inside the sun were studied, and the changes in the spectra were studied.

It is known that plasma is a source of electromagnetic waves with a wide range of wavelengths. The braking of electrons in a magnetic field creates a whole spectrum of electromagnetic waves (this is how X-rays are created).

In a homogeneous field perpendicular to the velocity of the particle, its trajectory can also be easily found. The existence of the vector product shows that the compensating force and  $-a$  are perpendicular. As a result, when viewed along the lines of magnetic force, negatively charged particles move around the circle in a clockwise direction, and positively charged particles move in a counterclockwise direction. The instantaneous center of the circular trajectory is called the leading center. Since the Lorentz force is always perpendicular to the velocity vector, it is a pure centrifugal force. Therefore, the magnetic field does not act on charged particles.

**Key words:** Charged particle, magnetic field, plasma, Lorentz force, electron

### GİRİŞ

Maqnit sahəsində plazmanın özünün aparmasının təsvir etmək üçün yüklü zərrəciyin belə sahədə hərəkətinə baxaq:

Maqnit sahəsini xarakterizə edən  $\vec{B}$  - induksiya vektoru fəzada həm qiymətçə, həm də istiqamətçə dəyişə bilər. Ona görə də sahəni qüvvə xətləri ilə göstərmək əlverişlidir. Qüvvə xətləri hər bir nöqtədə  $\vec{B}$  vektoruna paraleldir, onların sıxlığı bu vektorun modulu ilə mütənasibdir. Əgər plazmanın hərəkəti ilə maqnit sahəsi dəyişirsə, maqnit qüvvə xətləri deformasiya edir (sıxlaşır və ya seyrəkləşir).

Günəş plazması əsasən ionlardan, elektronlardan və protonlardan təşkil edilib. Bu zərrəciklərin günəşin maqnit sahəsində hərəkətini aydınlaşdırmaq.

**Açar sözlər:** Yüklü zərrəcik, maqnit sahəsi, plazma, Lorens qüvvəsi, elektron

Məlumdur ki, yükü  $e$  olan zərrəciyə ( $e = \pm 1e, ze$ ) elektromaqnit sahəsi tərəfindən göstərilən təsir qüvvəsi (Lorens qüvvəsi) aşağıdakı düsturla ifadə edilir.

$$\vec{F} = e\vec{E} + \frac{e}{c}[\vec{v} \vec{H}] \quad (1.1)$$

Burada birinci hədd elektrik sahəsi, ikinci hədd isə maqnit sahəsi tərəfindən göstərilən təsir qüvvəsidir. Fərz olunur ki,  $e$  yükü elektrostatik vahidlər sistemində ifadə edilmişdir. Sonrakı mühakimələri müsbət yüklü zərrəciklər üçün aparacağıq; onlar eyni zamanda mənfi yüklü zərrəciklərin hərəkətinə də tətbiq oluna bilər. Lakin elektrondan söhbət getdikdə unutmamalı ki, elektron mənfi yüklü olduğundan onun meylini istiqaməti müsbət yüklü zərrəciyin meyli istiqamətini əksinə yönəlmiş olar.

Nyutonun ikinci qanununa əsasən yüklü zərrəciyə təsir edən qüvvə  $\vec{F}$ , kütlə  $m$  ilə  $\vec{v}$  təcilinin hasilinə bərabərdir. [2]

$$\vec{F} = m\vec{v} \quad (1.2)$$

(1.1) və (1.2) ifadələrinin sağ tərəflərini bərabərləşdirsək,

$$m\vec{v} = e\vec{E} + \frac{e}{c}[\vec{v} \vec{H}] \quad (1.3)$$

alarıq.

Bizi maqnit sahəsinin təsiri maraqlandırdığından (1.3) ifadəsində  $\vec{E} = 0$  götürək, onda

$$m\vec{v} = \frac{e}{c}[\vec{v} \vec{H}] \quad (1.4)$$

alarıq.

Bir çox hallarda yüklü zərrəciyin maqnit sahəsindəki hərəkətini tədqiq etdikdə elektromaqnit vahidlər sistemindən istifadə edirlər. Onda (1.4) ifadəsi

$$m\vec{v} = e[\vec{v} \vec{H}]$$

şəklini alar, buradan da

$$\vec{v} = \frac{e}{m}[\vec{v} \vec{H}] \quad (1.5)$$

olar. Maqnit sahəsi tərəfindən göstərilən təsir qüvvəsi vektoru hasil ilə ifadə olunduğundan,  $\vec{H}$ ,  $\vec{v}$ ,  $\vec{F}$  vektorları sağ burğu sistemi əmələ gətirir.

(1.5) vektoru tənliyi aşağıdakı üç skalyar tənliyə ekvivalentdir:[3]

$$\left. \begin{aligned} \frac{dv_x}{dt} &= \frac{e}{m}(v_y H_z - v_z H_y), \\ \frac{dv_y}{dt} &= \frac{e}{m}(v_z H_x - v_x H_z), \\ \frac{dv_z}{dt} &= \frac{e}{m}(v_x H_y - v_y H_x). \end{aligned} \right\} \quad (1.6)$$

Bir çox hallarda bu tənliklər sisteminin inteqrallanması məsələsi çətin bir riyazi məsələdir.

Şəraiti laborator təcrübələrinin qoyuluşuna uyğun olan sadə hala baxaq; burada trayektoriyanın hesablanması ilə məşğul olmayacağıq, yalnız paralel, yüklü zərrəciklər dəstəsinin maqnit sahəsindəki meylinin qiymətini tapmaqla kifayətlənəcəyik. Tutaq ki,  $t = 0$  anında zərrəciyin sürəti  $x$  oxu boyunca yönəlmişdir, yəni  $t = 0$  olanda  $v_x = v$ ,  $v_y = v_z = 0$ -dir. Maqnit sahəsinə gəldikdə isə onun zamana görə sabit qaldığını,  $y$  oxu boyunca yönəldiyini ümumiyyətlə bircinsli olmadığını, yəni  $H = H(x)$  kimi yazıla bildiyini qəbul edəcəyik. [4] Deməli,  $H_x = H_z = 0$  və  $H_y = H(x) = H$  olar. Fərz edək ki, sahə  $0A = x$  məsafəsində təsir edir (şəkil 1) və ümumiyyətlə  $0A$ -ya bərabər olmayan  $0B = l$  məsafəsində meyli ölçmək üçün fluorensiyaedici ekran yerləşdirilmişdir.

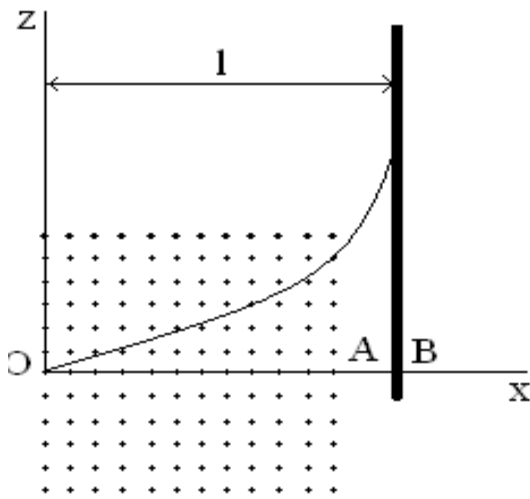

Şəkil 1. Müsbət yüklü zərrəcik maqnit sahəsində

Sahə  $y$  oxu istiqamətində yönəldiyindən qüvvənin  $F_y = e(v_z H_x - v_x H_z)$  toplananı sıfır olur və hərəkət  $xz$  müstəvisində əmələ gəlir. Bizi zərrəciyin trayektoriyası yox, onun meyli maraqlandırdığından (1.29) sisteminin yalnız üçüncü tənliyindən istifadə edəcəyik. [5] Zərrəciyin meyli kiçikdirsə, ikinci tərtib kiçik kəmiyyət dəqiqliyi ilə bütün yol boyunca  $v = v_x = dx/dt$  götürmək olar; doğrudan da,

$$v = \sqrt{v_x^2 + v_z^2} = v_x \left[ 1 + (v_z/v_x)^2 \right]^{1/2} = v_x \left[ 1 + \frac{1}{2} (v_z/v_x)^2 + \dots \right] \approx v_x$$

olar.

(1.6) sisteminin bizi maraqlandıran üçüncü tənliyində sağ tərəfdəki ikinci hədd sıfır olduğundan

$$\frac{d^2 z}{dt^2} = \frac{e}{m} \frac{dx}{dt} H \quad (1.7)$$

alırıq.

$\frac{d}{dt} = \frac{d}{dx} \frac{dx}{dt}$  olduğunu nəzərə alsaq (1.7) tənliyini

$$\frac{d}{dx} \left( \frac{dz}{dx} \cdot \frac{dx}{dt} \right) \frac{dx}{dt} = \frac{e}{m} \frac{dx}{dt} H \quad (1.8)$$

şəklində yazmaq olar.  $\frac{dx}{dt}$  -yə ixtisar edib, yenidən  $dx/dt$  -ni  $v$  ilə əvəz etsək,

$$\frac{d}{dx} \left( \frac{dz}{dx} \right) = \frac{e}{mv} H \quad (1.9)$$

alırıq. Bu ifadəni iki dəfə inteqrallamaqla bizi maraqlandıran  $z$  meyli tapırıq. Birinci inteqrallanma  $0$ -dan  $x$ -ə qədər

$$\frac{dz}{dx} = \frac{e}{mv} \int_0^x H dx, \quad (1.10)$$

İkinci inteqrallanmanı isə sıfırdan  $\mathbb{X}$ -ə (sahənin başlanğıcından ekrana qədər olan məsafə) qədər götürsək,

$$z = \frac{e}{mv} \int_0^{\mathbb{X}} dx \int_0^x H dx \quad (1.11)$$

olar.  $u = \int_0^x H dx$  və  $dv = dx$  əvəzləməsi edib hissə-hissə inteqrallasaq:

$$z = \frac{e}{mv} \left\{ \int_0^{\mathbb{X}} H dx - \int_0^{\mathbb{X}} x H dx \right\} = \frac{e}{mv} \int_0^{\mathbb{X}} H (\mathbb{X} - x) dx \quad (1.12)$$

alırıq. Bu düsturda

$$A = \int_0^{\mathbb{X}} H (\mathbb{X} - x) dx \quad (1.13)$$

İnteqralı yəqin ki, cihaz sabitidir, çünki, bu inteqralın qiyməti sahənin intensivliyindən və elektronların daxil olduğu yerdən ekrana qədər olan  $\mathbb{X}$  məsafəsindən asılıdır. (1.32)-dən istifadə etsək,

$$z = A \frac{e}{mv} \quad (1.14)$$

alırıq.

Xüsusi halda, sahə biricinslidirə ( $H = const$ ) və  $x = 0$  ilə  $x = a$  intervalında təsir edirsə, ( $x = a$ -dan  $x = \mathbb{X}$ -ə qədər  $H = 0$ ), onda

$$A = a \left( \mathbb{X} - \frac{a}{2} \right) H \quad (1.15)$$



olar.

Nəhayət ekran maqnit sahəsinin qütblərinə yapışiq yerləşdirildikdə,  $\vec{v} = a$  olduğundan

$$A = \frac{a^2}{2} H \quad (1.16)$$

olur.

Zərrəciyin sürətinə perpendikulyar olan bircinsli sahədə onun traektoriyasını da asanlıqla tapmaq olar.  $[\vec{v}, \vec{H}]$  vektorial hasilin mövcudluğu göstərir ki, əvəzləyici qüvvə  $\vec{v}$  və  $\vec{H}$ -a perpendikulyardır. Nəticədə, maqnit qüvvə xətləri boyunca baxdıqda mənfi yüklü zərrəciklər çevrə üzrə saat əqrəbi istiqamətində, müsbət yüklü zərrəciklər isə saat əqrəbinin əksi istiqamətində hərəkət edirlər. [6]

Dairəvi traektoriyanın ani mərkəzi aparıcı mərkəz adlanır. Lorens qüvvəsi həmişə sürət vektoruna perpendikulyar olduğundan təmiz mərkəzəqaçma qüvvəsi olur. Ona görə də maqnit sahəsi yüklü zərrəciklər üzərində iş görmür. Traektoriyanın əyrilik radiusu larmor radiusu adlanır və aşağıdakı kimi hesablanır.

$$\rho = \frac{|P_{\perp}|c}{|e|B} \quad (1.17)$$

Burada  $P_{\perp}$  – hərəkət miqdarı vektorunun maqnit sahəsinin gərginliyinə perpendikulyar komponentidir.

Dairəvi fırlanmanın tezliyi

$$\omega = \frac{|e|B}{\gamma mc}, \quad (1.18)$$

burada  $\gamma$  -relyativik düzəlişdir:

$$\gamma = \frac{P}{mv} = \frac{1}{\sqrt{1-v^2/c^2}} = \sqrt{1 + \frac{P^2}{m^2c^2}} \quad (1.19)$$

$$B\rho = \frac{cP_{\perp}}{|e|} \quad (1.20)$$

hasil maqnit sərtlik adlanır. Bu kəmiyyət kosmik şüaların traektoriyasının hesablanmasında böyük rol oynayır.

### Nəticə

Yer şəraitində plazma halında maddə almaq və onu uzun müddət saxlamaq mümkün deyil. Çünki yüksək temperatura uyğun qab yoxdur. Lakin xüsusi seçilmiş maqnit sahəsinin formasını yaratmaqla məhdud həcmdə hətta isti plazma da əldə etmək olur. Məqalədə günəşin daxilində istilik nüvə reaksiyaları nəticəsində yaranan hidrogen və helin plazmasının hərəkət tənliklərini tədqiq edərək maqnit sahəsi ilə qarşılıqlı təsirinə baxıb spektrlərdəki dəyişikliklər öyrənilib.

Məlumdur ki, plazma, dalğa uzunluğu geniş diapazonda olan elektromaqnit dalğaları mənbəyidir. Maqnit sahəsində elektronların tormozlanması elektromaqnit dalğalarının bütöv spektrini yaradır (rentgen şüaları bu cür yaradılır).

Zərrəciyin sürətinə perpendikulyar olan bircinsli sahədə onun traektoriyasını da asanlıqla tapmaq olar.  $[\vec{v} \vec{H}]$  vektorial hasilin mövcudluğu göstərir ki, əvəzləyici qüvvə  $\vec{v}$  və  $\vec{H}$  -a perpendikulyardır. Nəticədə, maqnit qüvvə xətləri boyunca baxdıqda mənfə yüklü zərrəciklər çevrə üzrə saat əqrəbi istiqamətində, müsbət yüklü zərrəciklər isə saat əqrəbinin əksi istiqamətində hərəkət edirlər. Dairəvi traektoriyanın ani mərkəzi aparıcı mərkəz adlanır. Lorens qüvvəsi həmişə sürət vektoruna perpendikulyar olduğundan təmiz mərkəzəqaçma qüvvəsi olur. Ona görə də maqnit sahəsi yüklü zərrəciklər üzərində iş görmür.

### **Ə D Ə B İ Y Y A T**

1. R.Ə. Hüseynov. Astronomiya. Bakı, “ Maarif”, 1997, 466 s.
2. C.M. Quluzadə. Atom spektroskopiyası. Bakı, “ Maarif”, 1985, 217 s.
3. C.M. Quluzadə Klassik astronomiya. Bakı.
4. E.V. Şpolski Atom fizikası, Bakı. Azəritədris nəşr, 1961, 533 s.
5. K.P. Məmmədov Optika və atom fizikası Bakı. “Marif”, 1986, 1979.
6. H.C. Джалилов , Ю.Штадуе. Глобальные колебания Солнца. Баку, 2005
7. А.А. Никитин, З.Б. Рудзикас. Основы теории спектров атомов и ионов. М., Наука, 1983, 409 ст.
8. В.А. Крат. Грануляция солнечной фотосферы и движения в атмосфере Солнца. Изв. ГАО, 22, № 170, 1962.
9. H.C. Джалилов , Ю.Штадуе. Глобальные колебания Солнца. Баку, 2005
10. Л.А. Вайнштейн, И.И. Собелман, Е.А. Юков. Возбужденные атомы и уширение спектральных линий. М., Наука, 1979, 276 ст.
11. А.А. Никитин, З.Б. Рудзикас. Основы теории спектров атомов и ионов. М., Наука, 1983, 409 ст.

**REALIZATION AND EVALUATION OF NEW, MINIATURE DRESSES FROM  
WASTE TO CLOTHING**  
**ATIKTAN GİYSİYE YENİ, MİNYATÜR ELBİSELERİN GERÇEKLEŞTİRİLMESİ  
VE DEĞERLENDİRİLMESİ**

**Öğr. Görevlisi Sayara YERGESHOVA**

**H.A.Yesevi Üniversitesi,ORG0000-0003-0953-3260**

**Özet**

Moda dünyasında sergileme tasarımının günümüzdeki yeri ve çeşitli anlatım biçimleri ele alınmaktadır. Bilindiği gibi sergileme tasarımı günümüzde markaların konumlandırılması ve marka tarihinin etkin bir biçimde izleyiciye aktarılmasında önemli rol oynamaktadır. Bu makalede sürdürülebilir bir yaşam için doğayı korumak ve farkındalık oluşturmak adına dikiş sınıflarımızda arta kalan kumaşların değerlendirilmesi fikrinden yola çıkarak bir gelinlik koleksiyonu hazırlamak amaçlanmıştır. Böylelikle atıklardan hem minyatür gelinlik abiyelerini tasarlamak hem de sergileme alanlarını tespit etmek ve kullanılabilirliğe dikkat çekmek amaçlanmıştır. Normal ölçülere göre % 50 oranında küçültülerek üretilen minyatür elbiselerin dikimi, Hoca Ahmet Yesevi üniversitesi, Moda tasarımı Bölümü'nde eğitim alan 3-sınıf öğrenciler tarafından yapıldı. Bu amaç doğrultusunda saten kumaş atıklarından 3 adet giysiden oluşan, 1/3 ölçekte, gelinlik koleksiyonu yapılmıştır. Geliştirilen koleksiyonun önemi ve kullanılan alanlarına kadar bilgilere yer verilmiştir. Kısa süreli trendlere yönelik karşı akımla beraber dünya; tüketimi yavaşlatma, çevre bilincine sahip olma, gelecek nesillere yaşanabilir alanlar bırakabilme arzusuyla tasarımda sürdürülebilirlik kavramına yönelmektedir. Makalenin ana konusunu sürdürülebilir moda kavramı oluştururken bu kavrama yönelik tasarım fikirleri, Flatcher (2008) ve Sherin'in (2013) yaklaşımlarından faydalanılarak, Malzeme Odaklı Tasarım, Kalıp Odaklı Tasarım ve Modüler Tasarım başlıkları altında değerlendirilmiştir. Buradaki amaç, sürdürülebilir modanın tasarım ayağındaki fikirleri derleyerek tartışmak, farkındalık düzeyini artırmak ve geliştirilebilecek yeni fikirlerin doğmasına yönelik bir basamak oluşturmaktır.

**Anahtar kelimeler:** Sürdürülebilirlik moda, tasarım, minyatür giysiler.

**Abstract**

The current place of exhibition design in the fashion world and its various forms of expression are discussed. As it is known, exhibition design plays an important role in positioning brands and effectively conveying brand history to the audience. In this article, it is aimed to prepare a wedding dress collection based on the idea of using the leftover fabrics in our sewing classes in order to protect nature and raise awareness for a sustainable life. Thus, designing miniature wedding dresses from waste and determining display areas are the main aims of the study. The miniature dresses, which were reduced by 50% compared to normal sizes, were sewn by third-year students studying at Hoca Ahmet Yesevi University, Department of Fashion Design. It is aimed to exhibit the garments made in various areas and to draw attention to their usability. For this purpose, a 1/3 scale wedding dress collection consisting of 3 garments was made from satin fabric waste. Information about the importance of the developed collection and its used areas

is included. With the countercurrent towards short-term trends, the world; It turns to the concept of sustainability in design with the desire to slow down consumption, be environmentally conscious, and leave livable spaces to future generations. While the main subject of the article is the concept of sustainable fashion, design ideas for this concept have been evaluated under the headings of Material-Oriented Design, Pattern-Oriented Design and Modular Design, using the approaches of Fletcher (2008) and Sherin (2013). The aim here is to compile and discuss the ideas in the design phase of sustainable fashion, to increase the level of awareness and to create a stepping stone for the emergence of new ideas that can be developed.

**Key words:** Sustainability fashion, design, miniature clothes.

## GİRİŞ

Tasarım algı ve kavram arasındaki bağlama aracıdır (Tunalı, 2004:12; Hançerlioğlu, 2010:401). Günlük hayatta her bireyin karşılaşabileceği problemlere bulunabilecek en iyi çözümler, bir takım süreçlerin takibi, yenilikçilik, özgünlük, fonksiyonellik, genel eğilimler ve güncelin farkındalığı gibi kaygılar “iyi tasarımı” oluşturur.

21. yüzyılda tasarımdan bahsederken bir takım kaygıların ön planda olduğu söylenebilir. Tüketim kültürü içinde, her şeyin hızlıca değer kaybettiği ve değiştiği dünyada tasarımcıların doğaya ve insan geleceğine yönelik kaygılarının tasarımları etkilemesi kaçınılmazdır.

### 1.1. Sürdürülebilir moda kavramının çıkış tarihi

Çevre hareketleri ile ortaya çıkan sürdürülebilir moda kavramı hem doğayı koruyan bir temele sahip hem de toplumsal değeri ve refahı önceleyen bir iş modeline dayanıyor.

Amerikalı biyolog Rachel Carson'ın 1962'de yayımladığı “ Silent Spring” adlı kitabında kimyasalların neden olduğu kirlilik üzerinde duruluyor. 1987'de yayımlanan Brundtland Raporu'nda ise “sürdürülebilir kalkınma” ifadesi kullanılıyor. Böylece insanlığın çevre üzerindeki etkisi birçok kapsamlı araştırmanın ana konusu haline gelmeye başlıyor. Sonunda 1990'lı yıllarda çevresel etkilerin moda için de geçerli olduğu konuşulmaya başlanıyor. Tabii hızlı giyim artmasının bunda etkisi olduğu da söylenebilir (Ayanoğlu S.G., Ağaç, S. 2017).

Moda dünyasının iklim değişikliğine de önemli derecede etkisi bulunuyor. McKinsey araştırması, moda endüstrisinin 2018'de yaklaşık 2,1 milyar ton sera gazı emisyonu ürettiğini ve bu miktarın küresel toplamın %4'üne eşit olduğunu gösteriyor. Bu oranların oluşmasında malzemelerin üretimi, hazırlanması ve işlenmesi gibi faaliyetlerin büyük bir etkisi var.

Sürdürülebilir giyim üreticilerine göre modanın çevresel faaliyetlerini azaltmanın anahtarı, çevreye zarar veren kimyasallardan uzak duran sürdürülebilir giyim anlayışı.

Sürdürülebilir giyim hedeflenerek materyallerin daha az su tükettiği, doğaya ve toprağa zararın azaltıldığı bir dünya mümkün.

Modern toplumun bugün birçok alanda daha sürdürülebilir yaşam modelleri araştırdığı biliniyor. Bu sürdürülebilirlik konusu kıyafet, ayakkabı, aksesuar ve diğer tekstil ürünlerinin nasıl üretildiğinden nasıl tüketildiğine kadar birçok aşamayı kapsıyor. Büyük tekstil markaları da artık sürdürülebilirlik anlayışını benimsemek için neler yapabileceklerini değerlendirip firmalarında iyileştirmeler yapıyorlar (Ayanoğlu S.G., Ağaç, S. 2017).

Üretimin yanı sıra sürdürülebilir modanın sosyoekonomik etkisi ve bireylerin tüketim davranışları de bir o kadar önemli. Yine de markaların sürdürülebilir modayı daha fazla benimsemesi demek, insanların sürdürülebilir moda anlayışına sahip markalar arasında seçim yapması anlamına da gelebilir.

## 2. Sürdürülebilir Tasarım ve Moda

Sürdürülebilirliğin doğanın korunmasını esas alan ekoloji, hammadde ve iş gücü israfının önlenmesini esas alan ekonomi, insan hakları/işçi hakları ve insan sağlığıyla ilgili konuları esas alan sosyal/etik olmak üzere 3 boyutundan bahsedilmektedir. Bununla beraber sürdürülebilirlik bütün bir süreç olarak ele alındığında üretim, tasarım ve tüketim boyutlarında da değerlendirilebilmektedir (Gürcüm ve Yüksel, 2012:48-51; Kipöz, 2015:117).

## 3. Sürdürülebilir Moda Kavramına Yönelik Tasarım Fikirleri

Giysilerin üretiminden başlayarak, kalıp parçalarının kumaş üzerine serilmesi, kumaşların fire vermeyecek şekilde kalıpların tasarlanması gibi detayların ön planda olduğu ayrı bir grup tasarım fikri ve son olarak da tüketicilerin kullanımına yönelik, tasarıma dahil olabildikleri, değiştirilebilir, farklı alanlarda kullanılabilir modülerlik fikri ana başlıklar olarak ifade edilebilir. Bu durumda 3 başlık gündeme gelmektedir. Bunlar; malzeme odaklı tasarım, kalıp odaklı tasarım ve modüler tasarımdır. Başlıklar birbiri içerisinde de değerlendirilebilir olduğundan ve yeni sentezler dahil olduğundan tasarım fikirleriyle ilgili kesin ayrımlar yapabilmeyenin mümkün olmadığı bilinmektedir.

## 4. Malzeme Odaklı Tasarım

Sürdürülebilirlik denilince akla ilk gelen fikirlerden birinin geri dönüşüm olduğu görülmektedir. Modanın sürdürülebilirliği için ise atık malzemelerin değerlendirilmesi önemli bir adım olarak görülmektedir. Kılıç (2013:2), giyim sektörünün ekolojik sisteme en çok zarar veren sektör olduğundan yola çıkarak işletmelerin üretim artıklarından tasarımlar oluşturulabileceği üzerine yoğunlaşır. “Artıklar, Artık Çöp Değil” temalı koleksiyonunda giyim firmalarından kumaş, yardımcı malzeme ve aksesuarlardan oluşan giyim artıklarını toplayarak tasarımlarını oluşturur (Görsel 1). Koleksiyonun geneline parçalı modeller hakim olup, kumaş artıklarının geometrik formlarda patchwork, applique gibi yöntemlerle veya el dikişiyle bir takım süslemelerle oluşturulduğu görülmektedir.



**Görsel 1 .** Sümeyya Kılıç, 2013, Atık Tekstillerden Düz Dar Elbise, Artıklar Artık Çöp Değil Koleksiyonu.

Artık malzemelerin haricinde, eski, giyilmeyen kıyafetlerin dönüştürülerek yeni tasarımların hammaddesi olarak kullanılan sürdürülebilir örnekler de görülmektedir. Şölen'e (2015:65) göre bu dönüşüm “giyilmeyen, bozulmuş, zarar görmüş, lekeli ve yırtık olandan kurtulmak yerine, giysinin yaşanmışlığından kalan izler giysinin hafızasını canlandırırçasına yeni bir törensel



tasarım deneyimi” olarak ifade edilir. “Ahimsa: Giysilerin Öteki Yaşamı” koleksiyonunda bir takım duygu ve hislerden de yola çıkarak eski kıyafetlerin belli parçalarını kullanarak kolaj yöntemine benzer biçimde yeni tasarımlara dönüştürür. Koleksiyona ait “Naif” isimli parçada, 1940’lara ait bir elbise, bedeninde uygulanan antika dikişi, düğmeleri, yakası ve kolları korunarak, eteğine pamuklu ve ipek gömleklere ait parçalar yerleştirilmiştir. Belinde ise el nakışı tülbent bir bandana kemer olarak kullanılmıştır (Görsel 1).

### Kalıp Odaklı Tasarım

Fonksiyonel tasarımı sebebiyle, modüler çatısı altında da değerlendirilebilecek, kumaş kullanımının kısıtlanarak, kalıp tasarımıyla ön plana çıkan örneklerden biri A-POC’tur (A Piece of Cloth). “Bir Kumaş Parçası” anlamına gelen bir kısaltma olan A-POC, Issey Miyake ve Dai Fujiwara’nın geliştirdiği bir kavramdır. Boru şeklinde örülmüş, borunun iki tarafı da belli yerlerden birleştirilmiş, kumaşın hiç ziyan edilmediği bir postal planıyla kimonoya benzer kumaş parçaları, tüketicinin giysinin uzunluğuna karar verebildiği yarı-bitmiş tasarımlara dönüşür (Görsel 8a-b). A-POC’la beraber seri üretim ve ısmarlama giyime bir arada bulunan çözüm, teknoloji ve yaratıcı düşünmenin sonucunda ortaya çıkmıştır. Diğer yandan da tüketici tasarımın son aşamasında da olsa giysinin üretimine bir anlamda dahil olması açısından da önemli bir yeniliktir (Kim, Fiore ve Kim, 2014:134; Fogg, 2014:502).



**Görsel 2.** Issey Miyake, “A-POC”, 1971, Dikişsiz ve Firesiz Kıyafetler.

**Görsel 3.** Issey Miyake ve Dai Fujiwara, 1990’larda, A-POC kullanımı.

Kumaşın hiç ziyan edilmeden kullanımından bahsedilmişken “zero- waste design” yani kumaş firesiz tasarım olarak çevrilebilen bir sürdürülebilir tasarım fikrinden de söz etmek gerekebilir. Carrico ve Kim (2014), yaratıcı kalıp tasarımına yönelik firesiz kumaş kesimleriyle yapılan çalışmaları derleyerek bunları gruplara ayırmışlardır. Kumaşın geometrik kesilen kalıp parçalarıyla “mozaik” kesim, kalıp oyunlarının doğru yerleşimiyle “puzzle” kesim ve aynı taslakla birden fazla kalıp tasarımına olanak veren “çoklu giysi yöntemi” kesim bu gruplardandır. Bu derlemenin sonunda Yohji Yamamoto’nun yaratıcı çalışmalarına benzerlik gösteren yeni bir yöntem öne sürmüşlerdir. “Minimal kesim” ismini verdikleri bu yöntemle penye veya jarse kumaşlardan en az kesikle yeni tasarımlar oluşturmuşlardır (Görsel 3). Bu tür kumaşların tercih edilme sebebi ise kesildiğinde atmaması ve oldukça esnek oluşuyla yeni şekillere girmekte kolaylık sağlamasıdır.



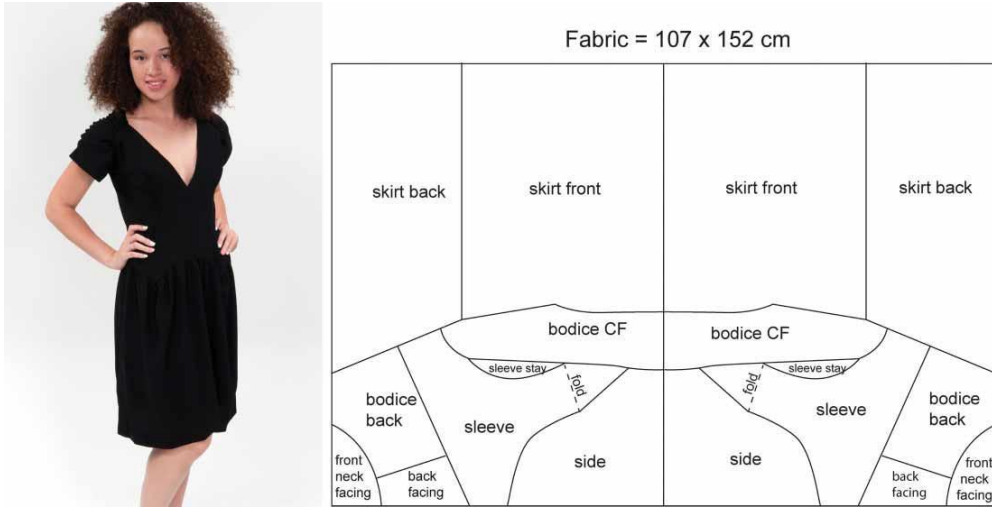

**Görsel 4.** Melanie Carrico ve Victoria Kim, 2014, Puzzle Yöntemiyle Kesilmiş Küçük Siyah Elbise ve Kalıbı.

Aalto Üniversitesi'nde zero-waste tasarımlar oluşturmaya yönelik bir workshop'ta kullanılan teknikler benzer olup farklı başlıklar altında değerlendirilmiştir. "Planlı Karmaşa" (Planned Chaos) tekniğinde temel giysi kalıpları kılavuz olarak kullanılmış, "Geometrik Kesim" (Geo Cut) tekniğinde kare, üçgen ve daire gibi geometrik şekiller kullanılmış ve "Kes ve Kıvrır" (Cut and Drape) tekniğinde tesadüfi ve kumaşın akışına göre kesimle drapaj yöntemi kullanılmıştır (Niinimaki, 2013:70-73). Tesadüfen ve planlı olarak yapılan bu tasarımlarla, kumaşların tamamı değer kazanarak sürdürülebilirlik ve yaratıcılık ön plana taşınmıştır. Yöntemler birbiriyle karıştırılarak ortaya çıkan tasarımların oldukça estetik bir görünüm çizdiğinden de bahsedilebilir. Örneğin workshop'ta Andrej Subarew tarafından tek parça kumaştan tasarlanan etek ve bluz, "Kes ve Kıvrır" metoduyla geometrik şekillerin birlikte kullanımıyla ortaya çıkmıştır (Görsel 4).

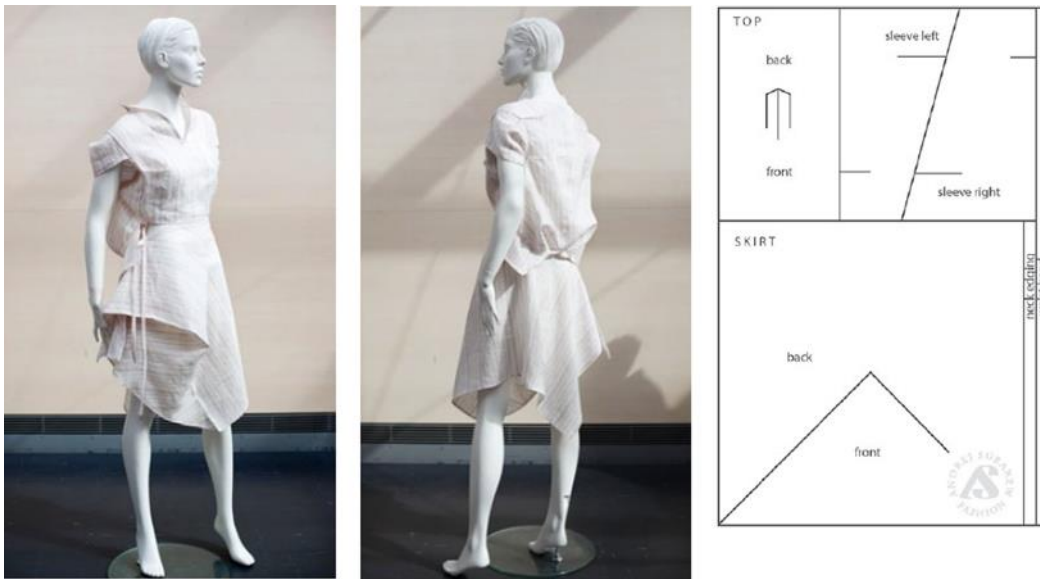

**Görsel 5.** Andrej Subarew, 2008, "Kes ve Kıvrır" tekniğinde etek, bluz ve kalıbı.

## 6. Modüler Tasarım

Sürdürülebilir tasarım çatısı altındaki bir diğer fikir ise modülerlik üzerinedir. Fletcher (2008:132), modüler ürünlerin tüketim mekanizmasını yenilik ve çeşitlilik sunması bakımından diğer tasarım fikirlerine oranla daha tercih edilebilecek kapasitede olduğunu belirtir. Ürünleri elastik kabiliyeti yüksek, uydurulabilir ve çıkarılabilir parçalı gibi özelliklerle üretilerek yenilik ve çeşitlilik sağlanmakta, zamanla da gelişmektedir. Modada modülerlik, Comme des Garçon markasıyla Rei Kawakubo ve Undercover markası için hazırladığı 2003 kağıt bebekler koleksiyonuyla Jun Takahashi gibi birçok tasarımcı tarafından keşfedilmiştir. Takahashi'nin cırt bantlar, fermuar ve bağlamalarla farklı giyim şekillerine dönebilen “önlük elbiseleri” (apron dress) modüler örnekler arasındadır (Görsel 5).



**Görsel 6.** Jun Takahashi, “Apron Dress”, 1998, Undercover marka modüler önlük elbise.

Günümüze yaklaşırken modüler tasarımlar, jarse kumaşların esnetilerek, eğilip bükülerek farklı yöntemlerle bağlanması, boy uzunluğu değişebilen, kolu ve şapkası çıkabilen yaklaşımlar oldukça revaçta olup, seri üretim içerisinde de kendine yer bulmaktadır. Çoğunlukla nedime kıyafetleri, gece elbisesi olarak tercih edilen modüler elbiseler, aynı renk kumaşları farklı formlara büründürerek, yeni bir elbise algısı yaratmaya yöneliktir. Japonca “değişim” anlamına gelen “henka” kelimesinden gelen Henkaa markasının tasarımcısı Joanna Duong Chang, “Sizinle beraber değişebilecek bir modayı nasıl yaratabiliriz?” sorusuyla ortaya çıkan kıyafetlerini “ConvertiStyle” adındaki koleksiyonu altında tasarlamıştır. Koleksiyondaki kıyafetler Lenaa isimli %92 polyester, %8 spandex, buruşmayan ve 4 yana esneyebilen dökümlü bir örme kumaştan yapılmıştır. Kumaşın olanaklarından da yararlanarak elbiselerin üst bedeni üzerinde farklı model uygulamaları (Görsel 6) yapılabilmektedir (Henkaa, 2016).



**Görsel 7.** Joanna Duong Chang, “Sakura”, 2012, Henkaa marka değişebilir elbise.

Bayazit’a (2008) göre “Tasarımda modülerlik, tasarım problemlerini ayırarak ayrı ayrı tasarlanmalarını sağlamakla gerçekleştirilir.” Karmaşık problemler alt problemlere dönüştürülerek çözüme ulaştırılır. Buradaki örneklerde, kıyafetlerin kullanım alanları, estetik kaygılar, tüketicinin vücut tipi veya kıyafetin birden fazla kullanımına olanak sağlama gibi bir takım problemler göz önüne alınarak tasarımlar yapılmıştır.

## 2. YÖNTEM

Moda tasarımı alanında sıfır atık kalıp çalışmalarına yönelik uygulamaları belirlemeye ve örnek sıfır atık giysi tasarımları yapmayı amaçlayan çalışmada betimsel araştırma yöntemi kullanılmıştır. İki temel aşaması bulunan çalışmanın ilk bölümü tarama modeli, uygulamaya dayanan ikinci bölümü ise eylem araştırması modeli ile yürütülmüştür. Kaynak araştırması kapsamında yürütülen ilk aşamada öncelikle sıfır atık kalıp çalışmalarının tarihi süreci değerlendirilmiş, ulusal ve uluslararası örnek uygulamalara yer verilmiştir. Daha sonra sıfır atık kalıp yöntemleri ele alınmış, sıfır atık moda tasarımının öncü modacıları ve çalışmalarına yer verilmiştir. Araştırmanın ikinci aşamasını oluşturan uygulama aşamasında elde edilen örneklerden ve sıfır atık kalıp yöntemlerinden yola çıkarak hazırlanan 3 adet minyatür gelinlik tasarımı sıfır atık kalıp yöntemleri kullanılarak tasarlanıp üretilmiştir. Tasarımı yapılan gelinliklerin kalıpları sıfır atık kalıp yöntemlerinden mozaik yöntemi ile hazırlanmıştır. Hazırlanan kalıplar kumaş üzerine uygulanmış ve drapaj tekniği kullanılarak şekillendirilmiş ve üretilmiştir.

## 3. BULGULAR

Yukarıda anlatılan sıfır atık yöntemleri, sıfır atık tasarım pratiği hareketinden ortaya çıkan uygulamalara ek olarak, mümkün olan tek kısıtlamanın hayal gücümüz olduğunu göstermektedir. Bu bağlamda, çalışmanın bu bölümünde, sıfır atık moda tasarımı yöntemlerinden yararlanılarak sonraki çalışmalara örnek oluşturmak amacıyla ve özgün bakış açısı ile deneysel tasarım çalışmaları yapılmıştır. Çalışmada sıfır atık moda tasarımı yöntemi olarak pastal seriminde arta kalan saten, sifon ve tül kumaşlar Mozaik (Tesellasyon) Yöntemi ile kullanılmış ve 3 adet minyatür gelinlik tasarımı drapaj tekniği ile uygulanmıştır. Tasarımlarda renk olarak beyaz, bej renk tercih edilmiştir. Tarz ve stil olarak abiye modellerin seçimine özen gösterilmiştir.

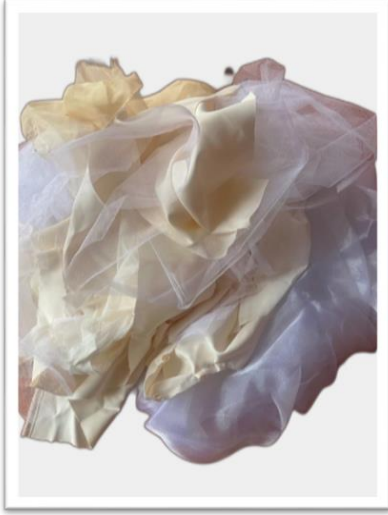

**Görsel 8,9.** Çeşitli kumaş atıkları, malzeme odaklı gelinlik tasarım örneği.

Günümüz trendlerini göz önünde bulundularak gelinlik elbise cinsi olarak dikilmiştir. Straplez modelli, belden kesikli, A-kesimlidir. Gelinlik bedene, bele oturacak şekilde uygulanarak önü, kolu transparan kumaştan; korse ve eteği dekolte, robalı yapılmıştır. Transparan kumaş gelinliğe estetik görünümü sağlamıştır. Gelinlik kolunun model özelliği; bilekten büzgüye toplanan balon modelidir. 2023 gelinlik modelleri ve trendleri arasında öne çıkanlardan biri düşük omuzlu ve uzun kollu gelinlik modelleri.

**Deneyisel Tasarım Örneği 1:** Çalışmanın ikinci örneği olarak tasarlanan ürünün öncelikle sıfır atık kalıbı için dikdörtgen parçalar, mozaik tekniğiyle kullanılarak kumaşın tamamını kaplayacak ve atık oluşturmayacak şekilde kesilmiştir. Çizilen kalıp kumaş en boy ölçü kontrolünden sonra kumaşa aktarılarak 1/3 ölçülerde kesilmiştir. Kesim sonrası farklı boyutlarda 3 adet dikdörtgen kumaş elde edilmiştir.

**Elde edilen parçalar;**

Korse: Ön ve Arka Beden 4 parça

Etek: Ön ve Arka Beden tek parça

Kol: 2 parça



**Görsel 10,11.** Çeşitli kumaş atıkları, malzeme odaklı gelinlik tasarım örneği.

Sade, aynı zamanda şık ve zarif, şıklığın detaylarda saklı olduğu modeller günümüz trendleri arasında. Bulut gibi tüller, yalın satenler, ince lez dantel kumaşlar günümüz minimal ve sade gelinliklere hayat vermekte. Bu modelde de gelinlik tasarlanırken minimalist tarzı göz önünde bulundularak dikilmiştir. Minimalist tarzını yansıtan bu gelinlik elbise olarak tasarlanmıştır. Model özelliğinde; elbise A-kesimli, güneş biçimlidir. Elbisenin eteği drapelere toplanmış ve uzunluğu ayağın bileğine kadar düşünülmüştür. Korsenin önü kalp şeklindedir ve ince zarif askıyla tamamlanmıştır.

**DeneySEL Tasarım Örneği 2:** Çalışmanın ikinci örneği olarak tasarlanan ürünün öncelikle sıfır atık kalıbı için dikdörtgen parçalar, mozaik tekniğiyle kullanılarak kumaşın tamamını kaplayacak ve atık oluşturmayacak şekilde kesilmiştir. Çizilen kalıp kumaş en boy ölçü kontrolünden sonra kumaşa aktarılarak 1/3 ölçülerde kesilmiştir. Kesim sonrası farklı boyutlarda 3 adet dikdörtgen kumaş elde edilmiştir.

#### **Elde edilen parçalar;**

Korse: Ön ve Arka Beden 2 parça

Etek: Ön ve Arka Beden tek parça



**Görsel 12,13.** Çeşitli kumaş atıkları, malzeme odaklı gelinlik tasarım örneği.



Bu modeldeki gelinlik tasarlanırken zariflik, şatafatlı görünen model tasarlanması düşünülmüştür. Model özelliğinde; elbise A-kesimli, güneş biçimli ve eteği çok açılımlıdır. Elbise belden kesimlidir ve düşük omuzlu, kayık yakalıdır ve ince zarif askıyla tamamlanmıştır. Elbisenin üst kısmı boncukların tutturulmasıyla işlenmiştir. Elbisenin daha bir model özelliğinde gelinliğin kuyruklu biçimli olmasındadır. Elbise krem renginde saten kumaştan dikilmiştir. Satenin asil ve yalın dokusu farklı silüetlerde yorumlanarak 2023 gelinlik modellerinde sıkça karşımıza çıkıyor.

**DeneySEL Tasarım Örneği 3:** Çalışmanın ikinci örneği olarak tasarlanan ürünün öncelikle sıfır atık kalıbı için dikdörtgen parçalar, mozaik tekniğiyle kullanılarak kumaşın tamamını kaplayacak ve atık oluşturmayacak şekilde kesilmiştir. Çizilen kalıp kumaş en boy ölçü kontrolünden sonra kumaşa aktarılarak 1/3 ölçülerde kesilmiştir. Kesim sonrası farklı boyutlarda 3 adet dikdörtgen kumaş elde edilmiştir.

#### **Elde edilen parçalar;**

Korse: Ön ve Arka Beden 2 parça

Etek: Ön ve Arka Beden tek parça

Yaka: Ön ve Arka Beden 2 parça

#### **4. SONUÇ**

Sıfır atık moda tasarımı kavramı birçok yönden nispeten yeni bir fikir olmasına rağmen geçmişteki örneklere bakıldığında, bir giysiyi keserken, mümkün olduğunca az ya da hiç atık üretilmeden giysiler yapılmış ve sıfır atık, sürdürülebilirlik gibi etiketlere ihtiyaç duyulmadan, sadece mevcut kaynakların en iyi şekilde kullanılması düşünülmüştür. Günümüzde ise sürdürülebilirliğin etkisi ile tekrar araştırmacı ve tasarımcıların dikkatini çekmekte, farklı uygulama ve yöntemler denenerek geliştirilmektedir.

Sıfır atık moda tasarım uygulaması, tasarım sürecini yavaşlatmaya yardımcı olabilecek önemli bir yöntemdir. Bunun yanında bir bütün olarak moda sistemini yavaşlatmaya yönelik katkı sağlayacağı da söylenebilir. Buna ek olarak, gerçek anlamda yenilikçi formlar üretmek, atık ve kaynakların kötüye kullanılmasını daha da azaltmak için sıfır atık moda tasarım yöntemleri hazır giyim üretiminde de rahatlıkla uygulanabilir ve kullanılabilir. Sıfır atık moda tasarımı uygulaması ile firmalar, sürdürülebilirlik kavramına ve mevcut moda tüketim modeline ilişkin çatışmanın çözümü ile öngörülemeyen tasarım süreçlerinin yaratıcı bir avantaj olarak benimsemesi ve tasarımın yeni yollarının ortaya çıkmasıyla sonuçlanan iyi ve kaliteli üretim sonucu müşteri memnuniyetini artırarak kar ve rekabet avantajı elde edebilirler. Bu bağlamda çalışma, firmalara ve tasarımcılara hem ilham kaynağı olacak ve farklı bir bakış açısı kazandıracak hem de bu alanda akademik çalışma yapanlara kaynak oluşturacaktır.

#### **KAYNAKÇA**

1. Tunalı, İ., (2004). **Tasarım Felsefesine Giriş**, 2. Baskı, Yapı Yayın, İstanbul.
2. Gürcüm, B. H., & Yüksel, C., (2012). “**Moda Sektörünü ‘Yavaşlatan’** Eğilim: Eko Moda ve Moda'da Sürdürülebilirlik” 1. Uluslararası Moda ve Tekstil Tasarımı Sempozyumu, Akdeniz Üniversitesi, Antalya, s.48-51.
3. Ayanoğlu S.G. Ağaç, S. (2017). **Sürdürülebilir Moda Kavramına Yönelik Tasarım Fikirleri**.



4. Kılıç, S., (2013). **Giyim Sektöründeki Üretim Atıklarının Sürdürülebilir Moda Yaklaşımı ile Değerlendirilmesi ve Örnek Bir Uygulama**, Eğitim Bilimleri Enstitüsü, Gazi Üniversitesi Ankara.
5. Carrico, M. & Kim, V., (2014). “**Expanding zero-waste design practices: a discussion paper**”. International Journal of Fashion Design”, Technology and Education , s.58-64.,
6. Niinimäki, K., (2013). **Sustainable Fashion: New Approaches**, Aalto ARTS Books, Helsinki.
7. Fletcher, K., (2008). **Sustainable Fashion and Textiles: Design journey**, Earthscan, London.
8. Henkaa, (2016). “Henka”, <https://www.henkaa.com>, Erişim tarihi: 30.12.2016.
9. Bayazıt, N., (1994). **Endüstri Ürünlerinde ve Mimarlıkta Tasarlama Metotlarına Giriş**, Literatür Yayınevi, İstanbul.

### Görsel Kaynaklar

**Görsel 1.** Sümeyya Kılıç, Atık Tekstillerden Düz Dar Elbise, Artıklar Artık Çöp Değil Koleksiyonu, 2013. Kılıç, S. (2013). **Giyim Sektöründeki Üretim Atıklarının Sürdürülebilir Moda Yaklaşımı ile Değerlendirilmesi ve Örnek Bir Uygulama**. Eğitim Bilimleri Enstitüsü, Gazi Üniversitesi, Ankara.

**Görsel 2.** Issey Miyake, “A-POC”, Dikişsiz ve Firesiz Kıyafetler, 1971. [http://ic.pics.livejournal.com/agritura/16089606/3641335/3641335\\_900 .jpg](http://ic.pics.livejournal.com/agritura/16089606/3641335/3641335_900.jpg), Erişim tarihi: 05.12.2016. SDÜ ART-E Güzel Sanatlar Fakültesi Sanat Dergisi Mayıs/Haziran’17 Cilt:10 Sayı:19 ISSN 1308-2698 273 Görsel 8b. Issey Miyake ve Dai Fujiwara, A-POC kullanımı, 1990’larda. [https://www.wired.com/wpcontent/uploads/archive/wired/archive/12.04/images/FF\\_162\\_miyake\\_1.jpg](https://www.wired.com/wpcontent/uploads/archive/wired/archive/12.04/images/FF_162_miyake_1.jpg) , Erişim tarihi: 05.12.2016.

**Görsel 4.** Melanie Carrico ve Victoria Kim, **Puzzle Yöntemiyle Kesilmiş Küçük Siyah Elbise ve Kalıbı**, 2014. Carrico, M., & Kim, V. (2014). **Expanding zero-waste design practices: a discussion paper**, International Journal of Fashion Design, Technology and Education, 58-64.

**Görsel 5.** Andrej Subarew, “**Kes ve Kıvrır**” **teknğinde etek, bluz ve kalıbı**, 2008. Fletcher, K. (2008). **Sustainable Fashion and Textiles: Design journey**. London: Earthscan.

**Görsel 6.** Jun Takahashi, “Apron Dress”, **Undercover marka modüler önlük elbise**, 1998. <http://shop.larekla.com/product/under-cover-apron-dress> , Erişim tarihi: 30.12.2016.

**Görsel 7.** Joanna Duong Chang, “Sakura”, **Henkaa marka değişebilir elbise**, 2012. [https://www.henkaa.com/media/catalog/product/cache/9/image/900x1350/9df78eab33525d08d6e5fb8d27136e95/s/a/sakura\\_turquoiseteal\\_1.jpg](https://www.henkaa.com/media/catalog/product/cache/9/image/900x1350/9df78eab33525d08d6e5fb8d27136e95/s/a/sakura_turquoiseteal_1.jpg), Erişim tarihi: 30.12.2016.

## CONDUCTED DISTURBANCE ANALYSIS FOR A DIRECT CURRENT MOTOR DRIVE

Mohammed Elamine LAHLACI<sup>1</sup>, Mohamed MILOUDI<sup>2</sup>, Houcine MILOUDI<sup>3</sup>

<sup>1</sup>Department of Electrical Engineering & Automation, Relizane University

<sup>2</sup>Department of Electrical Engineering & Automation, Relizane University

<sup>3</sup>APELEC Laboratory, Department of Electrical Engineering, UDL University

**Abstract:** Power electronics is indeed a vital branch of electrical engineering that focuses on altering the presentation of electrical energy. It employs solid-state semiconductor static converters, which have proven to be fundamental components in this field. Thanks to the continuous progress made in the development of these components and their implementation in various applications, power electronics has become a crucial component of the industrial electricity sector.

The application of power electronics provides a potent solution for electrical system control, especially for managing electrical machines. However, this intensive use can give rise to high-frequency electromagnetic interference (EMI) issues. In the context of our project, we aim to conduct an in-depth simulation of a DC/DC series chopper, which is used to power a direct current motor. The primary objective of this simulation is to assess and observe conducted electromagnetic disturbances (EMC) in common and differential modes. To achieve this goal, it is essential to consider the impact of conducted electromagnetic disturbances in both common and differential modes within the studied system. These disturbances can originate from a variety of sources, including the switching of semiconductors in the series chopper, current and voltage variations, and other electromagnetic phenomena associated with the operation of the direct current motor.

One of the critical steps in accomplishing this objective is the presence of an Electromagnetic Interference Suppression Network (EMISN), positioned upstream and downstream of the static converter. This EMISN is designed to mitigate electromagnetic disturbances and minimize their impact on other sensitive electrical systems. The configuration of the EMISN plays a crucial role in reducing conducted electromagnetic disturbances, and its design must be carefully studied to ensure effective protection against electromagnetic interference. Ultimately, this simulation will help us better understand the interactions between electrical components, electromagnetic disturbances, and filtering devices, while aiding us in optimizing the system to minimize these disturbances and enhance the overall system performance.

**Keywords:** DC motor, series chopper, common mode, differential mode, variable speed drives.

**COMPARATIVE STUDY OF THE ALGERIAN SEISMIC CODE (RPA99/2003)  
WITH UBC97 AND EUROCODE 8: A CASE STUDY OF A REINFORCED  
CONCRETE BUILDING**

**Tewfik BELAL<sup>1,2</sup>, Mokhtar DADOUC<sup>2</sup>**

**<sup>1</sup> University Center Nour Bachir, Elbayadh, Algeria, Civil Engineering,  
0000-0002-7517-2718**

**<sup>2</sup>Laboratory of civil engineering and environment, Faculty of Technology, University of  
Djillali Liabès, Sidi Bel Abbès, Algeria, Civil Engineering,**

**Abstract**

Since the implementation of seismic codes, there have been continuous improvements and refinements in these seismic codes following major earthquakes (such as the Boumerdès earthquake in 2003, the Turkey and Syria earthquake in 2023, and the Marrakech earthquake in 2023). These improvements stem from lessons learned from past earthquakes. Each seismic code worldwide has its advantages and disadvantages, and by comparing the Algerian Seismic Regulation (RPA99/V2003) with the European seismic code (Eurocode 8) and the seismic code of the United States (Uniform Building Code: UBC97), we can identify potential enhancements for the Algerian code.

The objective of this study is to identify the strengths and weaknesses of each code. In this investigation, we will analyse a building-type structure through numerical modelling using finite element analysis with a three-dimensional structural calculation software. The results of this modelling will be discussed in light of the three seismic codes.

**Keywords:** Comparison study, Earthquake, Seismic bases, Algerian seismic code, European standard Eurocode 8, American standard code 97.

**MICROBIOTA MODULATION AS THERAPEUTIC APPROACH IN THE  
NEUROPATHIC PAIN IN DOG WITH SPINAL CORD INJURY:  
IMPACT OF POLENOPLASMIN**

**Major Gheorghe GIURGIU<sup>1</sup>, Prof. dr. Manole COJOCARU<sup>2</sup>**

**<sup>1</sup>Deniplant-Aide Sante Medical Center, Biomedicine, Bucharest, Romania**

**<https://orcid.org/0000-0002-5449-2712>**

**<sup>2</sup>Titu Maiorescu University, Faculty of Medicine, Bucharest, Romania**

**Romanian Academy of Scientists**

**<https://orcid.org/0000-0002-7192-7490>**

**Abstract**

Background Studies have demonstrated the presence of gut dysbiosis (alterations in gut bacterial homeostasis) secondary to spinal cord injury in dogs. The dysbiosis is thought to impair recovery by decreasing the production of short-chain fatty acids which play a role in suppressing inflammation within the central nervous system.

Objective Therefore, targeting gut dysbiosis could have significant therapeutic value in the management of spinal cord injury. The purpose of this study is to determine if gut dysbiosis occurs in dogs with spinal cord injury. Another area of potential intervention interest is in situations of spinal injury where there is an urgent need to generate new neurons. To arrive at these observations, the authors examined how Polenoplasmin and diet solve paralysis in dogs.

Materials and methods The most common cause of spinal problems in dogs is trauma. We are currently assessing whether indoles can also stimulate formation of neurons in dogs with paralysis.

**Results** We found that gut microbes that metabolize tryptophan-an essential amino acid-secrete small molecules called indoles, which stimulate the development of new brain cells in dogs, also demonstrated that the indole-mediated signals elicit key regulatory factors known to be important for the formation of new neurons.

Conclusion This study is another intriguing piece of the puzzle highlighting the importance of lifestyle factors and diet. The link between the health of the microbiome and the health of the brain shows how microorganisms in the gut solve paralysis, gut microbe secreted molecule linked to formation of new nerve cells in paralyzed dogs.

**Keywords:** gut dysbiosis, indole, paralyzed dog, Polenoplasmin.

## IMPROVING POST-CESAREAN PAIN CONTROL: THE ROLE OF TRANSVERSUS ABDOMINIS PLANE (TAP) BLOCK

FATIHA FEDDAG<sup>1</sup>

<sup>1</sup>Relizane Hospital, Relizane, Algeria, ORCID number: 0009-0002-6059-2880

### Abstract

The Transversus Abdominis Plane (TAP) Block is a regional anesthesia technique used in the context of cesarean sections to alleviate post-operative pain. This review highlights the methods of administration, objectives, and effectiveness of this procedure.

The TAP Block involves the injection of local anesthetics between the transversus and internal abdominal muscles. It can be administered in a classic or ultrasound-guided manner, and even bilaterally for more comprehensive analgesia. Three main objectives guide the use of the TAP Block: the reduction of post-cesarean pain, the decrease in opioid analgesic consumption, and the improvement of post-operative mobility. By blocking the nerves of the abdominal wall, the TAP Block provides effective analgesia, enhancing patient comfort. Moreover, by limiting opioid use, it reduces side effects such as drowsiness and constipation. Lastly, by reducing pain, it promotes a quicker recovery through enhanced mobility.

However, it is important to note that the effectiveness of the TAP Block may vary depending on individual patient characteristics. Therefore, it is crucial to discuss this option with the medical team and conduct a personalized assessment to determine its relevance in each case. In conclusion, the TAP Block offers a promising solution for post-cesarean pain management. Its various methods of administration make it adaptable to the needs of each patient, thus enhancing the overall cesarean experience.

**Keywords:** TAP Block, Analgesia, Caesarean, Pain

## ISCHEMIC STROKE THROMBOLYSIS: A VITAL EMERGENCY INTERVENTION

FATIHA FEDDAG<sup>1</sup>, ABDELKRIM BOUADJEMI<sup>2</sup>

<sup>1</sup>Relizane Hospital, Relizane, Algeria, ORCID number: 0009-0002-6059-2880

<sup>2</sup>Computer Science department, Relizane University, Relizane, Algeria,  
ORCID number: 0000-0002-5821-2044

### Abstract

Ischemic strokes are among the major causes of morbidity and mortality worldwide. They are typically caused by the formation of blood clots that obstruct cerebral arteries, thereby reducing blood supply to the brain. Swift intervention is crucial to minimize cerebral damage, and intravenous thrombolysis (IVT) has become a pivotal therapeutic approach. This paper provides a comprehensive overview of ischemic stroke thrombolysis, emphasizing its significance, eligibility criteria, drugs used, critical timeframes, and potential outcomes.

Early identification of stroke symptoms is paramount. Typical symptoms include weakness, loss of sensation, speech impairment, visual problems, severe headaches, and imbalance. Thrombolysis should be administered within 4.5 hours from symptom onset, although this timeframe may vary locally. It is reserved for ischemic strokes, as it could exacerbate hemorrhagic strokes. Recombinant tissue plasminogen activator (rt-PA) is commonly used for thrombolysis. It is administered intravenously under strict medical supervision. Patients are continuously monitored for any signs of bleeding and to assess treatment efficacy.

Ischemic stroke thrombolysis is an emergency treatment that can significantly improve recovery chances. However, its effectiveness hinges on swift administration and early symptom identification. Therefore, raising public awareness about stroke, training healthcare professionals, and ensuring rapid access to emergency medical care are imperative to optimize outcomes. This critical medical intervention provides a ray of hope for patients afflicted by ischemic strokes, contributing to the reduction of the debilitating consequences of this devastating condition.

**Keywords:** Ischemic stroke, thrombolysis, mortality, disability



**ROLE OF NON-POLAR APROTIC SOLVENT IN THE REDOX KINETICS OF  
POTENTIAL AQUEOUS DYE-ELECTROLYTE SOLUTION**

**Associate Professor Rozina KHATTAK**

**Department of Chemistry, Shaheed Benazir Bhutto Women University,  
Peshawar 25000, Pakistan**

**Abstract:** The solvent plays a key role in the redox kinetics of reactions in solutions. The rate of reactions in solution phase varies by addition of a polar or non polar and protic or aprotic solvent. Similarly the nature, viscosity, hydrogen bonding and dielectric constant of the solvent or mixture of solvents affect the order of a reaction. In this study the role of 1,4-dioxane was studied in the redox kinetic of aqueous solution of dye-electrolyte. This is an important reaction in the dye-sensitized solar cells. Revealing the kinetics of this reaction may lead to increase the stability, cost-effectiveness, environmental friendliness and efficiency of a solar cell.

**Keywords:** Solar cell, dye-electrolyte reaction, redox kinetics

## RESEARCH ETHICS IMPLEMENTATION ON PUBLIC HEALTH STUDENTS IN UIN ALAUDDIN MAKASSAR

Ahmad FAUZAN<sup>1</sup>, Raihanah Ramadhani SUTTARI<sup>2</sup>, Nur Risqi Amalia RAHMAN<sup>3</sup>,  
Putri Fadhilah AKHMAD<sup>4</sup>, Qonitah NASARUDDIN<sup>5</sup>, Nurul Auliyah MASYURA<sup>6</sup>,  
Ranti EKASARI<sup>7\*</sup>

- <sup>1</sup>Public Health Department, Universitas Islam Negeri Alauddin Makassar  
<sup>2</sup> Public Health Department, Universitas Islam Negeri Alauddin Makassar  
<sup>3</sup>Public Health Department, Universitas Islam Negeri Alauddin Makassar  
<sup>4</sup> Public Health Department, Universitas Islam Negeri Alauddin Makassar  
<sup>5</sup>Public Health Department, Universitas Islam Negeri Alauddin Makassar  
<sup>6</sup>Public Health Department, Universitas Islam Negeri Alauddin Makassar  
<sup>\*7</sup>Public Health Department, Universitas Islam Negeri Alauddin Makassar,  
0000-0003-2914-7308

### Abstract

Ethics are moral principles and values that are known to be good and right. Ethics are the basic characteristics that a person or an organization must have as a guide to behavior in social life. The aim of this research is to describe how obedient final year students of the Public Health Study Program, Alauddin State Islamic University, Makassar are. This research uses a quantitative method with a descriptive study design. Sample data was obtained through a questionnaire which will later be interviewed on 25 final year students (Class of 2020, Class of 2019, Class of 2018 and Class of 2017) of the UINAM Public Health Study Program who are currently preparing their thesis. The resulting data will later be analyzed and interpreted to form conclusions regarding the compliance of final year students of the UINAM Public Health Study Program with the research code of ethics. Based on the research results, it can be seen that the majority of respondents who are final year students of the Public Health Study Program carry out ethical reviews only based on the regulations in force at the University. Therefore, it is necessary to conduct ethical learning based on emotional and mental exercise so that it can create an ideal character in determining what is good and right. It is suggested to more thorough outreach be carried out to final students regarding research ethics management procedures due to the many complaints from respondents about the length of the research ethics management process.

**Keywords:** Ethics; Health; Knowledge

## PERSULFATE BASED ADVANCED OXIDATION OF TOXIC INDUSTRIAL DYE BY METAL OXIDE MICROPARTICLES

Associate Professor Rozina KHATTAK

Department of Chemistry, Shaheed Benazir Bhutto Women University,  
Peshawar 25000, Pakistan

### Abstract

A green approach based synthesis of metal oxide microparticles was carried out. The green tea leaf extract was used to prepare the metal (silver) oxide microparticles (MOMPs). The photoactivity of the MOMPs was good, as evidenced by the 83% degradation of malachite green (MG) in 180 minutes. Persulfate ions demonstrated a substantial synergistic effect on the degradation efficiency of sunlight/MOMPs photocatalysis, as evidenced by the total elimination of MG in 21 min. The findings showed that sunlight/MOMPs photocatalysis, in particular solar/MOMPs/PS photocatalysis, is an effective way to remove harmful organic pollutants from wastewater.

**Keywords:** Metal oxide microparticles, photocatalysis, persulfate, advanced oxidation

## ENVIRONMENTAL APPLICATION OF THE BIO-BASED ADSORBENT TO ADSORB RHODAMINE B DYE FROM WASTEWATER

Associate Professor Rozina KHATTAK

Department of Chemistry, Shaheed Benazir Bhutto Women University,  
Peshawar 25000, Pakistan

### Abstract

Rhodamine B (RB) is widely used in several industries and the effluents of these industries contaminate the environment especially water resources. RB is toxic to humans, animals and plants, therefore, this is crucial either to completely eliminate it from contaminated sources such as wastewater or to reduce its concentration. Diverse physical and chemical techniques have been investigated to remove pollutants/dyes from wastewater; however, due to its high effectiveness and low cost, adsorption is one of the best methods currently in use. In this study, we used a plant-based biosorbent to remove RB from aqueous medium and optimized the experimental conditions for maximum removal such as 86% RB. The adsorption followed a pseudo-second order kinetics that reveals the effective application of the selected biosorbent for toxic dyes removal to treat wastewater in real world.

## CONTEMPORARY PICTURE OF STREET BEGGARS IN BANGLADESH

AMIR HOSSAIN

Assistant Professor, Department of English, IBAIS University, Bangladesh

### Abstract

Street beggars are children and older people with disabilities who are typically found begging in markets, roads, public events, and mosques for money and food. Beggars are found to resort to begging when they lack sufficient income or resources to meet basic needs, such as food, shelter, and healthcare. In poverty-stricken Bangladesh, due to extreme unemployment and economic reasons, a large number of people become destitute and choose the path of begging. They are artificially created beggars, and due to the incompetence and corruption of a self-interested and ineffective ruler, the common people have been forced to become poorer and poorer day by day. In this regard, this paper would like to focus on some crucial reasons for street begging, including lack of education, proper orientation, laziness, poverty, sympathetic attractions, etc. It tries to respond to two questions: (i) What are the main reasons for street begging? (ii) What pragmatic steps should be taken by the Bangladesh government to concatenate street begging? The study will demonstrate how the earnings of disabled street beggars will vary per day depending on the location and time of begging. It also aims to unveil ration money, flawed management systems, health conditions, and accommodation.

The literal meaning of the word beggar is to ask for something, to pray, to ask for help. Begging means living by alms. Those who earn their living by openly expressing their incapacity and incapacity to others are beggars. Begging is the practice of imploring others to grant a favour, often a gift of money, with zero expectation of reciprocation. A person doing such is called a beggar. Beggars may operate in public places such as transport routes, urban parks, and markets. Besides money, they may also ask for food, drink, cigarettes or other small items. Beggars differ from religious mendicants in that some mendicants do not ask for money. Their subsistence is reciprocated by providing society with various forms of religious service, moral education, and preservation of culture. (Ghosh, 2011).

There are beggars in every country of the world. But probably nowhere in the world is this profession known as such a ubiquitous means of livelihood as in Bangladesh. That is why begging is an isolated and complex issue in the developed world. But in a poverty-stricken developing country like Bangladesh, it is a complex and national problem. The rate at which the beggar problem is taking a turn for the worse is truly shameful for a nation.

The number of poor people in Bangladesh is about 3 crores. Among them, about one and a half crore are extremely poor. Begging is the most common profession among hatred professions visible in Bangladesh. According to the definition and characteristics of the profession, begging cannot be called a profession. There are no written professional institutions, professional education and state recognition for beggars.

In Bangladesh rate of beggary is increasing gradually though the enacted act is ruined against beggary and it has no proper implication to reduce. Among the beggar's family more than 60% are involved in begging due to low income (1000TK-3000TK) and inadequate property (62.86%) as such land, deposit money, investment and other exchangeable assets etc. to make

up the imbalance of monthly income and expenditure. This is why their family are incapable of maintaining all the essential needs which pushes them to be involved in beggary and various starving (74.29%) in their family life.

0.17% of the total population of Bangladesh earns livelihood through begging. A total allocation of Tk 450 crore is requested for rehabilitation. It can be said here that 4 crores in the 2019-20 financial year 5 crores in the 2020-2021 financial year and only 12 crores in the 2022-23 financial year have been allocated. But the budget is inadequate. Out of a total population of sixteen crores, about three crore people still live below the poverty line. Half of them directly or indirectly get themselves involved in begging. (Hammadi, 2011)

### **Types of Beggars**

The number of beggars in Bangladesh is not known to have accurate statistics. However, the number of educated and working unemployed is over two crores. Though there are many types of beggars in this country, they can be divided into six categories.

### **Real Beggars**

Several helpless beggars are handicapped and aged and have no one to take care of them. Even though minor pets also have responsibilities on their necks, they are forced to live by begging as a simple means of livelihood. They get alms because everyone is generally sympathetic to this. Neither the society nor the state can be blamed for not taking responsibility. In the Islamic state system, the responsibility of rehabilitation and sustenance of the beggar is mainly carried out by the government. There are many examples of begging in the era of Caliphate Rasheda. At that time, beggars were far away and poor people could not be found to take zakat. In the modern era, such scattered precedents can also be seen in real welfare states. These welfare states also provide regular allowances to beggars with houses and land, along with taking responsibility for their resettlement and maintenance if there is no shelter for genuine beggars. However, their number is comparatively less in all countries. Even in this country, their number will not be 10 per cent of the total beggars.

### **Artificially Created Beggars**

In poverty-stricken Bangladesh, some people choose to beg because of extreme unemployment and economic reasons. They are artificially created beggars. Due to the incompetence and corruption of a self-interested and ineffective ruler, common people are forced to become poorer and poorer day by day. Despite having fertile land, agricultural climate, and large skilled human resources, they have failed miserably in increasing agricultural production or setting up new factories. Rather, in the 42 years of independence, many industries established during the Pakistan era have also closed down due to corruption, mismanagement and incompetence. Consequently, the number of unemployment has also increased. In addition to rampant looting and extreme corruption, people have yet to get out of the tendency to push the country backwards by spending money on unproductive sectors instead of spending money on productive sectors and blaming each other for failures.

80% of people today live below the extreme poverty line, 50 million people die of malnutrition and our country is burdened with hundreds of millions of educated unemployed. As a result, many of the lifeless and idle people today are forced to step into the heinous profession of begging. On the other hand, new natural calamities make many families homeless and destitute every year. Naturally, a large part of them cannot go down to begging to save the lives of helpless families. The number of artificial beggars is increasing day by day. Their number does not seem to be more than 20 per cent.



### **Seasonal Beggars**

There is a type of people who are not professional beggars but are in need and try to do any kind of work to earn a living. They do not give in to begging easily even though they work hard to maintain their families. But when they need a large amount of money, they dress up as temporary or seasonal beggars and beg outside the area for the occasion of Eid, zekat season, and other social events.

### **Legacy Beggars**

There is a class of beggars who choose to inherit begging shamelessly. They make begging a profession in contact with or visiting beggar parents or relatives. Although they grow up healthy and active in the environment of begging, they do not step on the other path.

### **Needy and Idle Beggars**

Due to extreme laziness and aversion to work, some people choose the profession of begging as a means of livelihood. Even if they ask to do something or want to give, they avoid it. Even if they are forced to work, they do not want to do it at all or run away and go begging with self-respect.

### **Fraudulent Beggars**

Other types of beggars are essentially fraudulent businessmen. Disabled children, disabled or sick, make begs by using someone as a medium. Many people are making money by pretending to be blind, dumb, black, epileptic, crazy etc. Child traffickers, child abductors or child abductors keep them in secret hideouts and make them artificially crippled or handicapped.

It is needless to say many male beggars get themselves engaged in prostitution with female beggars in the dark of night. Many of them have expensive houses and cars, pay rent and a comfortable lifestyle. (Hara, 2012)

### **Reasons for Begging in Bangladesh**

Begging is a hated social problem in all countries of the world. No country supports this self-deprecating abomination. This is one of the ways to destroy social values. In developed countries, some people beg and perform various services by entertaining the people, but this is also prohibited by the state. In this case, if the police can catch them, there is no escape; they go straight to jail. In

In Bangladesh, especially in the cities, the beggar community continues their business safely.

The number of beggars is increasing day by day across the country. Its influence is evident in the capital, Dhaka. There are two reasons behind the rise of beggars. First, wealth inequality is increasing in the country. The rich are getting richer, and the poor are getting poorer. Due to various environments and surroundings, people are becoming landless and homeless. The natural source of income for the poor is shrinking. In this situation, many are found to choose hideous professions like begging. Alms is just an attempt to survive on human charity and mercy. Secondly, begging does not require any labour. The daily income in terms of money is much higher than that of factory workers, rickshaw pullers, and pushers. Many choose begging as a means of livelihood.

### **Begging in light of Islam**

No religion in the world, including Islam, supports the practice of begging. Charity is mentioned in Islam. But it is not said to give alms, especially as long as a man is healthy. In Islam, it is said to give zekat or charity to those who are poor and cannot earn on their own. Prophet Hazrat

Muhammad (Sm.) says that begging is an abominable act and earning by his hard work if he can afford it. The teachings of the Prophet do not beg. Prophet of humanity Hazrat Muhammad (PBUH) strongly discourages begging. He says, “Whoever turns to begging instead of labour for a livelihood, he will be raised on the Day of Resurrection in such a state that there will not be even a piece of flesh on his face” (Bukhari Sharif). On the other hand, in the eyes of Islamic Shari’ah, begging is haram for anyone who has food to last a day and a night or a small amount of capital to earn a living. Hadith Sharif clearly states that begging is not halal for a strong and physically fit person (Tirmidhi). Similarly, expecting the sympathy and kindness of others by showing false necessity or assuming an artificial disguise is also a form of deception, which is forbidden. The Holy Prophet (PBUH) calls a deceiver as not of his Ummah. Once, a beggar came to the Holy Prophet (PBUH) to ask for alms. But the Prophet (peace be upon him) buys the beggar an axe in exchange for a blanket from his last possessions and arranges for employment and rehabilitation. (Helal, 2011)

### **How Begging Can Be Banned**

According to Delap (2009), no matter how hard the government tries to ban begging, they will not be able to stop it so easily unless depraved people understand that it is a socially abhorrent act that hurts their self-esteem. If people can stop begging if they can get rid of the feeling that someone wants to get a hand from them, such type of abhorrent acts like begging can be reduced.

Prime Minister Sheikh Hasina directs the Ministry of Social Welfare and Department of Social Services to take necessary measures to ban begging and to rehabilitate the homeless in Bangladesh. Sheikh Hasina states that she noticed that begging has become a profession for some people. They have some chiefs and share the money they earn from alms. Even after the government rehabilitates them, they return to their old profession.

Sheikh Hasina says that the present government will take necessary measures to build houses for them free of charge and their livelihood. They will not be allowed to do such vile things. This is the reality. Prime Minister states that the government will find out from which village they came. If they do not have any houses, the government will build houses for them. If necessary, the government will give them free food for the first six months. Prime Minister also comments that beggars are also human. They also have the right to live a better life. Why should they live or sleep on the sidewalk or railway station? The state will take all responsibility for this concern. (Tears of Dhaka, 2011)

Despite various initiatives to make the capital city free of beggars and some areas announced to be free of beggars, the number of beggars did not decrease at all; rather, it increased. The efforts made by the Department of Social Welfare to rehabilitate a small number of beggars and send them to villages or various shelters did not bring any benefit. Many beggars who have resettled and somehow escaped from the shelters have returned to begging. Mobile court proceedings are also no longer visible. As a result, there is a crowd of beggars everywhere in Dhaka city, including the prohibited areas. From railway stations, airports, launch terminals, and bus terminals to roads, mosques, shrines, schools, institutions, hotels, hospitals, etc., men, women, and children are begging freely. There is a High Court directive on child begging, which has asked to stop child begging. But that directive is not implemented. Children are still seen begging everywhere. If beggars are seen roaming freely in the city, respect and dignity are no longer there in the eyes of foreigners. They are forced to think that Bangladesh is a poverty-stricken country. There is a large number of helpless, destitute, and unemployed people. There is also the presence and gathering of beggars everywhere. (Sabina, 2010)

Making the whole country free of beggars, including Dhaka, is a difficult task. It is not acceptable to sit and announce that the country will be free from beggars. It is necessary to strictly implement all the instructions. Beggar rehabilitation programs should be strengthened and avenues of beggar creation should be stopped.

Firstly, Not only begging but any type of anti-sociality or permanent solution to social problems requires strong political will and short-term and long-term planning of the government and opposition parties and the government. Secondly, in this regard, all-party consensus and the effective positive role of social, and voluntary organizations and NGOs are necessary. Thirdly, thousands of acres of wasteland in the country and even variously occupied government land can be recovered and various employment creation projects can be taken up to rehabilitate beggars, construction of residences, loans, etc. It is the responsibility of the rich, wealthy people of society to adopt the means of survival for the disabled person. Only strict measures and human determination in individual, family, social, and state initiatives can combat social injustices like begging. (*Daily Star*, 2010)

### References

- Daily Star (2010). Rab arrest reveals horror Children abducted, maimed, forced to beg. published on December 30, 2010. <http://www.thedailystar.net/newDesign/news-details.php?nid=168086>
- Delap, E. (2009). *Begging for Change: Research findings and recommendations on forced child begging in Albania/Greece, India and Senegal*. Anti-Slavery International, London.
- Ghosh, D. (2011). Forced into Begging, 4 Bangladeshi kids rescued published in *Times of India*. [http://articles.timesofindia.indiatimes.com/2011-10-09/delhi/30259852\\_1\\_cwc-child-welfare-committee-bangladeshi](http://articles.timesofindia.indiatimes.com/2011-10-09/delhi/30259852_1_cwc-child-welfare-committee-bangladeshi).
- Hammadi S. (2011). Bangladesh arrest uncovers evidence of children forced into begging. <http://www.guardian.co.uk/world/2011/jan/09/bangladesh-arrestforced-begging>
- Hara, M. S. (2012). Stopping Infants in Begging. *The Financial Express* (English Daily of Bangladesh) on 7 February 2012.
- Helal, M. A. (2011). Street Beggars in Dhaka. *Daily New Age* (English Daily in Bangladesh) published on October 5, 2011.
- Sabina (2010). The Condition of Bangladesh Beggars. <http://gurumia.com/2010/04/12/the-condition-of-bangladesh-beggars/>.
- Tears of Dhaka. (2011). Beggars in Dhaka. [http://tearsofdhaka.blogspot.com/2011\\_03\\_01\\_archive.html](http://tearsofdhaka.blogspot.com/2011_03_01_archive.html).

## ANALYSIS OF MATERIALS USED IN THE RANGE OF PROTECTIVE EQUIPMENT FOR PAINTBALL

Ahmadeeva Amina RINATOVNA<sup>1</sup>, Kopylova Maria DMITRIEVNA<sup>2</sup>

<sup>1</sup> Student, Department of artistic modeling, design and technology of garments at the FSBOU "Russian State University named after A.N. Kosygin," Russia, ORCID №0000-0002-7613-369X.

<sup>2</sup>Ph.D. in Technology, Department of artistic modeling, design and technology of garments at the FSBOU "Russian State University named after A.N. Kosygin," Russia, ORCID № 0000-0003-0394-2119.

### Özet

Paintball, asıl amacı rakibin üssünü ele geçirmek ve aynı zamanda rakip takımın en fazla sayıda üyesini vurmak (işaretlemek) olan bir takım oyunudur. Bu oyun 1981'de ABD'de ortaya çıktı, ancak bu spor 1992'de Rusya'ya geldi ve 1996'da Rusya Federasyonu'nda bir spor olarak geliştirilmesi için paintball önerildi. Oyuncuların forması için bir takım gereksinimler vardır: iki katmandan oluşmalıdır; Bunun istisnası, üç kat giysi kullanımına izin verilen düşük sıcaklıklardaki oyunlardır. Üst katman uzun pantolon ve uzun kollu jersedan oluşur. İlk katman koruyucu giysidir. Vücudun belirli bölgeleri için çeşitli korumalardan oluşur: gövdeyi korumak için - "vücut koruması", kollar, dirsekler, incikler, kasık koruması (erkekler için), boyun, baş. Bu çalışmada paintball oynamak için koruyucu üniformalar üzerine bir çalışma yapıldı: vücut koruması için çeşitli seçenekler seçildi. Bu ürünler, koruyucu bir tabakanın eklenmesi dikkate alınarak kullanılan malzemeler ve üretim teknolojisi açısından analiz edildi. Dört analog koruyucu ekipman modelinin analizine dayanarak, sentetik kumaşların membran malzemeleri ve polimer katmanlarla kombinasyonlarının vücut koruması üretmek için kullanıldığı ortaya çıktı; Çoğu durumda, ek havalandırma için ağ yalnızca koltuk altı bölgesine uygulanır - yalnızca bir modelde skapular bölgedeydi. Koruyucu dolgu bir dizi farklı polimer malzemeden yapılabilir: köpük kauçuk, elastik köpük, kalıplanmış neopren ve delikli EVA (etilen vinil asetat) dolgu. Çalışmanın sonucu, paintball oynamak için koruyucu ekipman sorununun belirlenmesidir: koruma bölgelerinin lokalizasyonu nedeniyle sunulan ürün yelpazesi erkekler için yöneliktir ve kadınlar için ekipmanın daha küçük bir erkek versiyonu sunulmaktadır; Kadınların ağırlı bölgelerinin özelliklerini dikkate alın. Bu nedenle oyun sırasında erkekler avantajlı durumdayken, kadın oyuncuların sakatlanma olasılıkları da yüksek.

**Anahtar kelimeler:** özel kıyafet, paintball, malzeme, vücut koruması

### Abstract

Paintball is a team game, the main goal of which is to capture the opponent's base and at the same time hit (mark) the largest number of members of the opposing team. This game originated in 1981 in the USA, but this sport came to Russia in 1992, and already in 1996 paintball was recommended for development in the Russian Federation as a sport. There are a number of requirements for the players' uniform: it must consist of two layers; The exception is games at low temperatures, where the use of three layers of clothing is allowed. The top layer consists of long pants and long sleeve jersey. The first layer is protective clothing. It consists of several protections for certain areas of the body: to protect the torso - "body protection", arms, elbows,

shins, groin protection (for men), neck, head. In this work, a study of protective uniforms for playing paintball was carried out: several options for body protection were selected. These products were analyzed for the materials used, manufacturing technology, taking into account the introduction of a protective layer. Based on the analysis of four analogue models of protective equipment, it was revealed that combinations of synthetic fabrics with membrane materials and polymer layers are used to manufacture body protection; in most cases, the mesh for additional ventilation is introduced only into the armpit area - only in one model was it in the scapular area. The protective padding can be made from a number of different polymer materials: foam rubber, elastic foam, molded neoprene and perforated EVA (ethylene vinyl acetate) padding.

**Key words:** special clothing, paintball, materials, body protection

## 1. INTRODUCTION

Paintball is a team game characterized by high physical activity. At the same time, during the game there is a constant exchange of fire with paintballs - jelly shells with water-soluble dye - which, if hit unsuccessfully, can injure the human body. For this reason, in this sport there are a number of equipment requirements approved by the International Paintball Regulations [1]. The most significant is the use of two layers of equipment - protective and outer. The exception is games at low temperatures (below 10°C), where the use of three layers of clothing is allowed.

## 2. ANALYSIS OF ANALOGUE MODELS

According to the requirements of the International Regulations [1], the first layer is protective clothing. It consists of several protections for certain areas of the body: protection of the body/chest, arms, elbows, shins, groin protection (for men), neck, head. All types of protection may only be worn in one layer over or under clothing. The use of modified protective padding from the original format is not permitted, including vests should not be made using soft protective material. It is possible to wear one pair of protective gloves. To protect against sweat, it is permissible to use a bandage no more than 5cm wide and 1cm thick.

Masks for the game of paintball must be manufactured only for use in the game, in accordance with the standards adopted by the International Paintball Federation: must meet or exceed ASTM standards [2]. The face and ear protection on the mask must not be modified from the original shape; Decorative elements on the mask/ventilated areas are allowed if they do not absorb moisture and do not consist of soft protective material.

To protect the torso, in turn, two types of protection are used - a T-shirt with protective inserts (body protection) or a vest. The most interesting from the point of view of design and technological solutions is body protection, so the main analysis was carried out specifically on this product.

Body protection mostly consists of breathable synthetic material with membrane layers for high air and vapor permeability. The protective elements - the gasket - are made of various dense polymer materials. Next, analogue models of body protection are discussed in detail.

The Russian model Karma Body Armor [3] is made of polyester with ventilated inserts in the armpit area (Figure 1, a). Model with foam inserts in the chest, back, sides of the body, and shoulder girdle. Thus, almost the entire surface of the product protects the body.

Body protection from the manufacturer Dave Youngblood Enterprises [4] uses flexible foam as a material for protective elements, and the main protection material is ventilation fabric in the armpits, back, and lower torso (Figure 1, b).



The English model Eclipse Overload Jersey Gen2 [5] is made of elastic fabric, with protective inserts in the shoulder girdle, sides and upper body of molded neoprene and ventilated inserts of mesh material (Figure 1, c).

The Valken Upper Body Pads-Impact Shirt Chest [6] consists of perforated EVA (ethylene vinyl acetate) padding in the shoulder and upper torso, as well as a set of breathable synthetic fabric and mesh in the side sections (Figure 1,d).



Figure 1 - Photo of body protection from different manufacturers: a - Karma Body Armor; b - Dave Youngblood Enterprises; c - Eclipse Overload Jersey Gen2; g - Valken Upper Body Pads-Impact Shirt Chest

Vests use approximately the same cushioning protective materials - foam rubber, polyurethane foam, neoprene, etc. The vest is secured using Velcro fasteners, belts and buckles.

### 3. CONCLUSIONS

Based on the analysis of four analogue models of protective equipment, it was revealed that combinations of synthetic fabrics with membrane materials and polymer layers are used to manufacture body protection; in most cases, the mesh for additional ventilation is introduced only into the armpit area - only in one model was it in the scapular area. The protective padding can be made from a number of different polymer materials: foam rubber, elastic foam, molded neoprene and perforated EVA (ethylene vinyl acetate) padding.

The presented assortment, due to the localization of protection zones, is aimed at men, and for women, a smaller male version of equipment is offered, which does not take into account the characteristics of women's painful areas. Thus, the problem of increased risk of injury in female players arises.

This work is one of the initial stages in the development of women's equipment for playing paintball. Thanks to the analysis, problems of women's uniforms were identified, which will subsequently be solved by creating a set of special clothes for playing paintball, taking into account the painful areas of the female figure.

### 1. RESOURCES

1. UPBF Paintball World Championship Rulebook 2023 ver 1.2 – 03/07/2023
2. ASTM F1776-22, Standard Specification for Eye Protective Devices for Paintball Sports
3. Karma Body Armor, paintball store ARSENAL URL:[https://www.pbsarsenal.ru/catalog/zashchita\\_tela\\_/zashchita\\_tela\\_mir\\_body\\_armor/?ysclidloqxqzdwwhy652508077](https://www.pbsarsenal.ru/catalog/zashchita_tela_/zashchita_tela_mir_body_armor/?ysclidloqxqzdwwhy652508077)



4. Official website in Russia Dave Youngblood Enterprises, performance body protection Top – Black URL: <https://dyepaintball.ru/collections/protection/products/padded-performance-top-black>
5. Body Protection Eclipse Overload Jersey Gen2, Paintball Shop ARSENAL URL: [https://www.pbs-arsenal.ru/catalog/zashchita\\_tela\\_/eclipse\\_overload\\_jersey\\_gen2/](https://www.pbs-arsenal.ru/catalog/zashchita_tela_/eclipse_overload_jersey_gen2/)
6. Body protection Valken Upper Body Pads- Impact Shirt Chest, paintball store ARSENAL  
URL: [https://www.pbs\\_arsenal.ru/catalog/zashchita\\_tela\\_/valken\\_upper\\_body\\_pads\\_impact\\_shirt\\_chest\\_/](https://www.pbs_arsenal.ru/catalog/zashchita_tela_/valken_upper_body_pads_impact_shirt_chest_/)
7. ASTM F2801-19(2023), Standard Practice for Paintball Player Safety Briefing
8. ASTM F2904-11(2023), Standard Specification for Warnings on Paintball Marker Accessories Used In the Sport of Paintball

**THE SOCIOECONOMIC IMPACT OF DOWRY IN PESHAWAR: A  
COMPARATIVE ANALYSIS UNDER ISLAMIC CONTEXT**

**NASEEM AKHTER**

**Associate Professor, Department of Islamic Studies  
Shaheed Benazir Bhutto Women University, Peshawar, Pakistan**

**Abstract**

In this study, the socioeconomic implications of dowries in Peshawar, Pakistan, are compared and analysed within the Islamic framework. Many societies, particularly Pakistani society, have a custom known as the "dowry," wherein the bride's family presents the groom's family with money or goods. Islamic law does not require dowries, but even so, it views them as a significant financial strain on families and a sign of the bride's status and value.

This study demonstrates how dowries have a big socioeconomic influence on Peshawar households. In especially for families with low incomes, dower can result in debt, poverty, and social marginalisation. Inequality between genders and violence against women can also be caused through dower.

Additionally, the research work reveals that the general population is ignorant of the drawbacks associated with dowries. Despite the fact that it is not, a lot of individuals think that dowries are required by religion. Families who are having financial difficulties paying the dowry also lack social and legal help.

**Keywords:** socioeconomic implications, Dowry, Peshawar, Islamic teachings

## GENDER DISCRIMINATION IN PASHTUN CULTURE: AN APPLICATION OF CONTEMPORARY SOCIETY UNDER ISLAMIC TEACHINGS

NASEEM AKHTER

Associate Professor, Department of Islamic Studies  
Shaheed Benazir Bhutto Women University, Peshawar, Pakistan

### Abstract

The Pashtun culture is not an exception to the widespread problem of gender discrimination that exists in many communities around the world. With an emphasis on its modern expressions and an investigation of its conformity with Islamic teachings, this abstract provides an overview of the research on gender discrimination within the framework of Pashtun culture. The Pashtun people have a rich and diverse cultural history, and they are mostly found in the border areas of Pakistan and Afghanistan. The Pashtunwali code, which has influenced gender roles and relationships, is one of the many traditional rules and practises that have historically defined Pashtun culture. The rights and opportunities that are accessible to men and women differ significantly as a result of this. Pashtun culture is changing in many ways in the modern day as cultures change and become more globalised. Many variables, such as the availability of education, exposure to many viewpoints, and the growing importance of women in a variety of areas, have an impact on this transition. The aforementioned modifications have prompted discussions over the conformity of these practises with Islamic principles and have brought gender discrimination issues to light. Islamic teachings place a strong emphasis on the core ideas of justice and equality for men and women, as seen in the Quran and Hadith. On the other hand, gender inequality in Pashtun culture frequently seems to go against these ideas. To learn more about how cultural practises and religious beliefs relate to or differ from gender equality, this study explores how Islamic teachings are interpreted and used in Pashtun society.

Further the purpose of this study's conclusions is to provide light on the mechanisms underlying gender discrimination in Pashtun culture, how it has changed through time, and how it relates to Islamic beliefs. In the end, this research aims to add to the current conversation on gender equality and offer guidance on how to balance local customs with religious principles in a way that advances social justice both inside and outside of the Pashtun area.

**Keywords:** Gender Discrimination, Pashtun Culture, Contemporary Society, Islamic context

**COMMUNAL SINGING AS AN INTEGRAL PART OF TRADITIONAL HEALERS'  
RELIGIOUS RITUALS WITHIN BAPEDI PEOPLES' CULTURAL CONTEXT IN  
GREATER SEKHUKHUNE DISTRICT MUNICIPALITY, LIMPOPO PROVINCE IN  
SOUTH AFRICA**

**Prof. Dr. MORAKENG EDWARD KENNETH LEBAKA**

**University of Zululand – KwaDlangezwa Campus; Faculty of Humanities and Social  
Sciences, Department of Creative Arts, South Africa**

**ORCID ID: <https://orcid.org/0000-0002-4652-9490>.**

**Abstract**

Within Bapedi people's cultural context, music-making has a long tradition, provide insight, preserve cultural heritage and identity of the Bapedi people, and combines the physical and the personal as an outlet for emotions. Malopo songs touch the whole individual, not merely some spiritual component. These songs are characterized by metaphorical and proverbial language and convey not only social and individual meanings but are quite naturally and theologically loaded. This study investigated the historic purpose of communal music-making as an integral part of traditional healers' religious rituals in the Bapedi culture. The following primary research question was considered to address the objectives of this study: What is the historic purpose of communal music-making in the Bapedi culture, with special reference to traditional healers' music? Contextual approach was employed, and data was collected through observations, interviews, and video recordings of traditional healers' religious rituals. Relevant sources to the context of this study in the form of published journal articles, book chapters, books and theses were also consulted to compare and complement data collected from the field research. Closer investigation has revealed that traditional healers' songs transform traditional healers' psychological, emotional, and spiritual state, and the interaction of words and music has the unique potential to internalise and interpret the music and the expression of belief. It has also emerged from this study that Bapedi traditional healers feel special attraction while singing malopo songs to appease their ancestors. It was concluded that malopo songs are part of Bapedi culture, effective, retain their historic purpose as a vehicle of venerating ancestors, are a social phenomenon and reflect both nature and Bapedi culture.

**Keywords:** Limpopo Province, South Africa, traditional healers, ancestor veneration, Bapedi culture, malopo songs, communal music-making.

**DOES BAPEDI INDIGENOUS MUSIC PROVIDE A LINK WITH THE ANCESTRAL REALM, THE PAST, WITH RECOLLECTION AND MEMORY? YES, DEFINITELY**

**Prof. Dr. MORAKENG EDWARD KENNETH LEBAKA**

**University of Zululand – KwaDlangezwa Campus; Faculty of Humanities and Social Sciences, Department of Creative Arts, South Africa**

**ORCID ID: <https://orcid.org/0000-0002-4652-9490>**

**Abstract**

Bapedi music tradition is a musical way of communicating which is unique in terms of expression, the singing style, elements of music, content, and context. Bapedi indigenous songs are an integral part of Bapedi history and cultural heritage, and some of these songs are sung by traditional healers to appease their ancestors, and to communicate with them especially when problems seem particularly difficult to surmount. The purpose of this study was to investigate whether there is a connection between Bapedi indigenous music, Bapedi history and cultural heritage? To achieve the objectives of this study, the following primary research question was considered: what is the relevance of Bapedi indigenous music in maintaining and sustaining the relationship between Bapedi people and their ancestors, as well as the preservation of Bapedi cultural heritage and identity. Contextual approach was employed, and data was collected through observations, interviews, and video recordings of traditional healers' religious rituals and other cultural festivals. Relevant sources to the context of this study in the form of published journal articles, book chapters, books and theses were also consulted to compare and complement data collected from the field research. It has emerged from this study that Bapedi indigenous music has a long tradition in the Bapedi culture and has drawn great interest. It was also found that selected Bapedi indigenous songs provide a link with the ancestral realm, the past, with recollection, and memory. It was concluded that this type of music genre is viewed as supporting and constructing Bapedi people's spirituality.

**Keywords:** Indigenous music, ancestral realm, cultural heritage, identity, music tradition, indigenous songs, spirituality.

## BİR İLETİŞİM BİÇİMİ OLARAK: KAVRAMSAL SANAT “AI WEIWEI” ÖRNEĞİNDE

Taylan Yiğit KANDEMİR

Dr, TRT, İletişim Bilimleri, 0009-0006-5856-0870

### GİRİŞ

Ai Weiwei küresel olarak bilinen Çinli bir sanatçıdır. Onu diğerlerinden ayıran ise bir öznel deneyim olarak sanatı nasıl kullandığıdır. Onun sanatı alışlagelmiş olanın dışındadır. Estetik kaygılardan uzak tamamen felsefenin ön planda olduğu bir yaratmadır. Doğumundan itibaren Çin'deki totaliter yönetimin baskısını hissetmiş, yaşamış ve gözlemlemiştir. Bu çerçevede Çin'in politikalarını eleştirmiştir. Kimi zaman bunu devrim öncesine ait bir vazoyu kırarak yapmış, kimi zaman ise porselen ay çekirdeklerini kullanmıştır. Dolayısıyla sanatında politik kimliğinin izleri görülmektedir. Yaşadığı dönem boyunca Çin'in hızlı bir şekilde kapitalistleşmesini inceleyerek eserlerini bunun üzerinden kurgulamıştır. Günümüzde de hala devam eden dönüşümü incelemekte ve sanatsal aktivizmine devam etmektedir. İktidarların meşruiyetlerini sağlamak için bilgiye sahip olma tekeli, bilginin işleyişi, gözetim, küresel ölçekte yaşanan demokrasi ve insan hakları ihlalleri eserlerinin temel konularını oluşturmaktadır.

#### Ai Weiwei'nin Sanat Anlayışı

Ai Weiwei'nin eserleri incelendiğinde onun kavramsal sanatçı olduğu dikkat çekmektedir. Kavramsal sanat daha çok fikir sanatı ya da sanatın felsefesi olarak ifade edilebilir. Klasik anlamda sanat eseri niteliğinden farklılaşarak, bir fikri eşyalar veya nesnelere aracılığı ile aktarmak temeline dayanır. 1960'ların ortalarından itibaren sanatçılar kavramsal sanat akımına dahil olmaya başlamışlardır. (Oskay, 2018, s. 804). Kavramsal sanatın 1960'lar ile birlikte temellerinin atılması o dönemin sosyo-ekonomik yapısı ile yakından ilişkilidir. Özellikle 1960'lar ile birlikte ortaya çıkan toplumsal hareketler sanatta yansıma bulmuştur. Dolayısıyla “1960'ların ruhu” kavramsal sanatın ruhu ile yakından ilişkilidir. (Abıyeva, 2015). Buradan hareketle kavramsal sanatın “dönem” ile ilişkili olduğu görülmektedir. Özellikle modernizme yönelik tepkilerin olduğu toplumsal hareketlerin çıkış noktasına denk gelmesi rastlantı değildir.

İnsan hakları Weiwei'nin sanatının merkezini oluşturmaktadır. Yaşamı boyunca temel hak ve özgürlükler için mücadele etmiş bunu sanat aracılığı ile dile getirmiştir. Çalışmaları aracılığıyla önemli insani sorunlara ve insan hakları ihlallerine dikkat çekerek bireyin toplumdaki yerini vurgulamıştır. (Sevgi Avcı, 2019).

#### Weiwei'nin Sanatı ve “Kültür Devrimi” İlişkisi

1893'de Mao Zedong'un komünist devrim ile birlikte ÇHC'ni kurması Çin'in sosyo-ekonomik anlamda büyük bir değişim sürecine sokmuştur. Söz konusu değişim sanatında kökünden etkilendiği bir dönemi başlatmıştır.

Siyasi açıdan gerçekleşen bu devrimin sanat yönündeki tezahürü geleneğin tasviyesi ya da gelenekten kopuş, yeni bir sanat ve toplum anlayışıdır. İkinci önemli kırılma ise, Mao ile birlikte gelen Kültür Devrimi (1966-1976)'dir. İkinci önemli kırılma ise, Mao ile birlikte gelen Kültür Devrimi (1966-1976)'dir. Böylece Mao'nun sanatı yalnızca üç tip konuya izin



vermektedir: Devrim tarihini yücelten görüntüler; Mao'nun liderliğini yücelten görüntüler ve proletaryanın (işçiler, askerler ve köylüler vb.) gündelik yaşantısından görünümüleri içeren tasvirler. (Kızıl, 2019, s. 102).

Buradan hareketle Mao döneminde sanat, devletin propoganda aracı olarak kullanılmıştır. Sanat salt olarak otoritenin yani Mao'nun ve rejiminin yeniden üretilmesine hizmet eden bir işlev haline gelmiştir. Sanatın doğasında var olan özgürlük yerinden çıkartılmıştır. Dolayısı ile gerçek anlamda sanat yapmak isteyen insanların özgürlükleri ellerinden alınmış, sanatın doğası yok edilmiştir. Bununla birlikte önemli olan bir diğer nokta ise Mao döneminde gerçekleşen Kültür Devrimidir. Devrim, **ÇHC'de öncesine ait olan her şeyin baskı ve şiddet yolu ile ortadan kaldırıldığı on yıllık bir dönemi kapsamaktadır.**

Kültür Devrimi **1966-1976 yılları arasında gerçekleşmiştir. Çin'de on yıllık kaos olarak tanımlanan bu dönemde aydın öğretmenler ve düşünürler darp edilerek şiddete maruz kalmıştır. Aynı zamanda devrim öncesindeki kültüre ait olan her türlü eser, kitap vb. ortadan kaldırılmıştır. Bu dönemde partinin sloganı ise, 'Dört eskiyi, eski düşünceyi, eski kültürü, eski adetleri, eski alışkanlıkları yık!'** (Dusak, 2018).

#### Ai Weiwei'nin Yaşadığı Dönem

Weiwei 1957 yılında ünlü şair Ai Qing'in çocuğu olarak dünyaya gelmiştir. Dolayısıyla Kültür Devrimi'nin toplumsal koşullarında yaşamıştır. Özellikle bu dönem babası sağcılıkla suçlanarak sürgün edilmiştir. (Wachtel, 2018). Weiwei ve ailesinin Gobi Çölündeki bu sürgün dönemi aidiyetsizliğin ve yersizliğin bir ifadesidir. Çin hükümeti Ai Qing'nin şair kimliğini komünist hükümetin ideolojisinden farklı gördüğü için onu ve ailesi sürgün etmiştir. Weiwei de bir yerinden edilmişliğin ürünüdür. Dolayısıyla onun şu an ki muhalif kimliği çocukluğunda başlayan ideoloji ve politik şartların ötekileştirmesine dayanmaktadır.

#### Ai Weiwei'nin Eserleri

Weiwei bir konuşmasında Çin rejimi ile ilgili *"Hepimizin bu konuda görüş bildirmesi veya bir tür yargıya varması gerekiyor; aksi takdirde biz bunun bir parçasıyız"* demiştir. *"Bu beni fikir beyan etmekten kaçınamayan bir sanatçı yapıyor"* diye eklemiştir. Dolayısıyla sanatçı üretimini bu düşünceler ekseninde gerçekleştirmektedir.

#### Ay Çekirdekleri 2010

Ai'nin bu eseri, birbirleri ile benzer olan fakat tek tek incelendiğinde tamamen farklı milyonlarca seramik ay çekirdeklerinden oluşmaktadır. Çekirdekler ilk bakışta gerçek olarak görünseler de tamamen el işçiliği ile üretilmişlerdir. Ayçekidekleri Jingdezhen'da küçük atölyelerdeki seramik işçileri tarafından boyanmışlardır. (Weiwei, 2011).



Eserin ana fikri Jingdezhen bölgesinin günümüzdeki anlamına dayanmaktadır. Jingdezhen bölgesinde atölyelerin sayısı şu anda oldukça azalmıştır. Özellikle 1980'ler ile başlayan neoliberal politikalar bu azalmanın sebebi olarak gösterilebilir. Atık seri üretime geçilmiş bu tarz atölyelere ihtiyaç kalmamıştır. Dolayısı ile Wei wei ay çekirdekleri ile küreselleşme ile birlikte gelen seri üretim, modernleşme ve tektipleşmeyi eleştirmektedir. (Jervis,2011) Diğer yandan Mao devrim sırasında sanatı bir propoganda aracı olarak kullanırken özellikle resim sanatından yararlanmıştı. Hemen hemen bütün resimlerde Mao kendisini güneş, Çin halkını ise ayçiçekleri olarak çizdirmişti. Ve ay çiçekleri yüzlerini güneşe dönmüştü. Mao devrimin halkın üzerine güneş gibi doğacağını, onlar için yaşamsal olacağını bu şekilde vurguluyordu. Weiwei de ay çekirdekleri ile buraya bir atıfta bulunmaktadır.

Weiwei'nin bu heykelin arkasındaki anlatmak istediği fikir oldukça önemlidir. Her ayçiçeğinin toplumun bir parçasını temsil ettiği düşünülebilir. Ayçiçeği yığın ise kitleyi temsil etmektedir. "*Günümüz toplumunda birey olmak ne anlama geliyor? Birlikte hareket etmezsek önemsiz mi yoksa güçsüz müyüz? Artan arzularımız, materyalizmimiz ve sayımız toplum, çevre ve gelecek için ne anlama geliyor?*" (Bingham, 2010) ay çekirdekleri heykelinin alt metni olarak okunabilir.

#### Coca Cola 1994

Weiwei kapitalizmin yaratmış olduğu dönüşümlerin eleştirisini eserleri aracılığı ile gerçekleştirmiştir. Bu bağlamda hazır nesnelere üzerinde yarattığı değişimler ile sisteme eleştiri getirmektedir. Kapitalizmin önemli bir simgesi olan Coca Cola, Weiwei'nin fikrini ortaya koyması amacıyla kullandığı güçlü bir sembol olmuştur.



Özellikle Neolitik dönemden Han Hanedanlığı dönemine kadar olan geleneksel seramik kaplar onun temel malzemesi haline gelmiştir. Kültürel birikimle yüklü bu hazır nesnelere müdahaleler yaparak geçmiş ve bugün arasındaki farkı gösterme çabasına girmiştir. (Aktaran; Avcı ve Uslu, 2018).

#### Han Hanedanlığı Dönemine Ait Vazoyu Düşürmek 1995

1995 yılında ürettiği bu eserinde Weiwei'nin aşamalardan oluşan bir fotoğrafı dikkat çekmektedir. Fotoğrafın başında hemen elinde tuttuğu bir sağlam bir vazo, fotoğrafın son bölümünde ise bu vazanın kırıldığı görülmektedir. Vazonun kırılması ilk ve son fotoğraf arasında aşamalı olarak yansıtılmaktadır. (www. Aykırıakademi.com).



Bu noktada önemli olan vazanın kültürel değeridir. Çünkü vazo devrim öncesine ait olmasıyla Weiwei'nin anlatmak istediği düşünce açısından önemli hale gelmektedir. Weiwei, Mao'nun "4 eskiyi yık!" politikasına karşı bir tepki olarak bu eseri üretmiştir. Kültür Devrimi sırasında Çin'in kültürel tüm değerleri baskı ile yok edilerek yerine yenisi inşa edilmiştir.

#### Gözetleme Kamerası 2010



Weiwei'nin Çin'in komünist kapitalizmine karşı sanatsal eleştirisinden rahatsız olan hükmet onu sürekli gözetlemektedir. Özellikle evine yerleştirilen kameralar ile tüm gündelik yaşam pratikleri kayıt altına alınmaktadır. Sosyal medya aracılığı ile sağladığı tüm içerikler ve iletişimlerde denetlenmektedir. (www.aykırıakademi.com). Weiwei teknolojinin yaratmış olduğu gözetim sorununun özgürlükleri engellediğini ürettiği bir eseri aracılığı ile tüm dünyaya aktarmıştır. Mermerden yapmış olduğu bir kamera, onun teknolojinin iktidarın sopsasına dönüşmesi durumunu açıklar niteliktedir.

#### Perspektif Çalışması 1995

Çin'in baskıcı yönetimine karşı demokrasi ve insan haklarını savunan pek çok aktivist 4 Haziran 1989'da Tiananmen Meydanı'nda bir araya gelerek haftalarca eylem yapmışlardır. Eylemlere katılan siviller Çin hükümetinin siyasi anlamda yozlaştığını yönetimden memnun olmadıklarını, özgürlüklerinin sistematik olarak yok sayıldığını buna karşın demokrasi istediklerini anlatmaya çalışmışlardır. ( <https://www.bbc.com>) Çinli öğrencilerin başkent Beijing'deki Tiananmen Meydanı'nda yaptığı gösteriler, parti yönetimi tarafından bir "karşı devrim" hareketi olarak görülüp şiddetle bastırılmıştır. (Üngör, 2009, s.33). Çin hükümeti göstericileri dinlemek yerine onları katletmiş, pek çok insan olaylar esnasında yaşamını kaybetmiştir. Weiwei 'de 1989 yılında Çin'de yaşanan bu katliamı eleştirmek Çin'de insan hakları ihtallerine dikkat çekmek amacıyla 1995 yılında Perspektif Çalışmasını gerçekleştirmiştir.

Fotoğraf başlangıçta pek de sanatsal bir çalışma gibi gözükmemesine rağmen, Tiananmen Meydanı'nın tarihsel anlamı çerçevesinde düşünüldüğünde sanatın bir iletişim aracı olarak kullanıldığı açıktır.



Ai Tiananmen Meydanı'nın girişinde orta parmağını kaldırarak fotoğrafını çekmiştir. Tiananmen Meydanı'nda 1989 tarihinde barışçıl protestocular askerler tarafından vurulmuş; katliam sonrasında Beijing hükümeti bu konuya sansür uygulamıştı. Çin medyasında kullanılması kesinlikle yasak olan 'tankın önünde tek başına dikilen protestocunun fotoğrafı'na atıfta bulunan bu çalışma; zekice yapılmış kışkırtıcı bir Ai Weiwei çalışmasıdır. (Yılmaz, 2017).

Weiwei devletin totaliter yapısına karşı duruşunu çekmiş olduğu bu fotoğraf aracılığıyla ifade etmiştir.

#### 66.Berlin Film Festivali İçin Konzerthaus Binası 2016

Ai'nin bir diğer parmak bastığı konu ise Mülteci sorunudur. Şişme botlarla Avrupa'ya kaçmaya çalışan çok sayıda insanın botların patlaması ve güvensiz yöntemler kullanmaları sonucu ölmelerine sessiz kalan Avrupa'yı eleştirmek ve tüm dünyanın görmezden geldiği bu soruna dikkat çekmek amacıyla oldukça çarpıcı bir çalışma hazırlamıştır.



Weiwei Berlin'deki Konzerthaus Konser Evi'ni mekan olarak kullanmayı seçmiştir. Öncelikle Avrupa'ya geçmek amacıyla mültecilerin kullandıkları şişme yelekleri konser evinin sütunlarına yerleştirmiştir. Sütunların arasına yerleştirdiği bir botun üzerine de güvenli geçiş yazarak eserini tamamlamıştır. (<http://aykiriakademi.com>)

Weiwei'nin mekan olarak Avrupa'da bulunan bir konser evini tercih etmesinin nedeni insanların gündelik yaşamlarına hiçbir şey olmamış gibi devam ederken görmezden geldikleri mülteci krizini onların gündelik hayatlarına sokmak ve onların dikkatini çekmektir. Sanatçı bazılarının sadece yaşamak için nasıl mücadele ettiklerini bazılarının ise kültürel bir etkinliğe katılmalarını yan yana getirmiştir.

#### Renkli Vazolar 2010

Weiwei renkli vazolar eserinde 1994 yılındaki Coca cola eseri ve 1995 yılında ürettiği Han Hanedanlığı Dönemine Ait Vazoyu Düşürmek eseri ile benzer bir temayı işlemektedir. Devrim öncesine, hanedanlık dönemine ait tarihi vazoların renklendirilmesi ile oluşan bu eser, eskinin yok edilerek yerine yenisinin üretilmesi sürecine bir eleştiridir.



Bu noktadaki Weiwei Çin Kapitalizmini eleştirmektedir. Yukarıdaki görsele dikkat edildiğinde vazoların kendine özgülüğünün kaybolarak birbirinin aynısı haline gelmiş oldukları görülmektedir. Bu noktada Weiwei yaşanan dönüşüm sonucunda anlamın ortadan kalkarak meydana gelen tek tipleşmeyi eleştirmektedir.

#### Nehir Yengeci 2012

**Weiwei'nin Nehir Yengeci eseri siyasi aktivizmin sanat ile birleşmesine bir başka sert örnektir. Eser 3000 adet porselenden yapılmış yengecin el işçiliği ile boyanması sonucunda üretilmiştir. Peki Nehir Yengeci neyi temsil etmektedir? Eserin anlamı nedir?**





Nehir yengeci eseri Weiwei'nin Shangay'daki stüdyosunun hükümet tarafından yıkılması olayının sonucunda üretilmiştir. Nehir yengeci Çin'de fazlaca tüketilen ve sevilen bir yiyecek olmasına rağmen aynı zamanda "yıkıcılık" anlamına da gelmektedir. "Yönetimin dilinden düşmeyen "uyum" sözcüğüyle aynı biçimde telaffuz edilen he xie, istikrar adı altında sansür uygulamasının argodaki karşılığı olmuştur." (<https://www.sakipsabancimuzesi.org>) Weiwei iktidarın yıkıcı tavrını yengeçler aracılığı ile aktarmaktadır.

Remembering (2009)

Weiwei 2008'de Çin'de meydana gelen Siçuan depreminde yaşamını yitiren çocukların anısı için 9000 çantadan oluşan bir eser üretmiştir. Okul çantaları ile "Bu dünyada yedi yıl mutlu yaşad" yazısı eserin ana temasını oluşturuyor. Söz, kızını Sichuan eyaletindeki yıkıcı deprem sırasında kaybeden binlerce anneden sadece birinin ifadesidir. (Ballweg ve Thomas, 2009).



Weiwei'nin dikkat çekmeye çalıştığı konu ise, hükümetin yolsuzluk politikalarıdır. Kaynakların devlet okullarına yeterince ayrılmadığından dolayı binaların yıkıldığı, yoksulların ihmal edildiği 21.yüzyıl Çin diktatörlüğünü eleştirmektedir. (Ballweg ve Thomas, 2009).

## SONUÇ

Weiwei yaşamının büyük kısmında sanatı küresel anlamda yaşanan sorunları görünür kılmak amacıyla "iletişimsel bir araç" olarak kullanmıştır. Dolayısıyla sanatçının salt estetik kaygı ile bir ürün ortaya çıkarma formundan oldukça uzak, modernitenin getirdiği yıkımı görünür yılmaya odaklandığı görülmektedir. Eserlerinin çoğunda modernitenin çelişkilerini işlemiştir. Bu yönü ile Weiwei küresel ölçekte görmezden gelinen ve manipüle edilen çelişkileri açığa çıkartarak insanların aydınlanmasını sağlamaktadır. Bu bağlamda sanatı aynı zamanda duyguları harekete geçirmenin bir aracı olarak kullanmaktadır.



## KAYNAKÇA

- Abıyeva, N. (2015). Kavramsal Sanat'ın Oluşum Süreci ve Dil İle İlişkisi, <http://www.lebriz.com/pages/lst.aspx?lang=TR&sectionID=6&articleID=1279&bhpc=1>
- Bingham J. (2010) The Unilever Series: Ai Weiwei: Sunflower Seeds <https://www.tate.org.uk/whats-on/tate-modern/exhibition/unilever-series/unilever-series-ai-weiwei-sunflower-seeds>
- Ballweg S. ve Thomas A. (2009) Ai Weiwei's "So Sorry" Exhibition Opens in Munich, <https://www.dw.com/en/ai-weiweis-so-sorry-exhibition-opens-in-munich/a-5214114>
- Çil, S., (2017). Ai Weiwei ve Porselen Sanatı Üzerine, İstanbul: Sakıp Sabancı Müzesi
- Dusak, H. (2018). Gui Lai (2014): Kültür Devriminin Toplumsal Değerlere Tecavüzü. <https://www.filmhafizasi.com/gui-lai-2014-kultur-devriminin-toplumsal-degerlere-tecavuzu/>
- Kızıl, U. (2019). Günümüz Çin Sanatında Mürekkebin Yeri Ve Önemi. *Aurum Sosyal Bilimler Dergisi*, 4(1), s. 101-108.
- Oskay, B. A. (2018). 1960 Sonrası Kavramsal Sanatının Resim Sanatına Etkileri. *İdil Dergisi*, 7(47), s. 803-809.
- Avcı S. ve Uslu M. (2019). Ai Wei Wei'nin Muhalif Sanatı. *Akdeniz Sanat*, 13(23), s. 19-29.
- Üngör, Ç. (2009). Çin ve Üçüncü Dünya. *İ.Ü. Siyasal Bilgiler Fakültesi Dergisi*.
- Wachtel E. (2018) An Interview with Ai Weiwei, <https://brickmag.com/an-interview-with-ai-weiwei/>
- Yılmaz H. (2017) <https://gorebildiklerim.wordpress.com/2017/11/05/ai-weiwei/>
- “Ai Weiwei Porselene Dair” sergisinden notlar, [https://www.sakipsabancimuzesi.org/sites/default/files/exhibitions/pdf/aw\\_final\\_basin\\_bulteni-iii.pdf](https://www.sakipsabancimuzesi.org/sites/default/files/exhibitions/pdf/aw_final_basin_bulteni-iii.pdf)
- Ai Weiwei'nin Çalışmalarından Örnekler, Aykırıakademi.(2017) <http://aykiriakademi.com/sanat/aykiri-akademi-sanat-gorsel-sanatlar/ai-weiwei-nin-onemli-sanat-calismalari>

CONGRESS PHOTOS

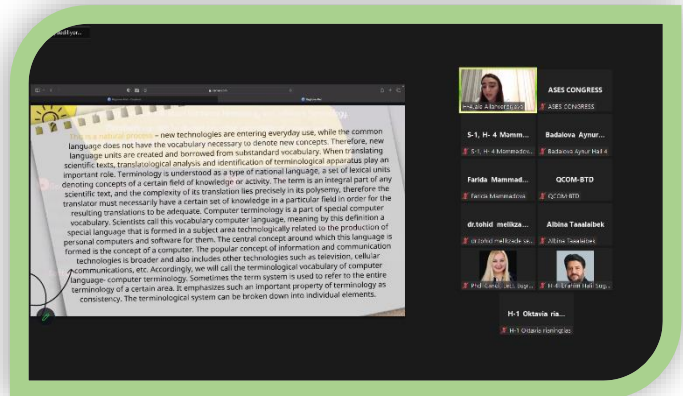
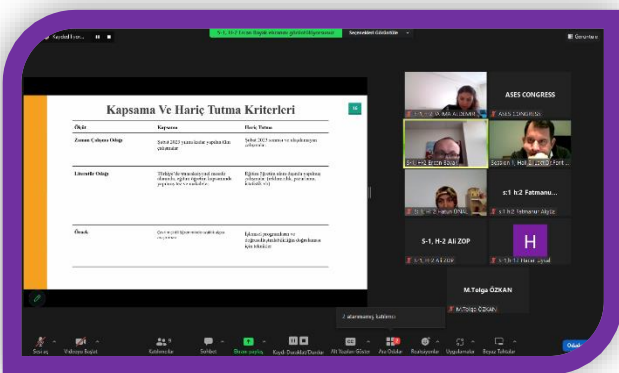
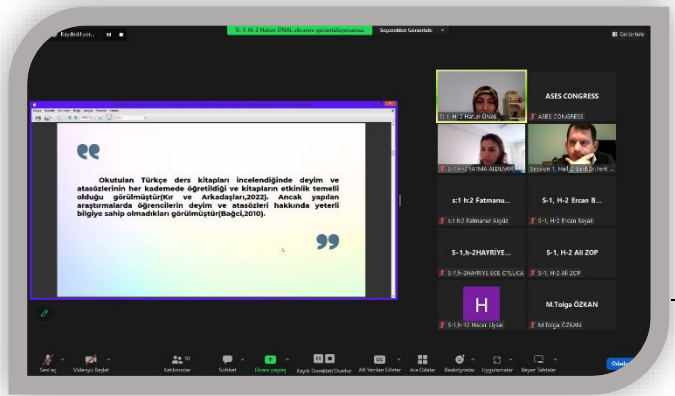
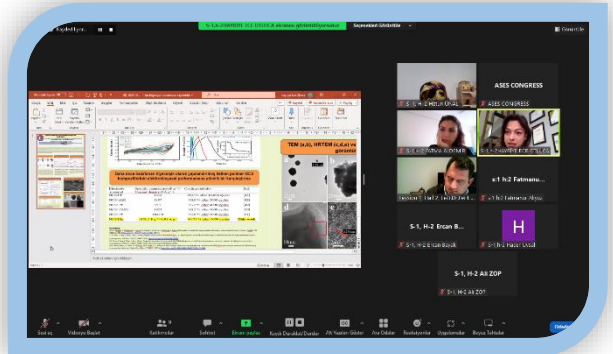
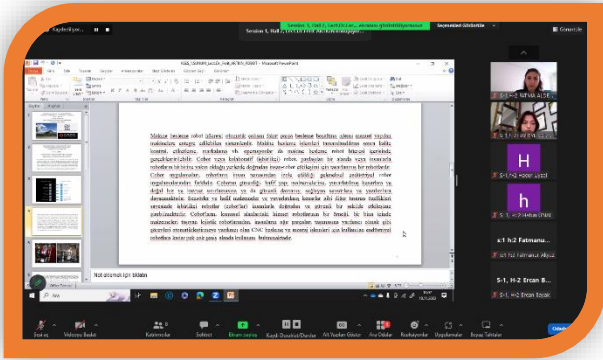

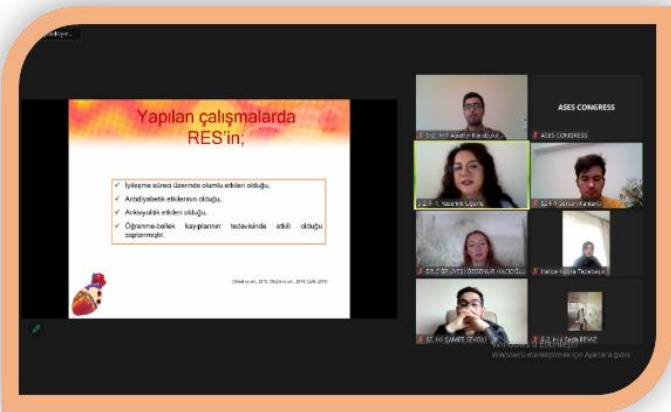
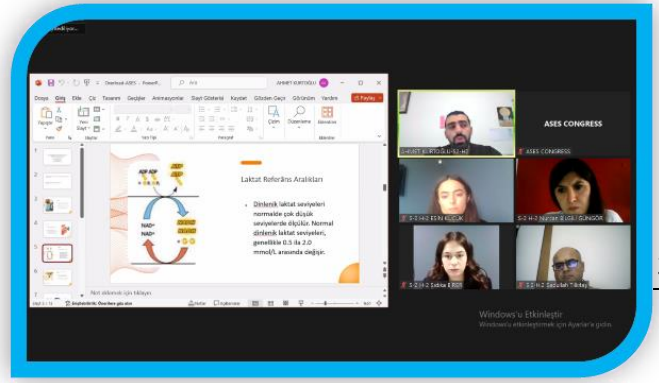
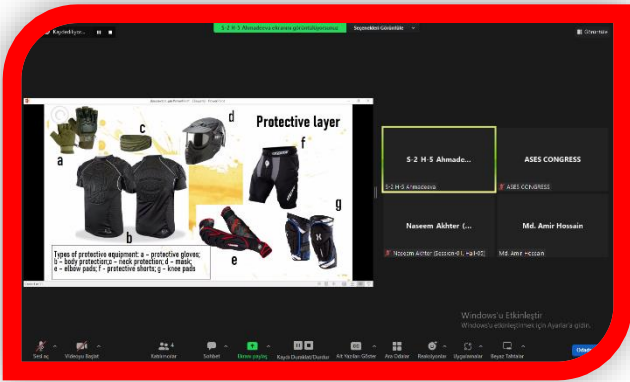
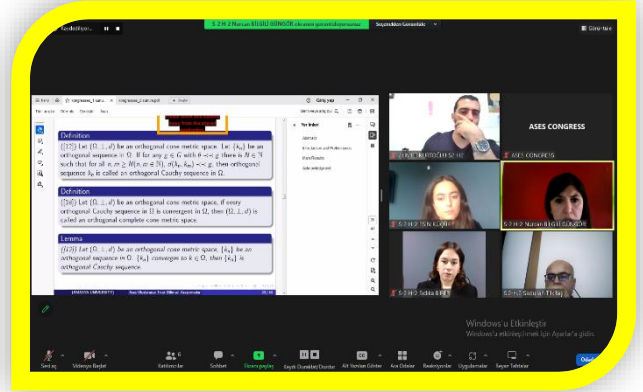
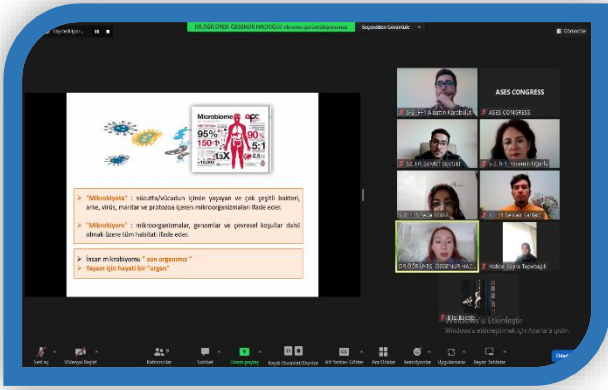

CONGRESS POSTER

**ASES**  
**INTERNATIONAL**  
**FIRAT SCIENTIFIC RESEARCH**  
**CONFERENCE**

**ABSTRACT SUBMISSION DEADLINE:**

12 NOVEMBER 2023

**CONFERENCE DATE:** 17-19 NOVEMBER 2023

**CONFERENCE VENUE:** ELAZIG



ONLINE AND FACE-TO-FACE  
PARTICIPATION ALTERNATIVE.



379

**FOR INFORMATION**

[www.kongreases.com](http://www.kongreases.com)

[aseseducation@gmail.com](mailto:aseseducation@gmail.com)

0507 945 44 06

0506 588 56 06

0850 474 30 06





ASES  
KONGRE ORGANİZASYON YAYINCILIK LTD. ŞTİ.



Sayı : G-100-62  
Konu : Düzenleme Kurulu Üyeliği Hk.

01.11.2023

HARRAN ÜNİVERSİTESİ  
Mühendislik Fakültesi  
Dr. Öğr. Üyesi Mehmet MİMAN

Düzenlemeyi planladığımız Uluslararası Fırat Bilimsel Araştırmalar Kongresine Düzenleme Kurulu Üyesi olarak üniversiteniz tarafından görevlendirilmeniz hususunda;  
Gereğini arz ederim.

Aysel ÜNAL  
Genel Müdür Yrd.



T.C.  
HARRAN ÜNİVERSİTESİ REKTÖRLÜĞÜ  
Mühendislik Fakültesi Dekanlığı



Sayı : E-62438271-903.07.02-278224  
Konu : Görevlendirme Düzenleme Kurulu  
Üye Talebi (Dr.Öğr.Üyesi Mehmet  
MİMAN)

03.11.2023

ENDÜSTRİ MÜHENDİSLİĞİ BÖLÜM BAŞKANLIĞINA

İlgi : 02.11.2023 tarihli ve 278013 sayılı yazı,

İlgi yazı gereği, Bölümünüz Öğretim üyelerinden Dr.Öğr.Üyesi Mehmet MİMAN'ın Ases Kongre Organizasyon Yayıncılık LTD. ŞTİ. tarafından düzenlenecek olan, Uluslararası Fırat Bilimsel Araştırmalar Kongresinde "Düzenleme Kurulu Üyesi" olarak görevlendirilmesi dekanlığımızca uygun görülmüştür.

Bilgilerinizi ve gereğini rica ederim.

Prof. Dr. Hüsamettin BULUT  
Dekan V.

**Bu belge, güvenli elektronik imza ile imzalanmıştır.**

Belge Doğrulama Kodu : \*BSNL79HF9T\* Pin Kodu : 41272

Belge Takip Adresi :  
[https://ebys.harran.edu.tr/envision/Validate\\_Doc.aspx?eD=BSNL79HF9T&eS=27822](https://ebys.harran.edu.tr/envision/Validate_Doc.aspx?eD=BSNL79HF9T&eS=27822)

Adres:Mühendislik Fakültesi Mardin Yolu 22 Km Osmanbey Kampüsü Şanlıurfa  
Telefon:0414 318 3476 Faks:0414 318 3799  
e-Posta:muhendislik@harran.edu.tr Web:http://web.harran.edu.tr/muhendis/  
Kep Adresi:harranuniversitesi@hs01.kep.tr

Bilgi için: Anzılha GÜN  
Unvanı: Bilgisayar İşletmeni  
Tel No: 2904





**ASES PUBLICATIONS-2023©**

**29.11.2023**

**ISBN: 978-625-99488-8-1**